

ОСВЕТЛУВАЊЕ

ЗАМЕНУВАЊЕ НА СВЕТЛОТО

светло

- Да ја извадите единицата за светло, со шрафцигер притиснете без многу напор на страничниот дел од единицата.
- Извадете, тргнете го електричниот конектор и заменете го светлото со ново.

Симболот  обележан на уредот, или обележан на неговата документација, покажува дека тој уред не смее да се третира како домашен отпад. Наместо тоа тој уред треба да се предаде во најблискиот пункт за рециклирање на електрички и електронски уреди. Уништувањето треба да се изврши во согласност со локалните закони и во согласност со стандардите за животната средина.

SKOLEKS

МК

Скопије: 02/ 322 75 80, ул. Народен Фронт Б-2, Кавадарци: 043/ 412 551, ул. Шишка Б.Б,
Битола: 047/ 242 885, ул. Прилепска 56, Тетово: 044/ 337 919, ул. Илинденска Б.Б

 **FABER**



REFLEX

МК УПАТСТВО ЗА УПОТРЕБА

ПОЧИТУВАНИ КОРИСНИЦИ

Ви благодариме што имавте доверба во нас и го избравте нашиот производ, синоним на квалитет и сигурност. Се надеваме дека тој ќе одговара на вашите потреби и барања. Секогашкога имате потреба од нас, не двоумите се, побарајте не. Ние секогаш ќе бидеме до Вас кога за тоа има потреба за соработка и за понуда на секаков вид на корисни информации од производи на **FABER**.

- Внимавајте да не се искриват при миењето. Нека се исушат пред да ги ставите повторно. (бојата на површината на филтерот може да се промени со текот на времето но ова нема влијание на ефикасноста на филтрите.
- Кога ќе ги поставувате филтрите внимавајте тие да бидат во точна позиција со рачката да е видлива од надвор.
- Вратете ги комфор плочите

Филтер со активиран јаглен (верзија со рецикулација)

Филтерот не се мие и не може да се обнови. Мора да се замени кога знакот 24Н се појавува на дисплејот или на најмалку 4 месеци. Сигналот за аларм, ако е активирен, се појавува само ако моторот за аспирање е вклучен.

Активирање на сигналот за аларм

- Во верзијата со рециркулирање Аспиратори, алармот за заситување на Филтерот може да се оспособи при монтирањето или подоцна.
- Исклучете го светлото и моторот за аспирација.
- Исклучете Ги светлата и моторот
- притиснете го копчето 24Н се додека не се појави на дисплејот трепкање за потврда.
- Светлото 24Н двапати трепка + моторот исклучен – АКТИВИРАН алармот за заситен филтер со јаглен
- Светлото 24Н двапати трепка + моторот исклучен – ДЕАКТИВИРАН алармот за заситен филтер со јаглен.

Заменување на филтерот за активен јаглен

Ресетирање на сигналот за аларм

- Исклучете го светлото и моторот на аспираторот.
- Притиснете и држете го копчето F (24Н) околу 2 секунди.

Заменување на филтерот

- Отворете ги комфор плочите со извлекување надолу.
- Отстранете ги металните подмачкани филтри
- Отстранете ги филтрите со заситен активиран јаглерод.
- Наместете ги новите филтри.
- Вратете ги металните подмачкани филтри

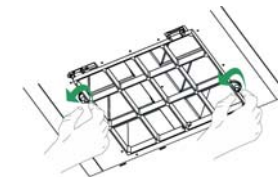

Вратете ги комфор плочите

ОДРЖУВАЊЕ

ДАЛЕЧИСКИ УПРАВУВАЧ (ИЗБОРЕН)

Уредот може да се контролира со помош на далечински управувач кој работи на 1.5 V јаглерод-цинкови алкални батерии од стандарден тип LR03-AAA.



- Не ставајте го далечинскиот управувач близу до топлотни извори.
- Искористените батерии мора соодветно да се фрлат.

ОДРЖУВАЊЕ

Чистење на комфорт плочите

- Извлекете ја комфорт плочата да ја отворите.
- Извадете ја плочата од сферичниот дел на аспираторот со лизгање на фиксирачката рачка.
- Комфорт плочата никогаш не смее да се мие во машина за садови.
- Надворешниот дел исчистете го со влажна крпа и неутрален течен детергент.
- Внатрешноста исто така исчистете ја со влажна крпа и неутрален течен детергент; никогаш не употребувајте воденеста крпа или сунѓери, или млаз вода, и не користете абразивни средства.
- Откако ќе ја завршите горе спомената операција, закачете ја плочата назад на сферичниот дел на аспираторот и затворете со туркање на копчето во спротивна насока

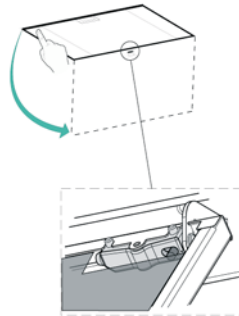

Метални подмачкани филтери

Филтрите можат да се мијат во машина за садови. Тие треба да се измијат кога знакот **25н** се појавува на дисплејот или на секои 2 месеци или почесто ако редовно се употребува аспираторот.

Ресетирање на алармот

Исклучете го светлото и моторот на аспираторот. Ако е активирана 24h-функција таа треба да се деактивира. Притиснете го копчето **25Н** се додека дисплејот не се исклучи.



Чистење на филтрите

- Отворете ја комфорт плочата со извлекување надолу.
- Отстранете ги филтрите еден по еден со туркање кон задната страна на аспираторот и повлекување во исто време надолу.

ПРЕПОРАКИ И ПРЕДЛОЗИ

⚠ Упатствата за употреба се однесуваат на неколку верзии на овој апарат. Сепак може да најдете описи на посебни карактеристики кои не се однесуваат на овој апарат.

МОНТИРАЊЕ

- Произведувачот не носи одговорност за штета направена од неправилно и несоодветно монтирање.
- Минималното безбедно растојание меѓу горната површина на шпоретот и аспираторот е 650 мм
- Проверете дали напонот на струјата одговара на оној кој е назначен на плочата која е фиксирана на внатрешната страна на аспираторот.
- За уредите од Класа I, проверете дали електричното снабдување гарантира соодветно заземјување
- Поврзете го аспираторот со одводот преку цевка со минимум дијаметар од 120 мм. Патот на одводот мора да биде најкраток колку што е можно.
- Не поврзувајте го аспираторот со одводниот дел (цевка) кои носат гасови на согорување (бојлери, камини итн.)
- Ако аспираторот се користи со не-електрични апарати (пр. Апарати на гас), мора да се обезбеди доволно аерација во просторијата за да се спречи враќање на издувниот гас. Во кујната мора да има прозорец преку кој постојано ќе се врши проветрување.



УПОТРЕБА

- Аспираторот е дизајниран исклучиво за домашна употреба за отстранување на кујнските мириси.
- Никогаш не употребувајте го за други цели освен за оние за кои е назначен.
- Никогаш не оставајте голем отворен пламен кога аспираторот работи.
- Подесете го интензитетот на пламенот да биде само на дното на тавата и внимавајте да не се движи по страните.
- Длабоките тави со масло мора постојано да ги набљудувате додека ги користите: загреаното масло може лесно да избувне во пламен.



- Не фламбирајте под аспираторот; ризик од пожар
- Овој уред не е наменет да го употребуваат лица (вклучувајќи ги и децата) со намалени физички, сетилни и ментални способности, или лица кои немаат познавање, освен ако не набљудувани и упатувани како да го употребуваат апаратот од страна на личност која е одговорна за нивната безбедност.
- Децата не смеат да ги играат со апаратот.

ОДРЖУВАЊЕ

- Исклучете го апаратот од струја кога ќе вршите било какво одржување.
- Исчистете и/или заменете ги Филтрите по некој одреден период.
- Исчистете го аспираторот со влажна крпа и неутрален течен детерген.

КАРАКТЕРИСТИКИ

Компоненти

Реф.	Кв-т	Компоненти на производот
1	1	Аспиратор со контролна единица, Светло, Пумпа, Филтри
2	1	Телескопски оцак кој има:
2.1	1	Горен дел
2.2	1	Долен дел
8	1	Насочна решетка за одвод на воздухот Ø 125мм
9	1	Редукциона фланша Ø 150-120мм
10	1	Фланша Ø 150мм
15	1	Поврзување за одвод на воздух

Реф.	Кв-т	Компоненти за монтирање
7.2.1	2	Фиксирачки држачи за горниот оцак
11	8	Сидни приклучоци
12a	8	Навртки 4,2 x 44,4
12c	6	Навртки 2,9 x 9,5
12e	2	Навртки 2,9 x 9,5

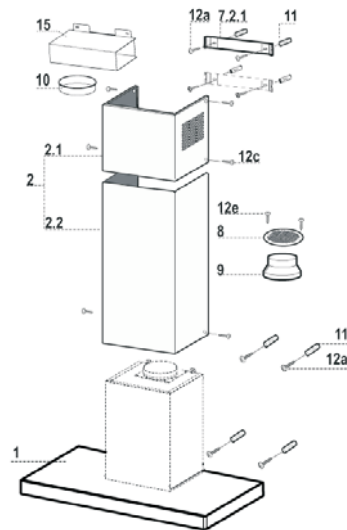

1 Прирачник за упатства

УПОТРЕБА

Контролна табла

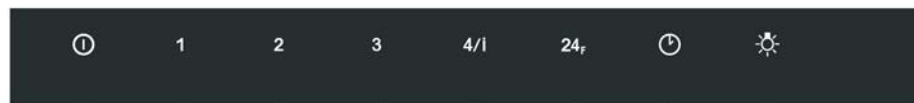

Копче	Функција	Дисплеј
A	Вклучување и исклучување на моторот	Светлото ја покажува брзината кога моторот е исклучен.
B	Ја активира брзината еден	Светлото ја покажува брзината еден кога моторот е вклучен
C	Ја активира брзината два	Светлото ја покажува брзината два кога моторот е вклучен
D	Ја активира брзината три	Светлото ја покажува брзината три кога моторот е вклучен
E	Притиснете кратко да ја активирате брзината четири. Притиснете 2 секунди да ја активирате интензивната брзина од било која претходно одбрана брзина, и дури кога моторот е исклучен. Оваа брзина е подесена 10 минути. После тоа време системот автоматски ја активира последната одбрана брзина. Се исклучува со притискање на било кое копче за брзина или со исклучување на моторот.	Светлото ја покажува брзината четири кога моторот е вклучен Светлото за брзина четири трепка еднаш во секунда.
F	Ја стартува 24Н функцијата кога моторот на брзина на аспирација од 100 m ³ /h која трае 10 минути секој час. По ова моторот се исклучува. Овој мод не може да се активира ако се вклучени модот на Интензивна брзина и на одложување. Кога е вклучен филтерот за заситување може да се ресетира алармот со притискање на ова копче околу 2 секунди. Индикацијата е видлива кога моторот е исклучен.	Покажува 24-функција и моторот вклучен. Кога ќе заврши постапката, индикација која се појавува претходно се исклучува. 24Н фиксно Покажува дека е потребно да се измијат металните подмачкани филтри. Алармот се активира на секои 100 работни часа 24Н трепка Покажува дека алармот за заситен филтер со јаглен е активиран и филтерот треба да се замени; мора да се измијат и металните подмачкани филтри. Филтерот со јаглен се активира по 200 работни часови.
G	Го активира модот на одложување, со автоматско исклучување на моторот, вентилаторите и светлото за 30 минути. или со исклучување на моторот. Се исклучува до притискање на било кое копче или со исклучување на моторот. Ја активира функцијата за заклучување на копчињата ако се притисне и држи 5 секунди. Се исклучува со притискање на копчето околу 5 секунди	се вклучува светлото за функцијата одложување. Сите светла трепкаат двапати додека е активно заклучувањето на копчињата, светлата трепкаат во секвенца.
H	Притиснете кратко да го вклучите и исклучите светлото при најсилен интензитет. Притиснете и држете околу 2 секунди да го вклучите или исклучите системот при намален интензитет.	Светлото се вклучува.

ОДВОД НА ВОЗДУХ- РЕЦИРКУЛАЦИЈА

- Поврзете ја фланшата $\varnothing 150$ 10 на долниот крај на поврзувањето 15
- Поврзете го одводот на телото на аспираторот со фланшата на долниот дел од поврзувањето, со помош на цврста или флексибилна цевка $\varnothing 150$ мм, избор кој се остава на техничарот за монтирање.
- Проверете дали филтрите за мирис со активен јаглен се наместени.

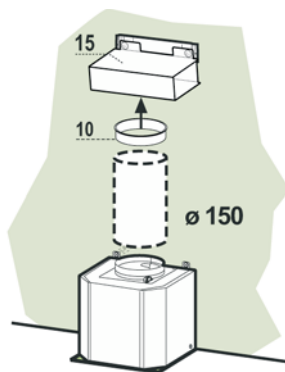

ЕЛЕКТРИЧНО ПОВРЗУВАЊЕ

- Поврзете го аспираторот со струја преку приклучок со два пола и да има контактен простор од 3 мм.
- Отстранете ги подмачканите филтри (видете во делот Одржување) и не заборавате конекторот од напојниот кабел да биде правилно поставен во приклучокот кој се наоѓа на страната на вентилаторот.

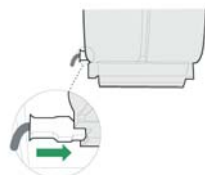

МЕСТЕЊЕ НА ОЦАКОТ

Горен дел од оцакот

- Малку проширете ги страните на горниот оцак и закачете ги на држачите **7.2.1**, и проверете дали се наместени добро.

ВАЖНО: може да се изостави долниот држач.

- Прицврстете ги страните на држачите со 4 навртки **12c** (2,9 x 9,5) кои се дадени.
- Проверете дали отворот на поврзувањето одговара на отворите на оцакот.

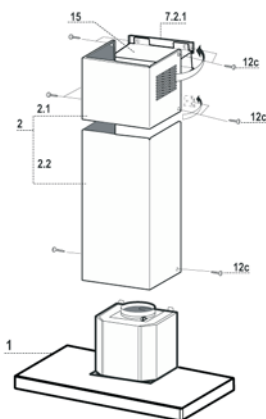

Долен дел од оцакот

- Малку проширете ги страните на оцакот и закачете ги меѓу горниот оцак и ѕидот, и проверете дали се наместени добро.
- Фиксирајте го долниот дел странично на телото на аспираторот со 2 навртки **12c** (2,9 x 9,5) кои се дадени.

Димензии

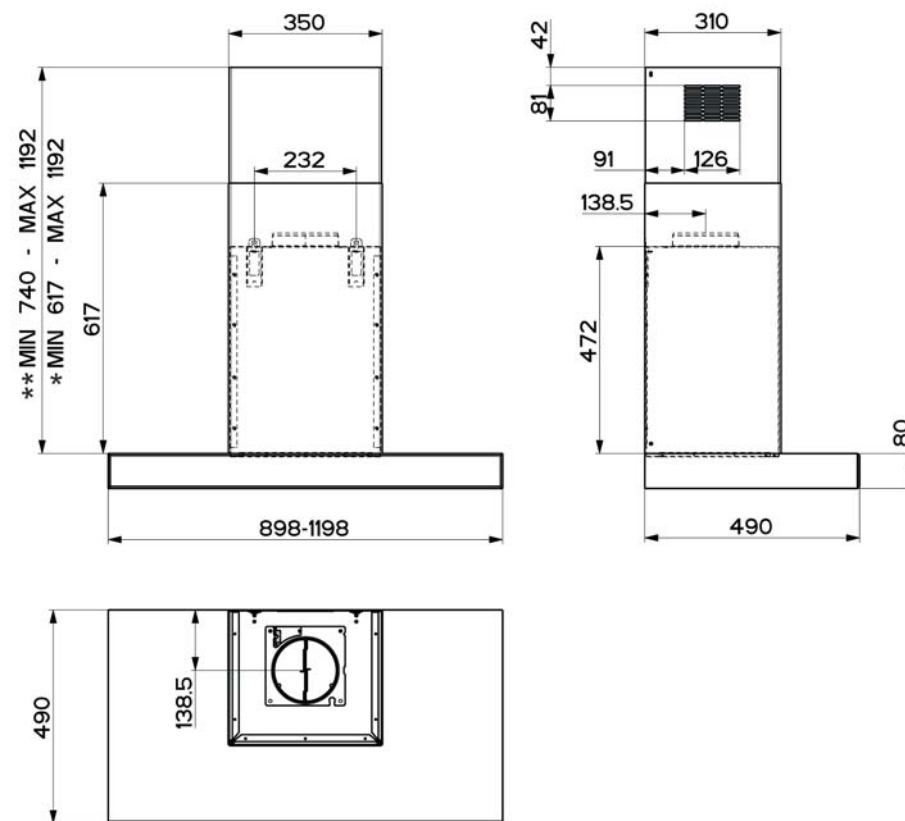

* димензии на аспираторот во верзија со цевки

** димензии на аспираторот во верзија со рециклирање

МОНТИРАЊЕ

Дупчење во сидот и фиксирање на држачите

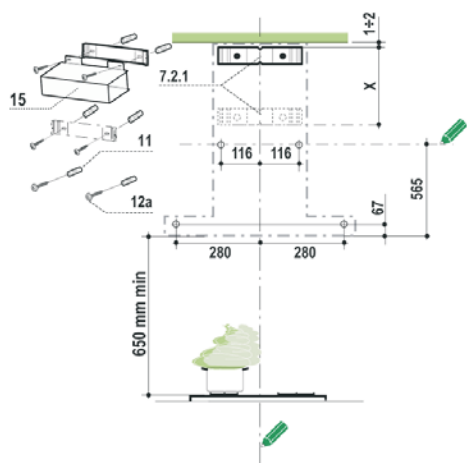

На сидот обележете:

- Вертикална линија до таванот или горната граница, во центарот на површината каде ќе биде монтиран аспираторот;
- Хоризонтална линија на 650мм над шпоретот;
- Поставете го држачот 7.2.1 на сидот како што е прикажано за 1-2 мм од таванот или горната граница израмнувајќи го централни засеци со вертикалната референтна линија.
- Обележете ги централните точки на дупките во држачот.
- Поставете го држачот 7.2.1 како што е прикажано, Хмм под долниот држач (Х = висината на дадениот горен оцак), израмнувајќи го централни засеци со вертикалната референтна линија.
- Обележете ги централните точки на дупките во држачот.
- Како што е покажано на цртежот, обележете референтна точка 116мм од вертикалната референтна линија и 565 мм над хоризонталната референтна линија.
- Како што е покажано на цртежот, обележете референтна точка 280 мм од вертикалната референтна линија и 67 мм над хоризонталната референтна линија
- Повторете ја оваа операција од другата страна.

Важно: ако при монтирањето на долниот држач 7.2.1 настане пречка со главниот дел на аспираторот, долниот држач 7.2.1 може да се испушти.

- Издупчете ги обележаните точки, со ш 8 мм бургија
- Внесете ги сидните приклучоци 11а во дупките.
- Фиксирајте го долниот држач 7.2.1, ако е потребно да се намести, со навртките 12а (4.2 x 44.4) кои се дадени.
- Фиксирајте го долниот држач 7.2.1 и елементот за поддржување на држачот 15, со 2 навртки 12 а (4.2 x 44.4) кои се дадени.
- Прицврстете ги двете навртки 12 а (4.2 x 44.4) во дупките за фиксирање на телото на аспираторот, и притоа оставете празнина од 5-6 мм меѓу сидот и главата на навртките.

Монтирање на телото на аспираторот

- Пред да го закачите телото на аспираторот потребно е да ги прицврстите 2 **Vr** навртки кои се наоѓаат на фиксирачките точки на телото.
- Закачете го телото на аспираторот на **12a** навртките.
- Прицврстете ги целосно **12a** навртките кои поддржуваат.
- Правилната позиција на телото може да се израмни со **Vr** навртките.
- на крајот фиксирајте го аспираторот со прицврстување на **12a** безбедносните навртки.

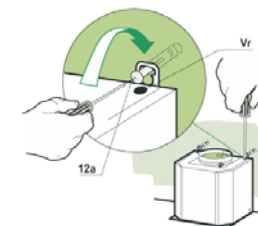

Поврзување

СИСТЕМ ЗА ОДВОД НА ВОЗДУХОТ ВЕРЗИЈА СО ЦЕВКИ

Кога ќе ја монтирате верзијата со цевки, поврзете го аспираторот со оцакот со помош на флексибилна или цврста цевка Ø 150 или Ø120мм, избор кој се остава на инсталатерот.

- За да монтирате Ø120мм поврзување со одвод на воздух, ставете ја редукционата фланша 9 на одводот на аспираторот
- Фиксирајте ја цевката во позиција со спојки за цевки (не се дадени).
- Отстранете ги филтрите со активен јаглен.

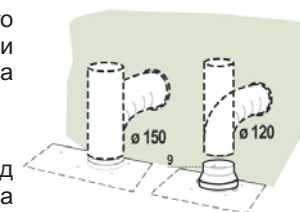

ОДВОД НА ВОЗДУХОТ СО РЕЦИРКУЛАЦИЈА

- Исечете дупка Ø 125мм на било која полица која може да биде позиционирана на аспираторот.
- Ставете ја редукционата фланша 9 на одводот на аспираторот.
- Поврзете ја фланшата на одводот на полицата над аспираторот со помош на флексибилна или цврста цевка Ø 120мм
- Фиксирајте ја цевката со својата позиција со помош на спојките за цевки (не се дадени)
- Фиксирајте ја насочната решетка 8 на одводот за воздух со 2 навртки 12 е (2.9 x 9.5) кои се дадени.
- Проверете дали филтрите со активен јаглен се ставени.

