



Your Style...Your Life

HBEI TC2B FV

ИНДУКЦИОНЕН ПЛОТ

ИНДУКЦИОНА ПЛОТНА

INDUKCIONA PLOČA

BG ИНСТРУКЦИИ ЗА ЕКСПЛОАТАЦИЯ

MK УПАТСТВО ЗА УПОТРЕБА

SRB UPUTSTVO ZA UPOTREBU

Уважаеми Клиенти,

Благодарим Ви, че избрахте нашия продукт. Надяваме се, че той ще отговори на Вашите изисквания. Внимателно следвайте препоръките, изложени в тази книжка и така Вашият уред ще работи ефикасно. Не се колебайте да ни търсите при необходимост. Ние винаги ще бъдем до Вас, за да Ви сътрудним при нужда и за да Ви даваме полезна информация за всички продукти с марката **“Eurolux”**.

Съдържание:

Инструкции за безопасност	3
Описание на уреда	5
Повърхност за готвене и контролен панел на плот с 4 нагревателни зони	5
Повърхност за готвене и контролен панел на плот с 3 нагревателни зони	5
Работа на уреда	7
Включване и изключване на уреда	7
Включване и изключване на зоните за готвене	7
Функция „интелигентна пауза“	7
Индикатор за остатъчна топлина	8
Функция за безопасно изключване	9
Защита от деца	9
Функция таймер (опция)	10
Сигнален звънец	11
Функция усилено загряване	11
Полезни съвети	12
Монтаж на уреда	14
Безопасно инсталиране	14
Монтиране на уреда в работния плот	14
Електрическо свързване	16
Схема на електрическото свързване	

Моля прочетете внимателно и напълно тази информация преди да използвате Вашия плот. Дръжте я на удобно място за справка, когато е необходимо.

Тази книжка е приготвена за няколко сходни модела. Вашият уред може да няма някои характеристики, които са обяснени в тази книжка с инструкции. Обърнете внимание на обясненията, в които има фигури, докато четете книжката с инструкции.

Основни предупреждения за безопасност

- Този уред може да бъде използван от деца над 8 годишна възраст, хора с намалени умствени, сензорни и физически възможности и хора без опит ако са под наблюдение или са инструктирани относно безопасното използване на уреда и разбират възможните опасности. Почистването и поддръжката не трябва да бъдат възлагани на деца, без наблюдение.
- **ВНИМАНИЕ:** Уреда и достъпните му части се нагорещават по време на използване. Трябва да се внимава, да се избягва докосването на нагревателните елементи. Деца под 8 годишна възраст трябва да се държат на страна, освен ако не са наблюдавани непрекъснато.
- **ВНИМАНИЕ:** не наблюдавано готвене с мазнина или олио на плота е опасно и може да доведе до пожар. **НИКОГА** не се опитвайте да изгасите огъня с вода, по-добре изключете плота и покрийте пламъка с капак или огнеупорно одеяло.
- **ВНИМАНИЕ:** Опасност от пожар: не складирайте нищо върху готварския плот.
- **ВНИМАНИЕ:** Ако повърхността е спукана, веднага изключете уреда, за да избегнете опасността от електрически удар.
- За индукционните плотове: метални предмети като ножове, вилици, лъжичи и капаци е нежелателно да се поставят върху повърхността на плота, тъй като могат да се нагорещат.
- За индукционните плотове: след употреба изключете зоната на плота от контрола му и не разчитайте на детектора за готварски съдове.
- За плотове с капак: Всяка разлята върху капака субстанция трябва да бъде премахната преди той да се отвори. Също така и повърхността на плота трябва да се охлади преди да затворите капака.
- Този уред не е предназначен за употреба посредством външен таймер или дистанционно управление.
- Не използвайте груби, абразивни почистващи препарати или метални предмети за почистване на плота, тъй като те могат да надраскат повърхността, което може да доведе до счупване или повреда на повърхността.
- Не използвайте парочистачки за почистване на уреда.
- Вашият уред е произведен в съответствие с действащите местни и международни стандарти и регулации.
- Поддръжката и ремонтите трябва да се извършват само от оторизирани техници. Монтаж и ремонт, които са направени от друг, освен от оторизиран персонал, могат да Ви поставят в опасност. Опасно е да се променя или модифицира по някакъв начин характеристиките на уреда.
- Преди да започнете инсталирането на уреда се уверете, че местните условия на доставка на енергия (вида газ и налягането му, както и честотата и волтажа на напрежението) и изискванията на уреда са съвместими. Изискванията за този уред са посочени върху табелата.
- **ВНИМАНИЕ!** Този уред е проектиран за приготвяне на храна и предназначен за използване в помещение и само за домашни цели, той не бива да се използва за никакви други цели или с друго предназначение, като за не домакински цели, за комерсиални цели или за затопляне на помещение.
- Взети са всички възможни предпазни мерки, за да се гарантира Вашата безопасност. Тъй като стъклото може да се счупи, Вие трябва да внимавате да не го надраскате докато го чистите. Избягвайте да удряте стъклото с аксесоари.
- Убедете се, че захранващият кабел не е наранен по време на монтажа. Ако захранващият кабел е повреден, то той трябва да бъде сменен от производителя, оторизиран техник или друго лице с подобна квалификация.

Инструкции за инсталация

- Не използвайте уреда преди да е напълно инсталиран.
- Уреда трябва да е инсталиран и включен от оторизиран техник. Производителят не носи отговорност за щети причинени от неправилна инсталация от не оторизирани лица.
- Когато разопаковате уреда се уверете, че той не е повреден по време на транспортирането. В случай, че установите дефект, не използвайте уреда, а веднага се свържете с квалифициран сервизен техник. Тъй като материалите използвани за опаковка (найлон, телчета, стиропор...и т.н.) могат да наранят децата, те трябва да бъдат събрани и отстранени веднага.
- Предпазвайте уреда от атмосферни влияния. Не го излагайте на влияния като дъжд, сняг, слънце и др.
- Материалите, които са около уреда (шкафа) трябва да могат да издържат температура от минимум 100°C.

Безопасност по време на употреба

- Не поставяйте запалими или избухливи материали върху или в близост до уреда, когато той работи.
- Не оставяйте плота без надзор докато готвите с твърди и течни мазнини, тъй като те могат да се запалят ако прегреят. Никога не изливайте вода върху горящи мазнини. Покрийте съда с капака му, за да загасите пламъците и изгасете котлона.
- Ако няма да използвате уреда дълго време го изключете от захранването. Дръжте главният предпазител изключен, както и клапата за газта.
- Убедете се, че контролните бутони на уреда са винаги в позиция „0“ (стоп), когато не се използва.

Безопасност при почистване

- При почистване, уредът трябва да бъде изключен, а зоните да са студени. Може да го изключите от главното захранване или от контролния панел.
- Не сваляйте контролните бутони при почистването на уреда.

ЗА ДА ЗАПАЗИТЕ ЕФИКАСНОСТТА И БЕЗОПАСНОСТТА НА ВАШИЯ УРЕД, НИЕ ПРЕПОРЪЧВАМЕ ВИНАГИ ДА ИЗПОЛЗВАТЕ ОРИГИНАЛНИ РЕЗЕРВНИ ЧАСТИ И ДА СЕ ОБАЖДАТЕ САМО НА ОТОРИЗИРАН СЕРВИЗ ПРИ НУЖДА.

Уважаеми клиенти,
Моля прочете инструкциите в тази книжка и ги пазете за по-нататъшни справки.

Готварска повърхност за 2 нагревателни зони:

Индукционен нагревателен елемент.

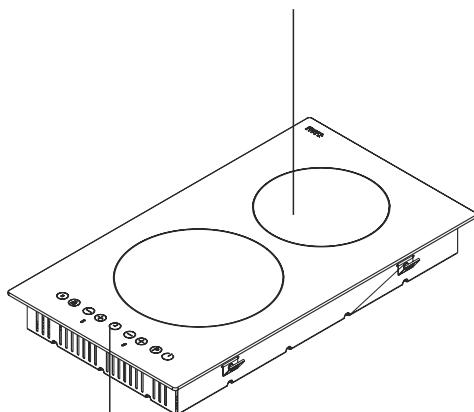

Контролен панел

Контролен панел за 2 нагревателни зони:

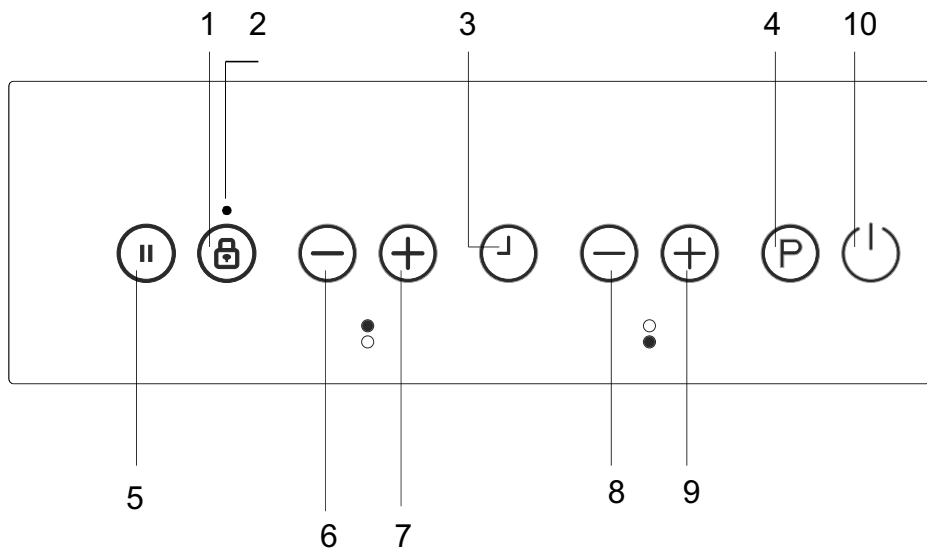

- 1.Заклучване.
- 2.Индикатор на заклучването.
- 3.Таймер.
- 4.Усилено нагряване.
- 5.Интелигентна пауза.
- 6.Намаляване на температурата, заден нагревател.
- 7.Увеличаване на температурата, заден нагревател.
- 8.Намаляване на температурата, преден нагревател.
- 9.Увеличаване на температурата, преден нагревател.
- 10.Вкл./Изкл.

РАБОТА НА УРЕДА

Използвайте индукционните нагревателни зони с подходящи съдове.



След като се включи главното захранване, всички светлини светват за момент. Когато мине това, плотът е в режим на готовност и може да се използва.

Плотът се управлява с електронни сензори, които работят чрез докосване. Задействането на всеки сензор се последва от звуков сигнал.

Включване на уреда:

Включете плота чрез докосването на символа  ВКЛЮЧЕНО/ИЗКЛЮЧЕНО. Всички дисплеи на нагревателните зони показват неподвижна „0“, а точките в долната дясна част мигат. (Ако не се избере нито една нагревателна зона до 20 секунди, плотът ще се изключи.)

Изключване на уреда



Може да изключите плота по всяко време чрез натискането на символа . Бутона Вкл./Изкл.  винаги е с приоритет за изключване.

Включване на нагревателните зони

Докоснете символа на нагревателната зона, която искате да ползвате. Ще видите неподвижна точка на дисплея на избраната нагревателна зона, а мигащата точка при всички други дисплеи ще изчезне.

Задайте температурата чрез символа за избиране на температурата или символа за намаляване на температурата . Зоната вече е готова за употреба. За бързо завяране, изберете Р бутона, за да активирате функцията усилено нагряване.

Изключване на нагревателните зони

Изберете зоната, която искате да изключите чрез натискането на символа за избиране на нагревателна зона. Използвайки символа , намалете температурата до „0“. (Също така, натискайки едновременно символите  и .

температурата става „0“.)

Ако нагревателната зона е гореща, ще виждате символа „Н“ вместо „0“.

Изключване на всички нагревателни зони

За да изключите всички нагревателни зони наведнъж, натиснете символа .

В режим готовност, когато зоните са горещи се появява символът „H“.

Индикатор за остатъчна топлина

Индикаторът за остатъчна топлина показва, че керамичното стъкло е с опасна за докосване температура в обсега на нагревателната зона.

След изключване на нагревателната зона, на дисплея се появява „H“ докато температурата на зоната премине в некритично ниво.

Интелигентна пауза

Когато е активирана функцията „интелигентна пауза“, тя намалява всички нагреватели, които са били включени.

Ако след това деактивирате функцията, нагревателите автоматично ще се върнат към предишния си режим на работа.

Ако функцията не се деактивира, плота ще се изключи след 30 минути.

Натиснете () за да активирате „интелигентната пауза“. Силата на активираните нагревателни зони ще се намали до ниво 1 и ще се появи символ „H“ на всички дисплеи.

Натиснете () отново, за да деактивирате функцията. „H“ ще изчезне и нагревателите ще продължат да работят на предишното ниво.

Функция безопасно изключване

Всяка нагревателна зона ще се изключи след определено максимално време на работа ако настройката на температурата не се промени. Всяка промяна в нагревателната зона връща обратно максималното време на работа към първоначалната стойност на ограничението на времето за работа. Максималното време за работа зависи от степента на зададената температура.

Настройване на температура	Безопасно изключване след
1 - 2	6 часа
3 - 4	5 часа
5	4 часа
6 - 9	1,5 часа

Защита от деца

След включването на управлението, може да активирате функцията защита от деца. За да активирате заключването, натиснете едновременно символа за избор на температурата (+) и символът за намаляване на температурата (-) и след това натиснете отново символа за избор на температурата (+) . „L”, което означава ЗАКЛЮЧЕНО ще се появи на всички дисплеи на нагревателните зони и управлението не може да се променя. (Ако някоя зона е гореща, на нейния дисплей ще се редуват „L” и „H”).

Плотът ще остане в заключено положение докато се отключи дори и управлението да се изключи и включи отново.

За да деактивирате защитата от деца, първо включете плота. Натиснете едновременно символа за избор на температурата (+) и символа за намаляване на температурата (-) и след това отново символа за намаляване на температурата (-) . „L” ще изчезне от дисплея и плотът ще се изключи.

Заклучване

Функцията заключване има за цел да заключи и да постави контролния панел в безопасно положение по време на работа.

В това време промени, като повишаване на температурата не би трябвало да са възможни. Единствената възможност е да се изключи плота.



Заклучващата функция е активна ако бутонът за заключване (Ⓜ) е натиснат за поне 2 секунди. Тази операция е придружена със звуков сигнал. След успешна операция за повече от 2 секунди, индикатора за заключване на плота светва и нагревателя е заключен.

Таймер (опция)



Таймерът се разделя в две версии:

Минутен брояч (1..99 мин.):

Минутният брояч може да се настройва ако нагревателните зони са изключени. Дисплеят на таймера показва „00“ с мигаща точка.

Натиснете символа  за настройване на таймера, за да увеличите времето или натиснете , за да намалите времето. Диапазона за настройка е между 0 и 99 минути. Ако за 10 секунди не оперирате, минутният брояч ще се настрои и мигащата точка ще изчезне. След като таймерът е настроен, времето намалява според настройката.

След като времето изтече, прозвучава сигнал и дисплеят на таймера мига. Звуковият сигнал ще спре автоматично след 2 минути и/или чрез натискането на който и да е символ.

Минутният брояч може да бъде променен или изключен по всяко време чрез натискането на символа за настройване на таймера  и/или символа за намаляване на таймера . Изключването на плота чрез натискането на символа  по всяко време ще изключи също и минутния брояч.

Таймер на зоните за готвене (1..99 мин.)

Когато плотът е включен, може да се програмира независим таймер за всяка зона за готвене.

Изберете зона за готвене, след това изберете температурната настройка и най-накрая активирайте символа за настройване на таймера , таймерът може да бъде програмиран като функция изключване за нагревателната зона. Около таймера са разположени четири светодиода. Те показват за коя нагревателна зона е активиран таймерът.

10 секунди след последната операция, дисплеят на таймера показва най-малкото време, което остава (в случай, че се програмира повече от една нагревателна зона).

Когато таймерът отчете обратно времето, прозвучава звуков сигнал и дисплеят на таймера показва неподвижни „00“, светодиода на таймера на определената нагревателна зона мига. Програмираната нагревателна зона ще се изключи и ще се появи символът „Н“ ако зоната е гореща.

Звуковият сигнал и мигането на светодиода на таймера ще спрат автоматично след 2 минути и/или чрез натискането на който и да е символ.

Сигнален звънец

Когато плотът работи, следните действия се сигнализират от прозвъняване:

- нормално активиране на символ, чрез кратък звуков сигнал;
- продължителна работа със символите за по-дълъг период от време (10 секунди), чрез по-дълъг прекъсващ звуков сигнал.

Усилено нагряване:

Трябва да бъде избрана готварска зона, температурното ниво да е желаното и трябва отново да се натисне бутон „P“.

Функцията за усилено нагряване може да бъде активирана ако модула приема настройките на тази зона. Ако функцията е активна, символ „P“ се показва на съответния дисплей.

Активирането на функция усилено нагряване, може да увеличи максималната мощност, което ще активира интегрираната функция управление на захранването.

Необходимото намаляване на мощността е показано с мигане на съответния дисплей на зоната за готвене. Мигането е активно за 3 секунди и позволява още настройки преди да се намали мощността.

Съдове за готвене

- Използвайте съдове с дебели, равни и гладки дъна, които имат еднакъв диаметър с този на нагревателната зона. Това ще помогне за съкращаване времето на готвене.
- Съдове направени от стомана, емайлирана стомана, чугун и неръждаема стомана (ако са подходящо етикетирани от производителя) ще Ви осигурят най-добрите резултати.
- Съдове с емайлирано-стоманени или алуминиеви или медни дъна могат да оставят метални остатъци върху плота. Ако такива останат, те ще се отстранят трудно от плота. Почиствайте плота след всяка употреба.
- Готварските съдове са подходящи за индукционния плот ако поставите магнит на дъното им и той залепне.
- Готварските съдове трябва да се поставят централно върху нагревателната зона. Ако не са поставени правилно ще се появи символ върху дисплея.
- Когато използвате определени съдове, може да се получат различни шумове. Те се дължат на дизайна на съдовете и не засягат работата или безопасността на плота.

**Спестяване на енергия**

- Индукционните нагревателни зони се адаптират автоматично към размера на дъното на съдовете за готвене в рамките на определена граница. Въпреки това магнитната част на дъното на съдовете за готвене трябва да има минимален диаметър в зависимост от размера на нагревателната зона.
- Поставете съда за готвене върху нагревателната зона преди тя да е включена. Ако тя се включи преди да поставите съда за готвене, на дисплея ще се появи символ, който показва, че няма съд върху зоната и тя няма да работи.
- Използвайте похлупак, за да съкратите времето на готвене.
- Когато течностите достигнат точката на завиране, намалете температурата.
- Използвайте минимално количество течности или мазнина, за да намалите времето за готвене.
- Изберете правилната температура за различните видове готвене.

Примери за настройка на температурата

Информацията, посочена в таблицата по-долу е само за справка

Настройка	Използва се за:
0	Изключена нагревателна зона
1 – 3	Слабо загреване
4 – 5	Леко варене, бавно загреване
6 – 7	Повторно загреване и силно варене
8	Завиране, задушаване и изсушаване
9	Максимално загреване
P	Автоматично усилване на загреването

Съвети за почистване

- Не използвайте абразивни гъби, препарати за ръжда, аерозолни почистващи препарати или остри предмети за почистване на повърхностите на плота.
- За отстраняване на загоряла храна, намокрете я с влажна кърпа, напоена с измиваща течност.
- Можете да използвате шпатула за почистване на храна или остатъци от нея. Течната храна трябва да се почисти незабавно след като е разлята, преди стъклото да се е охладило.
- Бъдете внимателни да не надраскате свързващия силикон, поставен в ъглите на стъклото, когато използвате шпатулата.
- Шпатулата има остър режещ ръб , поради което трябва да се пази далече от достъпа на деца.
- Използвайте специален препарат за почистване на плотове, който трябва да е топъл при докосване. Изплакнете и подсушете с чиста кърпа или домакинска хартия.

ПРЕДУПРЕЖДЕНИЕ:

Електрическото свързване на този плот трябва да се извърши от квалифициран електротехник съгласно инструкциите в това ръководство и в съответствие с нормативите, които са в сила в момента. В случай на каквато и да е повреда, която може да се получи в резултат на неправилно свързване или монтаж, гаранцията няма да бъде валидна. Този уред трябва да бъде заземен.

Безопасно инсталиране

- Всяка окачена над плота повърхност трябва да бъде на разстояние най-малко 65 см над плота.
- Аспираторите трябва да се монтират в съответствие с инструкциите на производителя.
- Стената, намираща се в контакт със задната повърхност на плота трябва да е направена от негорим материал.
- Дължината на захранващия кабел не трябва да надвишава 2 метра.

Монтиране на уреда в работен плот

- Уредът може да бъде монтиран във всякакъв работен плот, гарантиращ, че издържа на температура най-малко 90 °C.
- Направете отвор с размерите, показани на фигурата. Гарантирайте, че е оставено разстояние най-малко 6 см между задния ръб на уреда и най-близката задна стена.
- Кухненският шкаф под уреда не трябва да има чекмедже. Трябва да бъде монтирана хоризонтална плоскост, отстояща на 175 мм от долната повърхност на уреда. Пространството между уреда и тази плоскост трябва да бъде празно и в него не могат да се съхраняват или пазят никакви предмети.
- Индукционният плот може да се вгражда в работна повърхност с дебелина от 25 до 40 мм.

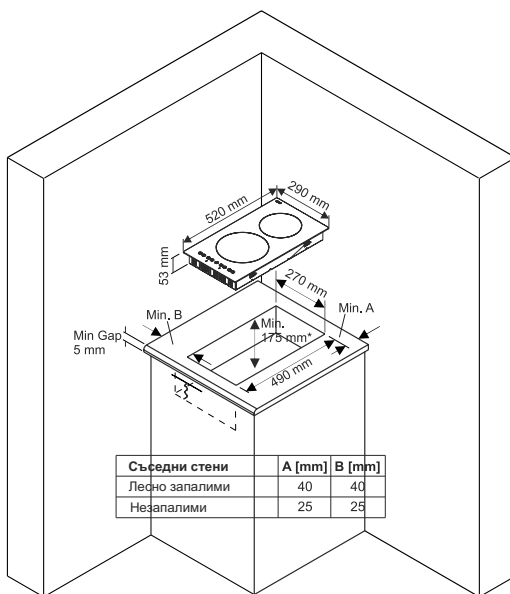

* Когато плота се монтира над фурна, разстоянието трябва да е минимум 10 мм.

- Поставете едностранно самозалепващата се уплътнителна лента, доставена с уреда, по цялата периферия на долния ръб на готварския плот по протежението на външния ръб на стъклокерамичния панел. Не разтягайте уплътнителната лента.
- Фиксирайте с винтове към страничните стени на уреда 4-те скоби за монтаж на уреда към работния плот.

монтажна скоба на плота

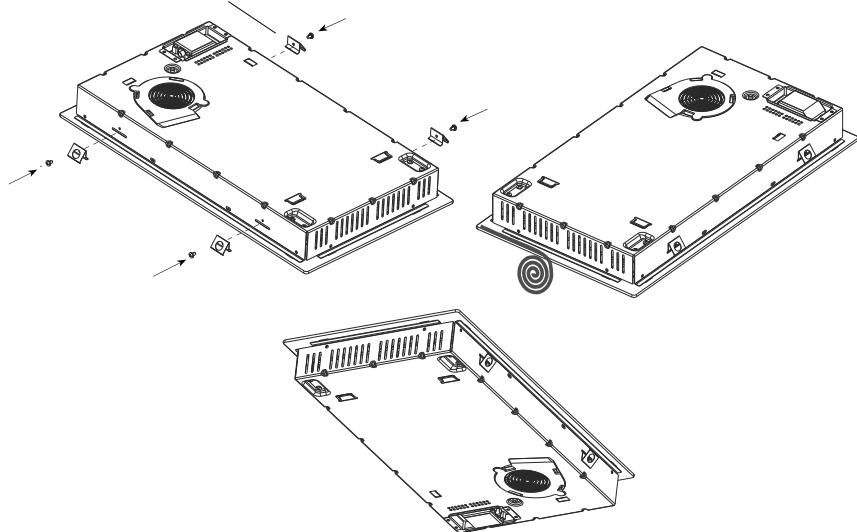

- Укрепете уреда на мястото му, поставяйки го в изрязания отвор на работния плот.
- Преди да монтирате фурната е необходимо да премахнете задния панел на кухненския шкаф в зоната на фурната, за да осигурите охлаждането на фурната. Равностойно, предната част на кухненския шкаф трябва да има отвор не по-малък от 5 мм.

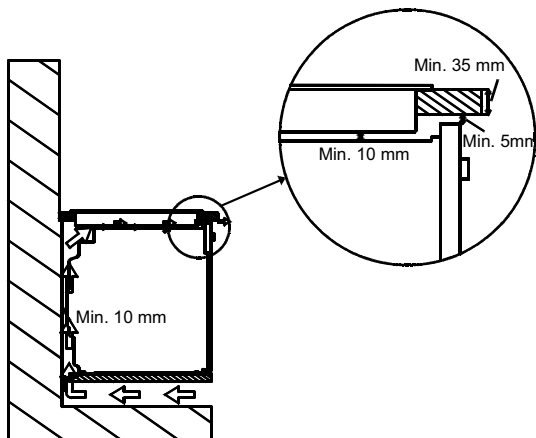

Изпълнение на електрическото свързване на уреда

Преди да направите свързването, проверете дали:

- напрежението в електрическата мрежа съответства на посоченото на табелката с данните на уреда, която е поставена отзад на плота.
- електрическата мрежа може да издържи електрическия товар на уреда (вижте табелката с данните).
- захранващата мрежа има заземяване, което съответства с разпоредбите на нормативните актове и дали е в добро работно състояние.
- превключвателят, снабден с предпазител е лесно достъпен, след като плотът е бил монтиран на мястото му.

Ако няма специално предназначена ел.верига за плота и превключвател, снабден с предпазител, те трябва да се монтират от квалифициран електротехник преди плотът да бъде свързан към електрическата мрежа.

Одобрен за ползване подходящ кабел трябва да бъде свързан от главното табло и да бъде защитен със свой собствен предпазител 32 Аmp или микроизключвател на верига. Електротехникът трябва да осигури двуполусен ключ с предпазител, който да прекъсва както веригата на фазата, така и на нулевия проводник, и да има хлабина между контактите най-малко 3 мм.

Ключът с предпазителя трябва да бъде монтиран към кухненската стена над работната повърхност и отстрани на плота, а не над него, в съответствие с IEE директивите. Свържете ключа с предпазителя към клемната кутия, която трябва да е монтирана на стена на около 61 см (24 инча) над нивото на пода и зад плота. След това може да бъде свързан захранващия кабел на плота. Свържете единия му край към клемната кутия, а другия му край към клемната захранваща кутия на плота, която е разположена отзад на плота. Извадете капака на захранващата клемна кутия и монтирайте кабела в съответствие със схемата на свързване.

Захранващият кабел трябва да бъде позициониран далече от директни източници на топлина. Той не трябва да бъде подложен на температурно повишение с повече от 50 °C над стайната температура.

Този уред съответства на следните Директиви на Европейския Съюз:

- 2006/95/EC – Ниско-волтова Директива
- 2004/108/EC – Директива за Електромагнитна съвместимост
- 93/68/EEC - Директива за маркиране със знака CE

Схема за електрическо свързване

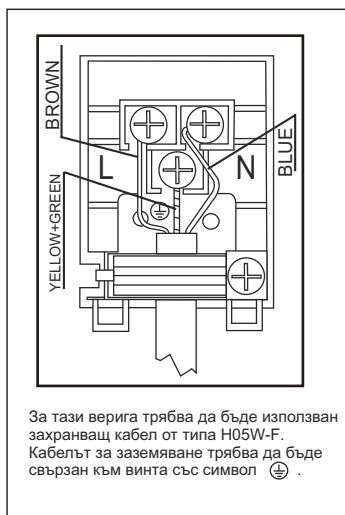

За индукционния плот кабелът трябва да бъде H05W-F 3x2,5 мм² / 60227 IEC53. Ще намерите диаграмата на електрическото свързване, изобразена на долната част на Вашия уред.

Символът  върху продукта или върху документа придружаващ продукта показва, че този уред не трябва да се третира като домакински отпадъци. Вместо това той трябва да се предаде на подходящия сборен пункт за рециклиране на електрически и електронни уреди. Унищожаването трябва да се извърши в съответствие с местните закони за опазване на околната среда и унищожаване на отпадъци.

Почитувани Клиенти

Ви благодариме што го одбравте нашиот производ и се надеваме дека ќе одговори на Вашите потреби. Внимателноги следите ги препораките од ова упатството и Вашиот уред ќе остане ефикасен. Не се двоумете да ни се обратите кога ќе имате потреба од нас. Ние секогаш ќе бидеме веднаш до вас за да Ви помогнеме кога за тоа ќе имате потреба и да Ви дадеме корисна информација за сите производи од марката **Eurolux**.

СОДРЖИНА:

Безбедносни инструкции	22
Опис на уредот	24
Површина за готвење и контролна табла за грејни плочи.....	24
Функционирање на уредот	26
Вклучување и исклучување на уредот	26
Вклучување и исклучување на површините за готвење.....	26
Пауза	26
Индикатор за преостанатата топлина	27
Функција за безбедно исклучување	27
Заклучување за безбедност на децата.....	28
Тајмер функција (изборно).....	29
Звучен сигнал со зуење	30
Турбо функција	30
Практични совети	31
Монтирање на уредот	33
Безбедно монтирање	33
Вградување на плотната во работната површина.....	33
Електрично поврзување	35
Дијаграм за електрично поврзување.....	36

ПРОЧИТАЈТЕ ГИ ОВИЕ ИНСТРУКЦИИ ВНИМАТЕЛНО И ЦЕЛОСНО ПРЕД КОРИСТЕЊЕ НА УРЕДОТ И СТАВЕТЕ ГИ НА СООДВЕТНО МЕСТО ЗА ДА МОЖЕТЕ ПОВТОРНО ДА ГИ ПРОЧИТАТЕ ВО ИДНИНА ДОКОЛКУ Е ПОТРЕБНО.

ОВОЈ ПРИРАЧНИК Е ПОДГОТВЕН ЗА ПОВЕЌЕ МОДЕЛИ ОД ОВОЈ ТИП. ВАШИОТ УРЕД МОЖЕ ДА НЕМА НЕКОЈА ФУНКЦИЈА ШТО Е ОБЈАСНЕТА ВО ОВОЈ ПРИРАЧНИК. ПОСВЕТЕТЕ ВНИМАНИЕ НА ФРАЗИТЕ КОИ СОДРЖАТ СЛИКИ, ПРИ ЧИТАЊЕТО НА ПРИРАЧНИКОТ.

Општи безбедносни предупредувања

- Овој уред може да се користи од страна на деца над 8 годишна возраст и лица со намалени физички или ментални способности, или недостаток на искуство и знаење, ако истите се под надзор или им се даваат инструкции во врска со употребата на уредот на безбеден начин. Децата не треба да си играат со уредот. Чистењето и одржувањето на уредот не треба да го вршат деца без надзор.
- **ПРЕДУПРЕДУВАЊЕ:** Уредот и неговите достапни делови стануваат топли за време на употребата. Треба да се внимава да не се допрат загреаните елементи. Децата под 8 годишна возраст треба да се држат понастрана од уредот, освен ако не се под постојан надзор.
- **ПРЕДУПРЕДУВАЊЕ:** Готвењето на плотната со маст или масло без надзор може да биде опасно и да резултира со пожар. НИКОГАШ не обидувајте се да гаснете пожар со вода, туку исклучете го уредот и потоа покријте го пламенот, на пример со капак или со кеба.
- **ПРЕДУПРЕДУВАЊЕ:** Опасност од пожар: не ставајте работи врз површините за готвење.
- **ПРЕДУПРЕДУВАЊЕ:** Ако површината е напукната, исклучете го уредот за да ја избегнете можноста од електричен удар.
- Не ставајте предмети направени од метал, како на пример, ножеви, виљушки, лажици и капаци од тенџериња на површината за готвење, бидејќи можат да се затоплат.
- После употреба, исклучете ја плотната со контролните копчиња и не се ослонувајте на детекторот за тенџериња.
- Кај плотните кои имаат капак, доколку се истури нешто на капакот прво треба да се отстрани истуреното, па потоа да се отвори капакот. Исто така прво треба да се дозволи да се олади површината на плотната пред да се затвори капакот.
- Уредот не е наменет да се управува со помош на надворешен тајмер или посебен систем со далечинско управување.
- Не треба да се користат силни абразивни средства за чистење или остри метални стругалки за чистење на стаклената врата на фурната и другите површини, бидејќи можат да ја изгребат површината што може да резултира со кршење на стаклото или оштетување на самата површина.
- Не користете чистачи на пара за чистење на овој уред.
- Вашиот уред е произведен во согласност со сите локални и меѓународни стандарди и регулативи кои се во употреба.
- Одржувањето и поправката мора да се вршат само од страна на овластени сервисери. Монтирање и поправка која се врши од страна на неовластени техничари може да ве загрози. Опасно е да се менуваат или модифицираат спецификациите на апаратот на било кој начин.
- Пред монтирањето, проверете дали локалните услови на дистрибуција (природата на гасот и притисокот на гасот или електричниот напон и фреквенцијата) и барањата на апаратот се компатибилни. Барања за овој апарат се наведени на етикетата.
- **ВНИМАНИЕ:** Овој апарат е дизајниран само за готвење храна и е наменет за внатрешна домашна употреба. Не треба да се користи за друга намена или за која било друга употреба, како што е употреба надвор од домот или во комерцијална околина или за загревање на собата.
- Сите можни безбедносни мерки се преземени за да се обезбеди ваша безбедност. Бидејќи стаклото може да се скрши, треба да бидете внимателни додека чистите за да се избегне гребење. Избегнете удирање или тропане на стаклото со додатоци.

Внимавајте кабелот за напојување да не се заглави во текот на монтирањето. Доколку кабелот за напојување е оштетен, мора да биде заменет од страна на производителот, овластениот сервис или слично квалификувано лице со цел да се спречи опасност.

Предупредувања за монтирањето

Не користете го уредот пред да биде целосно монтиран.

Уредот мора да се инсталира од страна на овластен техничар и да се стави во употреба.

Производителот не е одговорен за било каква штета што може да се предизвика од неисправно поставување и монтирање од неовластени лица.

Кога ќе го отпакувате апаратот, бидете сигурни дека не е оштетен за време на транспортот. Во случај на дефект; не користете го уредот и контактирајте го квалификуваниот сервисер веднаш. Бидејќи материјалите кои се користат за пакување (најлон, стиропор ... итн) може да предизвикаат штетни ефекти за децата, треба веднаш да се соберат и отстранат.

Заштитете го вашиот уред од атмосферски влијанија. Не изложувајте го на ефекти како што се сонце, дожд, снег итн.

Околните материјали до апаратот (елементите) мора да бидат способни да издржат температура од минимум 100 °C.

За време на употреба

- Не ставајте запаливи материјали, во или во близина на апаратот додека работи.
- Не го оставајте шпоретот додека готвите со цврсти или течни масла. Тие можат да се запалат доколку се прегреат. Никогаш не ставајте вода врз пламен кој е предизвикан од масло. Покријте го тенџерето или тавата за пржење со својот капак за да се задуши пламенот што се појавил во овој случај и исклучете го шпоретот.
- Секогаш позиционирајте ги тавите на центарот од зоната за готвење и свртете ги рачките кон безбедно место, така што да не можат да бидат турнати или фатени.
- Ако не го користите апаратот подолго време, исклучете го од штекер. Контролното копче нека биде исклучено. Исто така, кога не го користите уредот, вентилот за гас нека биде исклучен.
- Внимавајте контролните копчиња на уредот да бидат секогаш во "0" (стоп) позиција кога уредот не се користи.

За време на чистење и одржување

- Секогаш исклучете го уредот пред операции како што се чистење или одржување. Можете да ги вршите овие операции откако ќе го исклучите апаратот од штекер или откако ќе го исклучите копчето за вклучување.
- Не отстранувајте ги контролните копчиња за чистење на контролната табла.

ЗА ОДРЖУВАЊЕ НА ЕФИКАСНОСТА И БЕЗБЕДНОСТА НА ВАШИОТ УРЕД, ПРЕПОРАЧУВАМЕ СЕКОГАШ ДА КОРИСТИТЕ ОРИГИНАЛНИ РЕЗЕРВНИ ДЕЛОВИ И ДА ГО ПОВИКУВАТЕ САМО НАШИОТ ОВЛАСТЕН СЕРВИС ВО СЛУЧАЈ НА ПОТРЕБА.

Драги потрошувачи,

Ве молиме прочитајте ги инструкциите во ова упатство пред да почнете да ја користите плотната и зачувајте ги за понатамошна употреба.

Површина за готвење со 2 грејни плочи:

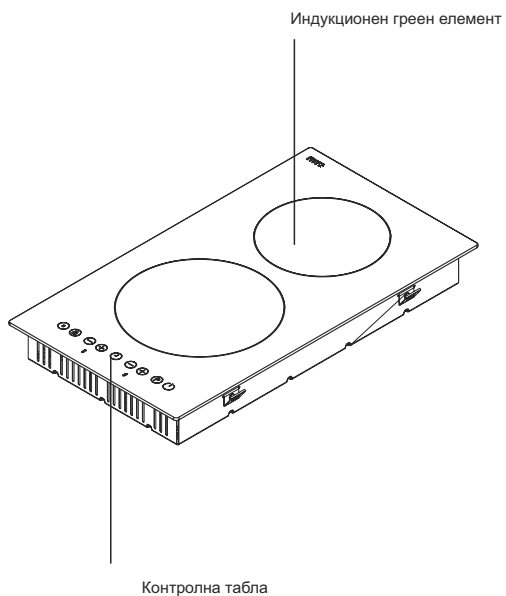

Контролна табла за 4 грејни плочи

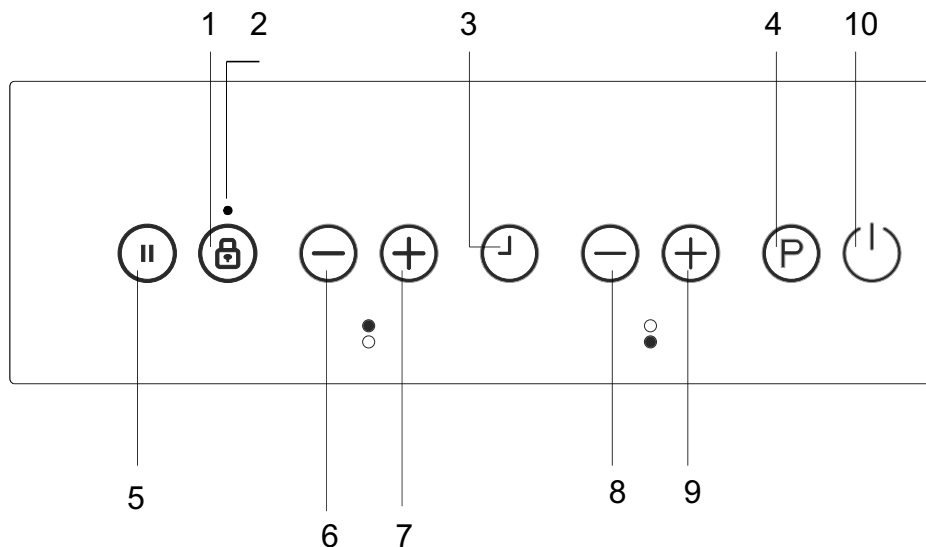

1. Копче за заклучување
2. Индикатор на копчето за заклучување
3. Тајмер
4. Турбо
5. Пауза
6. Прилагодување за намалување на топлината позади
7. Прилагодување за зголемување на топлината позади
8. Прилагодување за намалување на топлината напред
9. Прилагодување за зголемување на топлината напред
10. Вклучување/Исклучување

Користете ги индукционите зони за готвење со соодветни садови.

Откако ќе се вклучи напонот, сите дисплеи се вклучуваат. Кога времето е завршено, плотната е во мирување (стенд-бај режим) и е спремна за работа.



Плочата за готвење се контролира со електронски сензори кои се управуваат со допирање на соодветните сензори. Секое активирање на сензор е проследено со звучен сигнал (зуење).

Вклучување на уредот:

Вклучете ја плотната со допирање на копчето за вклучување/исклучување  (ON/OFF).

Сите дисплеи покажуваат статична "0" и долните десни точки трепкаат. (Ако не одберете зона на готвење во рок од 20 секунди, плотната автоматски се исклучува).

Исклучување на уредот:



Исклучете ја плотната во секое време со допирање на копчето 0. Копчето за  вклучување/исклучување (ON/OFF) секогаш има приоритет во функцијата за исклучување. 

Вклучување на зоните за готвење:

Допрете го копчето за *одбирање грејач* таму каде што сакате да готвите. Има статичка точка на дисплејот на одбраниот грејач и точката која трепка на другите дисплеи се исклучува.

Одберете ја температурата со копчето за *одбирање грејач* или *копчето за намалување*  топлина - . Грејниот елемент е подготвен за готвење. За најбрзо време на вриење, одберете го посакуваното ниво на готвење и потоа допрете го копчето P за активирање на турбо функцијата.

Исклучување на зоните за готвење:

Одберете го елементот кој сакате да го исклучите со притискање на копчето за *одбирање грејач*. Со копчето  , исклучете ја температурата на "0". (Доколку ги користите копчињата  и  истовремено се исклучува температурата на "0") .

Ако зоната за готвење е жешка, ќе се појави "H" наместо "0".

Исклучување на сите зони за готвење:

Да ги исклучите сите зони за готвење одеднаш, допрете го копчето .

Во стенд-бај режимот, се појавува "H" ако зоните за готвење се жешки.

Индикатор за преостаната топлина:

Индикаторот за преостаната топлина покажува дека керамичкото стакло има висока температура во делот на зоната на готвење.

Откако ќе ја исклучите зоната на готвење, се појавува "H" на дисплејот се додека температурата не се спушти на некритично ниво

Пауза

Кога ќе се активира функцијата Пауза, ја намалува моќта на сите грејачи кои биле вклучени.

Ако потоа ја деактивирате функцијата Пауза, грејачите автоматски ќе се вратат на претходното ниво.

Ако функцијата Пауза не е де-активира, површината за готвење ќе се исклучи по 30 минути.

Допрете го копчето () за да ја активирате функцијата Пауза. Моќта на активираниот грејач ќе се намали на ниво 1 и симболот " II " ќе се појави на сите дисплеи.

Допрете го копчето () повторно за да ја исклучите функцијата Пауза. Симболот " II " ќе исчезне и грејачите сега ќе продолжат да работат според нивото претходно поставено.

Функција за безбедно исклучување:

Секоја зона на готвење ќе се исклучи по одредено време на максимална работа ако не се измени прилагодувањето на топлината. Секоја промена во зоната на готвење го враќа времето на максимална работа на почетната вредност од временското ограничување на работа. Времето на максимална работа зависи од одбраното ниво на температура.

Прилагодување на топлината	Плотната безбедно се исклучува по
1 - 2	6 часа
3 - 4	5 часа
5	4 часа
6 - 9	1,5 часа

Заклучување за безбедност на децата:

Откако ќе се вклучи плотната, може да се активира функцијата за заклучување за безбедност на децата. Да го активирате ова заклучување, истовремено притиснете го копчето за зголемување на топлината (+) и копчето за намалување на топлината (-) потоа повторно копчето за зголемување на топлината (+). "L" кое значи ЗАКЛУЧЕНО (LOCKED) ќе се појави на сите дисплеи на грејачите и контролата не може да се менува. (ако зоната на греење е жешка, "L" и "H" ќе се појавуваат наизменично.) Плотната ќе остане заклучена се додека не ја отклучите, дури и кога контролните копчиња ќе бидат вклучени и исклучени.

Да ја деактивирате оваа функција, прво вклучете ја плотната. Истовремено притиснете го копчето за зголемување на топлината (+) и копчето за намалување на топлината (-) и потоа притиснете го копчето за намалување на топлината (-) повторно. "L" ќе исчезне од дисплејот и плотната ќе се исклучи

Заклучување на копчињата

Функцијата за заклучување на копчињата е за блокирање и поставување на уредот во безбеден режим за време на работата. Опциите за зголемување на топлината и останатите не се достапни. Достапна е само опцијата за исклучување на уредот.

Функцијата за заклучување на копчињата е активна ако копчето за заклучување на копчињата (🔒) се притисне и задржи барем две секунди. Оваа операција е проследена со зуење. После 2 секунди откако операцијата успешно ќе се активира, индикаторот за заклучени копчиња трепнува и грејачот е заклучен.

Тајмер функција (изборно):

Тајмер функцијата може да се активира во две верзии:

Тајмер со одбројување минути (1 ..99 мин):



Тајмерот за одбројување минути може да се вклучи ако зоните на готвење се исклучени.

Дисплејот ќе го покажува времето "00" со трепкање.

Допрете  за зголемување на времето или допрете  за намалување на времето.

Опсегот на прилагодување е помеѓу 0 и 99 минути. Ако нема никаква операција по 10 секунди, тајмерот со одбројувањето е прилагоден и трепкањето ќе се изгуби. Откако ќе го прилагодите тајмерот, времето се одбројува според прилагодувањето.

Кога времето ќе истече, се слуша звучен сигнал и дисплејот трепка. Звучниот сигнал се исклучува автоматски по 2 минути или со притискање на било кое копче.

Тајмерот со одбројување на минути може да се промени или исклучи во било кое време со притискање на копчето *прилагодување на тајмер*  и/или копчето *намалување на тајмер* . Ако ја исклучите плотната со притискање на  во било кое време, ќе се исклучи и тајмерот со одбројување на минути.

Тајмер на зоната за готвење (1 ..99 мин):

Кога ќе ја вклучите плотната, независен тајмер може да се прилагоди за секоја зона на готвење.

Одберете ја зоната на готвење, потоа одберете ја температурата и на крај активирајте го копчето *прилагодување на тајмер* , тајмерот може да се програмира како функција за исклучување на зоната за готвење. Околу тајмерот се наместени 4 ЛЕД индикатори. Тие покажуваат за која зона на готвење е активиран тајмерот.

Десет секунди по последната операција, дисплејот на тајмерот се менува во тајмерот кој истекува по ред (во случај ако се програмирани повеќе зони на готвење).

Кога ќе измине тајмерот, се слуша звучен сигнал и дисплејот покажува "00" статички и ЛЕД индикаторот на тајмерот на назначената зона трепка. Програмираната зона на готвење ќе се исклучи и ќе се појави "H" ако плочата е жешка.

Звучниот сигнал и индикаторот се исклучуваат автоматски по 2 минути или со притискање на било кое копче.

Зуење:

Додека плотната работи, следните активности ќе бидат означени со сигнал на зуење:

- Активирање со обично копче со краток звучен сигнал.
- Постојана работа на копчиња подолг временски период (10 секунди) со подолг непрекинат звучен сигнал.

Турбо функција:

Треба да одберете грејна зона, а нивото на готвење да биде прилагодено на „саканото ниво на готвење" и P(турбо) копчето да се притисне еднаш.

Турбо функцијата може да се активира ако плотната го прифаќа ова прилагодување на грејната зона. Кога е активна Турбо функцијата на дисплејот ќе се покаже „P" на соодветната грејна зона.

Активирањето на оваа функција ја надминува максималната моќност и системот за внатрешна моќност ќе се активира.

Потребното намалување на топлината ќе се покаже со трепкање на соодветниот дисплеј на грејната зона. Трепкањето е активно 3 секунди и Ви овозможува да направите измени пред да дојде до намалување на моќноста.

Кујнски садови

- Користете садови со дебело, рамно и мазно дно со ист дијаметар како и грејниот елемент. Ова ви помага да се намали времето на готвење.
- Кујнските садови кои се направени од челик, емајлиран челик и леано железо и нерѓосувачки челик (соодветно означени од производителот) ќе ви дадат најдобри резултати.
- Кујнските садови направени со дно од емајлиран челик или алуминиум или бакар можат да доведат до останување на остатоци од металот на плочата. Ако се случи тоа, тешко се отстрануваат истите. Чистете ја плотната по секоја употреба.
- Садовите се соодветни за индукција ако магнетот се залепи на дното на садовите.
- Садовите мора да се постават централно на зоната на готвење. Ако не се постават правилно, се покажува
- Кога се користат одредени тенџериња, може да дојде до различна бучава од тенџерињата, ова е поради дизајнот на тенџерињата и не влијае на перформансата или безбедноста на плочата за готвење.

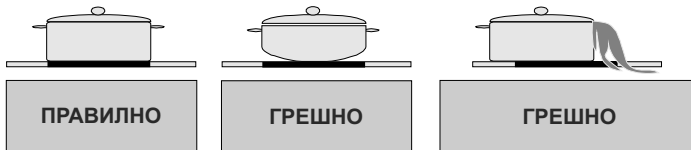

Заштеда на енергија

- Индукционите зони на готвење се прилагодуваат автоматски на големината на дното на садовите до одреден степен. Сепак, магнетскиот дел на садовите мора да има минимум дијаметар во зависност од големината на зоната на готвење.
- Ставете ги садовите на зоната за готвење пред ја вклучите истата. Ако ја вклучите пред да го ставите садот, таа нема да работи и ќе се покаже контролата на дисплејот.
- Користете капак за да се намали времето на готвење.
- Кога ќе зоврие течностите, намалете ја температурата.
- Намалете го количеството на течности или маснотии да се намали времето на готвење.
- Одберете ја соодветната температура за готвење.

Примери за примена на готвењето

Информациите дадени во следнава табела се исклучиво индикативни.

Прилагодување	Користете
0	Исклучен греен елемент
1 -3	Слабо подгревање
4-5	Бавно крчкање, слабо подгревање
6-7	Подгревање и брзо крчкање
8	Вриење, и потпржување
9	Максимална топлина
P	Турбо функција

Совети за чистење

- Не користете абразивни средства, нагризувачки средства, аеросоли и остри предмети за чистење на површината на плотната.
- Да ја отстраните изгорената храна, исчистете со влажна крпа и течен сјај.
- Може да се користи чистач за отстранување на остатоци од храна. Храната која претекла мора да се исчисти веднаш по нејзиното истекување пред да се олади стаклото. Внимавајте да не ја изгребете силиконската трака на краевите на стаклото кога го користите чистачот.
- Чистачот има сечиво и затоа држете го настрана од децата.
- Користете посебни средства за керамичка плотна додека таа е уште топла. Исплакнете и исушете со чиста крпа.

ПРЕДУПРЕДУВАЊЕ:

Електричното поврзување мора да го изврши квалификуван електричар, во согласност со упатствата во овој прирачник и во согласност со тековните регулативи. Во случај на оштетување кое ќе се појави како резултат на неправилно поврзување или монтирање, гаранцијата не важи. Апаратот мора да има заземјување.

Безбедност при монтирање

- Секоја површина која се наоѓа над плотната мора да е на минимум растојание од 65 см над истата
- Аспираторите мора да се монтираат во согласност до упатствата на производителот.
- Сидот кој е во контакт со задниот дел на плотната мора да е направен од огноотпорен материјал.
- Должината на напојниот кабел не смее да е подолга од 2 метри.

Местење на плотната во работната површина

- Плотната може да се смести во било која работна површина доколку елементите се издржливи на температура од најмалку 90°C.
- Направете отвор со димензии покажани на сликата на следната страна.
- Индукционата плотна може да се намести во 25 до 40 мм дебела работна површина.

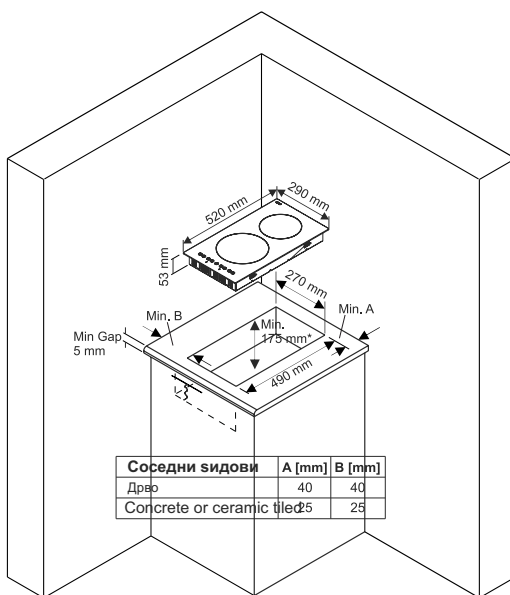

* Во случај на монтирање над вградена фурна, растојанието треба да биде минимум 10 мм.

Зашрафете ги 4 држачи за монтирање на работната површина на страничните ѕидови од производот.

држачи за монтирање на работната површина

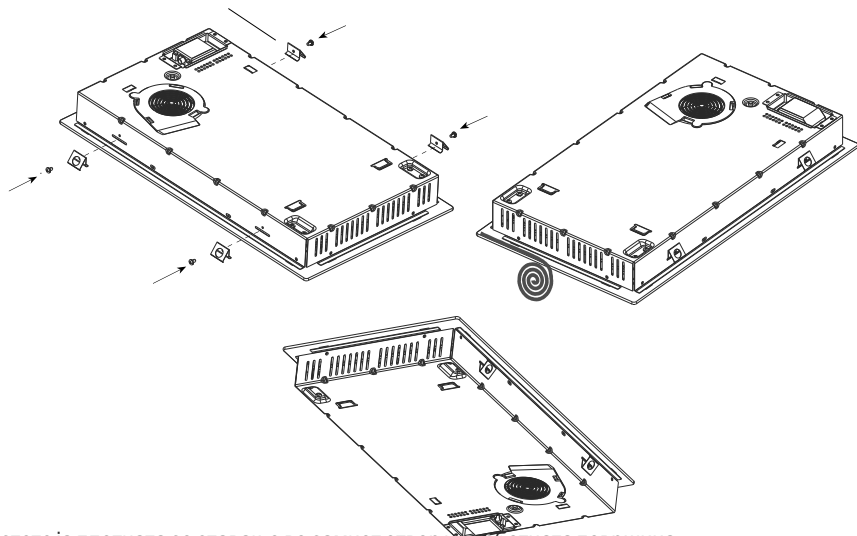

- Зацврстете ја плотната со ставање во самиот отвор на работната површина.

- Пред да ја ставите фурната, треба да се извади задниот дел од панелот на кујнскиот елемент во делот каде што е отворот за фурната, со цел да се овозможи вентилација. Исто така предниот дел од кујнскиот елемент мора да има отвор од не помалку од 5 mm.

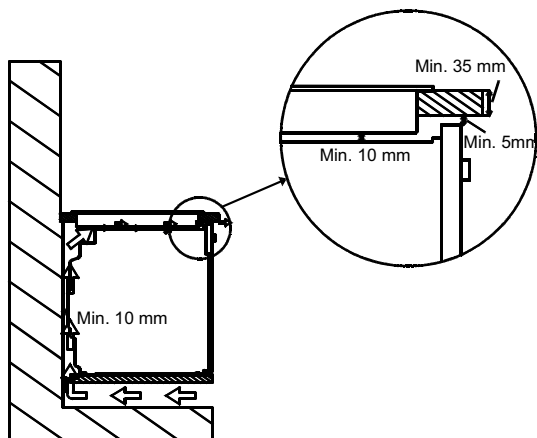

Електрично поврзување

Пред да поврзете проверете дали:

- Напонот е ист од оној кој е наведен на табелата за податоци која е сместена на задниот дел од плотната.
- Струјното коло може да го издржи оптоварувањето на апаратот (видете ја табелата за податоци)
- Напојувањето има заземјување кое е во согласност со одредбите на локалните регулативи.
- Кабелот за приклучување мора да е лесно достапен откако плотната ќе се монтира.

Ако нема приклучок за плотната, мора да се инсталира од страна на електричар пред да се поврзе истата.

Соодветен кабел мора да ја поврзува Потрошувачката Единица (главната фаза) и да биде заштитен од сопствен 30амр осигурувач или микро струјно коло (МСВ). Електричарот мора да обезбеди двополен приклучок кој ги одделува напонската жица

Приклучокот мора да се намести на кујнскиот сид, над работната површина и на страната на плотната, не над неа, во согласност со IEE регулативите. Поврзете го приклучокот со разводна кутија која треба да е сместена на сид околу 61см над подот и зад плотната. Тогаш може да го поврзете напојниот кабел. Поврзете го едниот крај со разводната кутија и другиот крај со приклучокот на плотната кој е сместен на задниот дел на плотната. Извадете го капакот на напојната кутија и наместете го кабелот во согласност со шемата за поврзување.

Напојниот кабел мора да е наместен така што ќе биде подалеку од директни извори на топлина. Не треба да е изложен на температура над 50°C над собната температура.

Овој апарат е во согласност со ЕУ Директивите:

- 2006/95/ЕЗ Директива за низок напон
- 2004/108/ЕЗ ЕМК Директива
- 93/68/ЕЕЗ СЕ Маркетинг Директива

Дијаграм за електрично поврзување

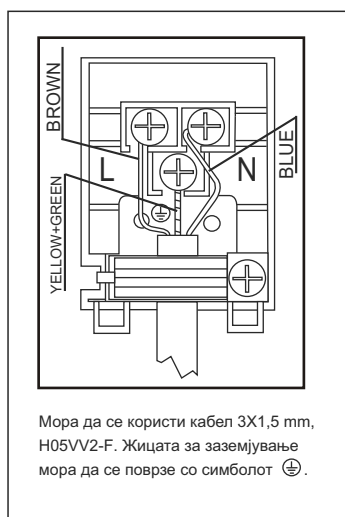

За индукционата плотна, кабелот мора да биде H05VV-F 3X1,5 mm² 60227IEC 53 .
Дијаграмот за поврзување е прикажан на долниот дел од уредот.



Симболот  обележан на уредот, или обележан на неговата документација, покажува дека тој уред не смее да се третира како домашен отпад. Наместо тоа тој уред треба да се предаде во најблискиот пункт за рециклирање на електрички и електронски уреди.

Уништувањето треба да се изврши во согласност со локалните закони и во согласност со стандардите за животната средина .

POSTOVANI KORISNICI

Zahvaljujemo vam sto ste izabrali nas proizvod, sinonim za kvalitet I sigurnost. Nadamo se dace isti da odgovori vasim potrebama I zahtevima. Kada god smo vam potrebni ne dvoumite se potrazite nas. Mi cemo uvek biti uz vas kada god vam je potrebno za saradnju I za pruzanje svih potrebnih informacija vezanih za proizvode **EUROLUX**.

SADRŽAJ:

Bezbednosna uputstva	40
Opis uređaja	42
Površina za kuvanje i komandna ploča 4 ringle	
Rad uređaja	44
Uključivanje i isključivanje uređaja (ON i OFF)	
Uključivanje i isključivanje zona za kuvanje	
Indikator preostale toplote	
Funkcija bezbednog isključivanja	
Zaštita za decu- Blokada (Child-lock)	
Funkcija tajmera – vremenskog brojača (*opciona)	
Zvučni signal (Buzzer)	
Funkcija pojačavanja (Boost)	
Praktični saveti	50
Montiranje uređaja	51
Bezbedno montiranje	
Montiranje ploče na radnu površinu	
Električno priključivanje	53
Shema električnog povezivanja	54

Pre upotrebe uređaja pažljivo pročitajte ova uputstva i držite ih na odgovarajućem mestu u slučaju da uređaj predajete trećem licu.

Ovaj priručnik je namenjen za VIŠE OD jednog modela. Vaš uređaj možda nema one karakteristike koje su objašnjene u ovom priručniku. Obratite pažnju na objašnjenja koja imaju slike dok čitate ovu knjižicu sa uputstvima.

Opšta Upozorenja o bezbednosti

- Ovaj uređaj mogu koristiti i deca preko 8 godina starosti, osobe sa ograničenim fizičkim, senzorskim ili intelektualnim sposobnostima ili nedostatkom iskustva u poznavanju uređaja, pod uslovom da su im date instrukcije kako da koriste uređaj ili ako ih nadgleda lice odgovorno za njihovu bezbednost, kao i da razumeju potencijalne rizike povezane sa upotrebom. Ne dozvolite da se deca igraju sa uređajem. Nije dozvoljeno da deca čiste uređaj ili da obavljaju proces održavanja uređaja bez nadzora.
- **UPOZORENJE:** Uređaj i njegovi dostupni delovi postoji vrući tokom upotrebe. Vodite računa da niko ne dodiruje grejne elemente. Deca manja od 8 godina ne smeju biti u blizini uređaja osim ukoliko postoji stalan nadzor.
- Kada spremate hranu sa mašću ili uljem, morate stalno da nadzirete ploču. Pregrejana masnoća može veoma brzo da se upali. Nemojte NIKADA pokušavati da ugastite požar sa vodom, već isključite aparat, a zatim pokrijte plamen, na primer, sa poklopcem ili protivpožarnim čebetom.
- **UPOZORENJE:** Opasnost od požara: nemojte stavljati predmete na površinu za kuvanje.
- **UPOZORENJE:** Ako primetite bilo kakvu pukotinu na Vašoj ploči odmah zaustavite dovod električne energije kako biste izbegli opasnost od električnog udara.
- Na indukcionu ploču nemojte stavljati metalne predmete, kao što su noževi, viljuške, kašike ili poklopci jer mogu jako da se zagreju.
- Kod indukcionih ploča za kuvanje, nakon upotrebe, isključite ringlu preko njenog kontrolnog elementa i ne oslanjajte se na detektor za sudove.
- Kod ploča koje imaju poklopac, pre otvaranja poklopca treba ukloniti eventualno prosutu tečnost sa poklopca.
- Takođe, površina ploče treba da se ohladi pre zatvaranja poklopca.
- Uređajem se ne sme upravljati preko eksternog tajmera ili posebnog sistema daljinskog upravljanja.
- Gruba, abrazivna sredstva za čišćenje ne bi trebalo da se koriste jer mogu izgrebati ploču.
- Nemojte koristiti jaka abrazivna sredstva za čišćenje ili oštre metalne strugače za čišćenje stakla na vratima rerne i drugih površina jer oni mogu izgrebati površinu, što može dovesti do pucanja stakla ili oštećenja na površini.
- Nemojte koristiti parne čistače za čišćenje uređaja.
- Vaš uređaj je proizveden u skladu sa svim važećim lokalnim i međunarodnim standardima i propisima.
- Održavanje i popravku treba da obave samo ovlašćeni serviseri. Montiranje i popravke koje se izvode od strane nestručnog lica mogu izazvati oštećenje uređaja. Opasno je menjati ili modifikovati specifikacije uređaja na bilo koji način.
- Pre montiranja uređaja, proverite da li su lokalni uslovi distribucije (priroda gasa i pritisak gasa, napon električne energije i frekvencija) i zahtevi samog uređaja kompatibilni. Uslovi koji su potrebni za rad ovog uređaja su navedeni na tablici.

- **Pažnja:** Ovaj uređaj je namenjen samo za kuvanje hrane i za rad u unutrašnjoj kućnoj upotrebi i ne sme se koristiti u druge svrhe ili u bilo koje druge namene, tj. za ne-domaću upotrebu ili u komercijalne svrhe ili za grejanje prostorije.
- Sve eventualne mere bezbednosti su preduzete kako bi se osigurala bezbednost. Budući da se staklo može razbiti, trebalo bi da budete oprezni dok ga čistite da ga ne biste izgrebali. Izbegavajte da priborom udarate ili kuckate po staklu.
- Vodite računa da priključni kabal nije u klinču tokom montiranja. Ukoliko je priključni kabal oštećen, on mora biti zamenjen od strane proizvođača, njegovog postprodajnog servisa ili adekvatno osposobljenog tehničara kako bi se obezbedila potpuna sigurnost.

Upozorenje tokom montiranja

- Nemojte koristite uređaj pre no što je u potpunosti montiran.
- Uređaj mora biti montiran od strane ovlašćenog lica koji će ga osposobiti za upotrebu. Proizvođač odbacuje svaku odgovornost za bilo kakvu štetu koja može biti uzrokovana neispravnim pozicioniranjem i montiranjem od strane neovlašćenog lica.
- Kada skidate ambalažu sa uređaja, proverite da se uređaj nije oštetio tokom transporta. U slučaju da postoje defekti, nemojte koristiti aparat i odmah se obratite ovlašćenom serviseru. Pošto ambalažni materijali koji se koriste za pakovanje (najlon, heftalice, stiropor ... itd) mogu izazvati štetne posledice kod dece, sav ambalažni materijal treba sakupiti i odmah ga skloniti.
- Zaštitite svoj uređaj od atmosferskih uticaja. Nemojte ga izlagati delovanju atmosferskih efekata kao što su sunce, kiša, sneg, itd.
- Okolni materijali uređaja (kabineta) moraju biti u stanju da izdrže temperaturu od min 100 °C.

Upozorenje tokom upotrebe

- Nemojte da stavljate zapaljive ili eksplozivne materijale u blizini uređaja kada uređaj radi.
- Kada spremate hranu sa mašću ili uljem, morate stalno da nadzirete ploču. Pregrejana masnoća može veoma brzo da se zapali.
- Nikada nemojte polivati vodom vatru koja je nastala usled pregrejanosti ulja. Pokrijte lonac ili posudu za prženje kako bi se prigušio plamen koji se pojavi u ovom slučaju i isključite uređaj.
- Uvek stavite sudove na središte zone za kuvanje, i okrenite drške u bezbedan položaj tako da ne mogu pući.
- Ukoliko nećete koristiti uređaj duže vreme, isključite ga. Neka prekidač bude isključen.. Takođe, kada nećete koristiti uređaj, isključite ventil plina.
- Proverite da su kontrolni dugmići uvek u položaju "0" (stop) onda kada se ne koriste.

Upozorenje tokom čišćenja i održavanja

- Uvek isključite uređaj pre postupaka poput čišćenja ili održavanja. To možete učiniti nakon što isključite uređaj ili isključite prekidač.
- Nemojte sklanjati kontrolne dugmiće radi čišćenja upravljačke ploče.

KAKO BI SE ODRŽALA EFIKASNOST I BEZBEDNOST VAŠEG UREĐAJA, PREPORUČUJEMO VAM DA UVEK KORISTITE ORIGINALNE REZERVNE DELOVE I DA, U SLUČAJU POTREBE, POZOVETE NAŠ OVLAŠĆENI SERVIS

Poštovana mušterijo,

Molimo Vas da pažljivo pročitate uputstva iz ove knjižice pre upotrebe ploče i čuvajte ih za dalju upotrebu.

Površina za kuvanje sa 2 ringla:

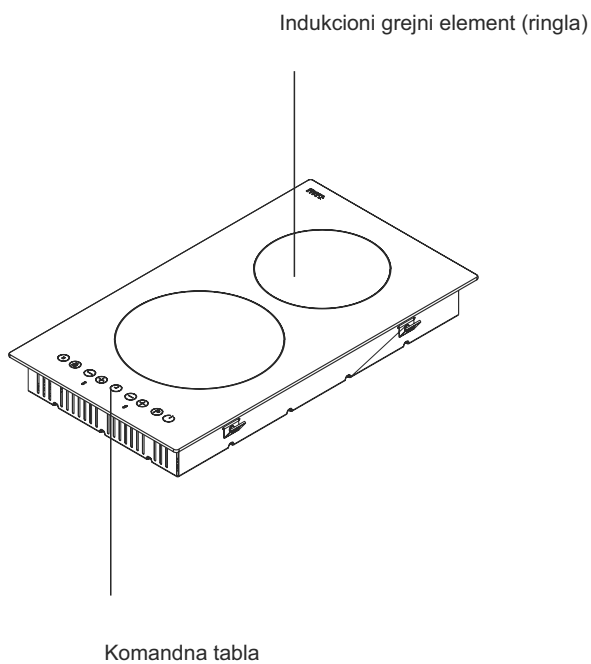

Komandna tabla za 2 ringle:

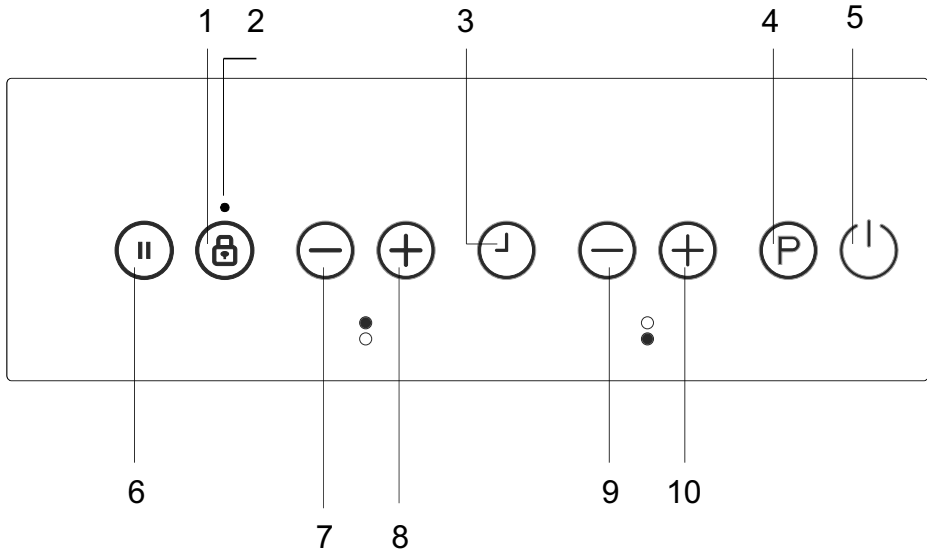

1. Zaključavanje tastature (Key lock)
2. Indikator za Key lock
3. Tajmer
4. Boost funkcija
5. Uklj/isklj.
6. Smart Pauza
7. Podešavanje smanjenja toplote pozadi
8. Podešavanje povećanja toplote pozadi
9. Podešavanje smanjenja toplote napred
10. Podešavanje povećanja toplote pozadi

Koristite odgovarajuće sudove koji su adekvatni za kuvanje na indukcionim zonama.

Pošto je uređaj priključen na napajanje, svi displeji su na trenutak uključeni. Nakon ovoga, ploča ulazi u stanje pripravnosti (*stand-by* režim) i spremna je za korišćenje.

Pločom se upravlja pomoću električnih senzora- njima se rukuje tako što se dodirnu odgovarajući senzori. Aktivacija svakog senzora je praćena zvučnim signalom (buzzerom).

Uključivanje uređaja:

Uključite ploču dodirnom na taster  ON/ OFF. Svi displeji ringli pokazuju statično "0" i donje desne crvene tačke trepere. (Ukoliko nijedna zona za kuvanje nije izabrana u roku od 20 sekundi, ploča će se automatski isključiti).

Isključivanje uređaja:

Ploču isključite kad god želite dodirnom na taster .

Taster  ON/ OFF uvek ima prioritet kao funkcija isključivanja.



Uključivanje zona za kuvanje:

Pritisnite taster za *odabir ringle* i izaberite zonu na kojoj hoćete da kuvate. Pojavljuje se statična tačka na displeju izabrane ringle a tačka koja na svim drugim displejima treperi- nestaje.

Izaberite temperaturnu postavku upotrebom tastera za *odabir ringle* ili *tasterom za podešavanje smanjenja toplote* . Ringla je sada spremna za upotrebu. Za najbrže vreme ključanja izaberite željeni stepen kuvanja i potom dodirnite taster P kako biste aktivirali funkciju pojačavanja (Boost).

Isključivanje zona za kuvanje:

Izaberite ringlu koju hoćete da isključite dodirnom na taster za odabir ringle.

Korišćenjem  tastera postavite temperaturu na položaj "0". (Takođe, istovremenim pritiskom tastera  i  temperaturu postavljate na stepen "0".)

Ukoliko je površina zone za kuvanje vrela, na displeju će biti prikazano "H" umesto "0".

Isključivanje svih zona za kuvanje:

Da biste isključili sve zone odjednom, pritisnite taster  (Off).

U režimu pripravnosti (*stand-by*) slovo "H" se pojavljuje na svim površinama koje su tople.

Indikator preostale toplote:

Indikator preostale toplote pokazuje da kod staklokeramičke ploče postoji opasnost od opekotina na periferiji zone za kuvanje.

Nakon isljučenja zone za kuvanje, odgovarajući displej pokazuje "H" sve dok se temperatura odgovarajuće zone ne smanji na bezbedan stepen.

Smart Pauza

Smart Pauza, kada je aktivirana, smanjuje snagu svih ringli koje su uključene.

Ukoliko se zatim Smart Pauza dezaktivira, grejači će se automatski vratiti na prethodni stepen.

Ukoliko Smart Pauza nije deaktivirana, proces kuvanja će se isključiti nakon 30 minuta.

Dodirnite () da biste aktivirali Smart Pauzu. Snaga aktivne ringle (ringli) će se smanjiti na nivo 1 i "II" će se pojaviti na svim displejima.

Ponovo dodirnite () da biste deaktivirali Smart Pauzu. Oznaka "II" će nestati i ringle će se sada vratiti na nivo koji je prethodno postavljen.

FUNKCIJA BEZBEDNOG ISKLJUČIVANJA

Svaka zona za kuvanje se isključuje nakon određenog maksimalnog vremena rada ukoliko parametri zagrevanja nisu modifikovani. Svaka promena na površini za kuvanje vraća vreme maksimalnog rada na inicijalnu vrednost ograničenog vremena delovanja. Maksimalno vreme rada zavisi od izabranog stepena temperature.

Vreme zagrevanja	Sigurnosni prekidač se isključuje nakon
1 - 2	6 sati
3 - 4	5 sati
5	4 sati
6 - 9	1,5 sati

Zaštita za decu- Blokada:

Nakon uključanja ove komande, može se uključiti funkcija blokade. Da biste aktivirali blokadu istovremeno *pritisnite taster za podešavanje povećanja toplote* (+) i *taster za podešavanje smanjenja toplote* (-) i onda ponovo pritisnite *taster za podešavanje povećanja toplote* (+). Slovo "L" koje znači Zaključano će se pojaviti na svim displejima ringli i ova komanda se ne može promeniti. (Ukoliko je zona za kuvanje još uvek topla, naizmenično će se pojavljivati "H" i "L").

Ploča će ostati u zaključanom položaju dok je ne otključate čak i ako je komanda bila isključena i uključena.

Da biste dezaktivirali blokadu prvo uključite ploču. Istovremeno pritisnite taster za *podešavanje povećanja toplote* (+) i taster za *podešavanje smanjenja toplote* (-) i potom ponovo pritisnite taster za *podešavanje smanjenja toplote* (-). "L" će nestati sa displeja i ploča će se isključiti.

Zaključavanje tastature (Key Lock)

Funkcija zaključavanja tastature služi za blokiranje i postavljanje uređaja u *Save mode* tokom rada. Senzorske (*Touch*) izmene kao na primer povećanje toplote i ostale funkcije, u ovom slučaju, ne bi trebalo da budu moguće. Jedino je moguće isključiti uređaj.



Funkcija zaključavanja je aktivna, ako se pritisne taster *Key Lock* (🔒) na minimum dve sekunde. Ova operacija je prepoznata od strane zvučnog signala (buzzera). Nakon što se taster drži pritisnutim više od dve sekunde, indikator za *Key Lock* počine da treperi i ringla je zaključana.

Funkcija tajmera (*opciona)



Funkcija vremenskog brojača je realizovana kroz dve verzije:

Minutni časovnik- tajmer (1..99 min)

Minutni časovnik- tajmer može da radi i kada su zone za kuvanje isključene. Displej vremena prikazuje "00" sa tačkom koja treperi.

Pritisnite taster  kako biste povećali vreme ili pritisnite taster  da biste smanjili vreme. Opseg podešavanja je između 0 i 99 minuta. Ukoliko nema nikakve radnje u roku od 10 sekundi, minutni časovnik- tajmer će se podesiti i tačka koja treperi će nestati. Nakon što je tajmer podešen, vreme protiče u skladu sa podešavanjem.

Kada vreme istekne, čuje se zvučni signal i pokazivač vremenskog brojača treperi. Zvučni signal će se automatski zaustaviti nakon 2 minuta i/ ili pritiskom bilo kog tastera.

Minutni časovnik- tajmer se može bilo kada menjati ili isključiti pritiskom tastera za *podešavanje tajmera*  i/ ili tasterom za smanjenje tajmera . Isključivanje ploče pritiskom tastera  OFF u bilo kom trenutku će takođe ugasiti minutni časovnik- tajmer.

Tajmer zone za kuvanje (1...99min.)

Kada je ploča uključena, nezavisni tajmer se može programirati za svaku zonu za kuvanje.

Izaberite zonu za kuvanje, potom izaberite temperaturno podešavanje i na kraju aktivirajte taster za *podešavanje tajmera* ; tajmer se može programirati kao funkcija gašenja zone za kuvanje. U blizini tajmera su postavljena četiri LED-a (diodna svetla). Oni pokazuju za koju zonu za kuvanje je tajmer aktiviran.

10 sekundi nakon poslednje operacije, displej tajmera se prebacuje na sledeći tajmer čije vreme treba da istekne (u slučaju programiranja više od 1 zone za kuvanje).

Kada vreme tajmera- brojača istekne, oglašava se zvučni signal i displej prikazuje statično "00", svetlo tajmera zadate zone za kuvanje treperi. Programirana zona za kuvanje će se isključiti i displej će pokazivati "H" ukoliko je zona topla.

Zvučni signal i LED (svetla) će se automatski isključiti nakon 2 minuta i/ ili pritiskom bilo kog tastera.

Buzzer (zvučni signal) :

Dok ploča radi, sledeće aktivnosti će biti signalizirane posredstvom buzzera:

- Normalno aktiviranje tastera praćeno kratkim zvučnim signalom.
- Stalno rukovanje tasterima tokom dužeg vremena (10 sekundi) praćeno dužim, naizmeničnim zvučnim signalom

Funkcija pojačavanja (Boost funkcija)

Potrebno je odabrati zonu za kuvanje, stepen kuvanja postaviti na "željeni stepen kuvanja" i potrebno je ponovo pritisnuti taster P.

Funkcija pojačavanja (boost) može biti aktivirana ukoliko indukcioni modul prihvata podešavanje na ovoj zoni za kuvanje. Ako je funkcija pojačavanja (boost) aktivna, slovo "P" se pojavljuje na odgovarajućem displeju.

Aktiviranje pojačivača može prekoračiti maksimalnu snagu i aktiviraće se integrisano upravljanje snagom.

Neophodna redukcija snage će se prikazati treperenjem displeja odgovarajuće zone za kuvanje. Treperenje se aktivira na 3 sekunde i dozvoljava dalje adaptacije postavki prethodnog smanjenja snage.

Kuhinjsko posuđe

- Koristite duboke sudove sa glatkim dnom koji su istog prečnika kao i prečnik ringle. Ovo će pomoći pri uštedi vremena potrebnog za kuvanje.
- Kuhinjsko posuđe od čelika, emajliranog čelika, livenog gvožđa i nerđajućeg čelika (ukoliko je adekvatno označeno od strane proizvođača) će dati najbolje rezultate.
- Posuđe od emajliranog čelika sa aluminijumskim ili bakarnim dnom može prouzrokovati metalni talog na ploči. Ukoliko ostane, teže se uklanja. Očistite ploču svaki put nakon upotrebe.
- Kuhinjsko posuđe je podesno za indukciju ukoliko se magnet lepi za dno posuđa.
- Kuhinjsko posuđe mora da se postavi na sredinu zone za kuvanje. Ukoliko nije pravilno postavljeno, pojavljuje se odgovarajući znak.
- Kada koristite izvesno posuđe može dolaziti do pojave zvukova koji potiču od posuđa a to se dešava usled dizajna posuđa i ne utiče na performanse ili samu bezbednost ploče.



Ušteda energije

- Indukcione zone za kuvanje se automatski prilagođavaju veličini dna kuhinjskog posuđa do određene granice. Međutim, magnetni deo na dnu posude mora imati minimalni prečnik u zavisnosti od veličine zone za kuvanje.
- Postavite kuhinjsko posuđe na zonu za kuvanje pre no što je uključite. Ukoliko je uključite pre postavljanja sudova, zona za kuvanje neće raditi što kontrolni displej pokazuje.
- Koristite poklopac kako biste smanjili potrebno vreme za kuvanje.
- Kada voda provri, smanjite temperaturne postavke.
- Smanjite količinu tečnosti ili masti kako biste umanjili količinu potrebnog vremena za kuvanje.
- Izaberite odgovarajuće temperaturne postavke prema nameni kuvanja.

Primeri namene kuvanja:

Informacije date u sledećoj tabeli su indikativnog karaktera

Podeljavanja	Namena
0	Ringla isključena
1- 3	Delikatno zagrevanje
4- 5	Blago zagrevanje, lagano zagrevanje
6- 7	Podgrevanje i brzo krčkanje
8	Ključanje, prženje u ključaloj masti, pečenje
9	Maksimalno zagrevanje
P	Funkcija pojačavanja

SAVETI ZA ČIŠĆENJE

- Nemojte koristiti abrazivna sredstva, sredstva za uklanjanje kamenca, aerosoli ili oštre predmete kako biste očistili površinu ploče.
- Zagorelu hranu odstranite mekom vlažnom krpom i tečnim sredstvom za pranje sudova.
- Možete koristiti strugalicu da biste odstranili tvrdokornu i zagorelu prljavštinu. Lepljiva hrana se mora očistiti odmah pošto se prospe, pre no što se staklo ohladi.
- Kada koristite strugalicu, vodite računa da ne izgubete silikonski adheziv, koji se nalazi na ivicama stakla.
- Strugač ima britvastu oštricu i stoga ga treba držati podalje od dece.
- Koristite specijalna sredstva za staklokeramičku ploču dok je ploča topla na dodir. Površinu isperite i osušite suvom čistom krpom ili papirnim ubrusom.

UPOZORENJE:

Električno priključenje ploče treba da obavi kvalifikovani električar u skladu sa instrukcijama u ovoj knjižici i u skladu sa važećim propisima. U slučaju štete, koja se pojavi kao posledica nepravilnog priključivanja ili montiranja, garancija neće biti važeća. Ovaj uređaj mora biti uzemljen.

Bezbedno montiranje

- Viseći kuhinjski elementi moraju biti udaljeni najmanje 65 cm iznad ploče.
- Ventilatori aspiratora moraju biti postavljeni u skladu sa instrukcijama proizvođača.
- Zid koji dodiruje zadnju stranu ploče mora biti napravljen od termo-otpornog materijala.
- Dužina priključnog kabla ne sme da prelazi 2 metra.

Montiranje ploče na radnu površinu

- Ploča može da se postavi na bilo koju radnu površinu koja ima temperaturna otpornost od najmanje 90 °C.
- Napravite otvor sa dimenzijama koje su date na slici, a koja je ispod na sledećoj stranici.
- Indukciona ploča može da se ugradi u radne ploče 25 do 40 mm debljine.

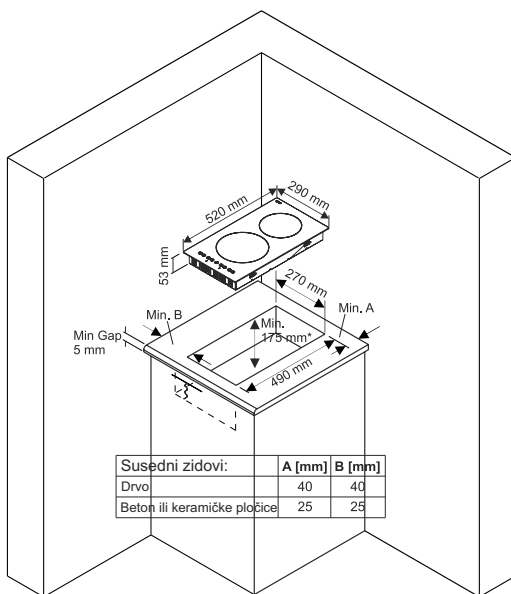

* U slučaju da montaža ide preko ugradne rerne, rastojanje treba da iznosi najmanje 10 mm.

Zavrnite 4 montažna držača radne površine na bočne zidove ploče.a.

Montažni držač radne ploče

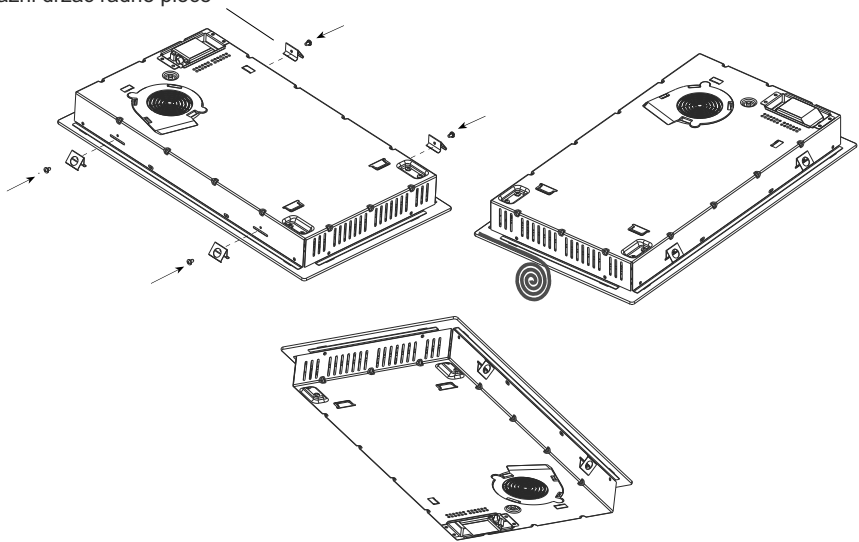

- Pričvrstite ploču na mesto, tako što ćete je postaviti u izrezani otvor na radnoj površini.
- Pre ubacivanja rerne neophodno je da uklonite zadnji deo kuhinjskog elementa u delu gde se rerina otvara kako bi se obezbedilo hlađenje. Takođe, na prednjoj strani mora biti obezbeđen otvor ne manji od 5 mm.

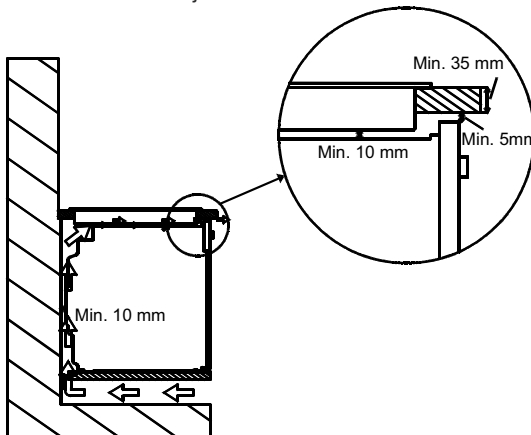

ELEKTRIČNO PRIKLJUČIVANJE

Pre priključivanja, proverite:

- Priključni kabal je onakav kako je navedeno na tablici sa podacima koja se nalazi na poledini Vaše ploče.
- Električno kolo može da podnese opterećenje uređaja (pogledati tablicu sa podacima).
- Priključni kabal ima uzemljenje koje je u skladu sa propisima i važećim odredbama i u dobrom je radnom stanju.
- Nakon što je ploča montirana prekidač je lako dostupan.

Ukoliko primetite da na ploči nema prekidača i osigurača, oni moraju biti postavljeni od strane kvalifikovanog električara pre priključivanja uređaja.

Odgovarajući kabal mora biti priključen iz Potrošačke Jedinice (glavna kutija sa osiguračima) i mora biti zaštićen sopstvenim osiguračem od 32 amp ili MCB-om (mikro automatskim prekidačem). Električar mora da obezbedi odgovarajući osigurač- zaštitni strujni prekidač koji razdvaja obe linije (faza) i neutralne provodnike sa kontaktnim rastojanjem od najmanje 3,0 mm.

Osigurač- zaštitni strujni prekidač treba da bude montiran na kuhinjski zid, iznad radne površine i na strani ploče, ne iznad nje, u skladu sa EEC propisima. Priključite osigurač na razvodnu kutiju koja bi trebalo da se nalazi na zidu oko 61 cm (24 inča) iznad nivoa poda i iza ploče. Potom priključni kabal ploče može biti priključen. Priključite jedan kraj sa razvodnom kutijom a drugi kraj povežite sa kutijom za napajanje i montirajte kabal u skladu sa shemom povezivanja.

Priključni kabal se mora nalaziti dalje od direktnog izvora toplote. Ne sme da bude izložen temperaturi višoj od 50 °C u odnosu na sobnu temperaturu.

Ovaj uređaj je u skladu sa propisima sledećih EEC direktiva:

2006/95/EC Direktiva o niskom naponu

2004/108/EC EMC Direktiva (u pogledu elektromagnetne kompatibilnosti)

93/68/CE Marketing Direktiva

Šema električnog povezivanja

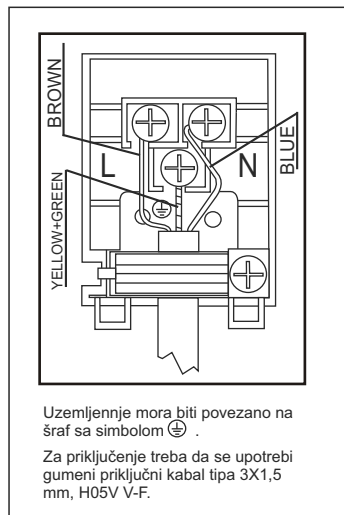

Za indukcionu ploču, kabal mora da bude H05VV-F 3 X 1,5 mm², 60227 IEC 53 . Šemu povezivanja ćete naći na dnu svog uređaja.



Simbol  na proizvodu, ili na dokumentima koja prate proizvod, označava da ovaj proizvod ne sme biti tretiran kao kućni otpad već se mora odneti na odgovarajuće mesto na kome se vrši reciklaža električne i elektronske opreme.

Odlaganje se mora vršiti u skladu sa lokalnim propisima o zaštitu životne sredine koji se tiču odlaganja otpada.

LEKS GROUP

BG

София: 02/963 33 20, 963 33 80, бул. Арсеналски 105, Пловдив: тел.: 032/633 778, ул. Цар Асен 30,
Варна: тел.: 052/504 634, бул. Вл. Варненчик 277, Бургас: тел.: 056/841 475, ул. Фердинандова 77
Русе: тел.: 082/872 717, ул. Борисова 84, Плевен: тел.: 064/833 172, ул. Данаил Попов 4,
Велико Търново: тел.: 062/603 883, бул. България 26, Благоевград: тел.: 073/832 782, к-с Парангалица,
Видин: тел.: 094/600 209, ул. Цар Александър II, к-с Съединение, бл. 12

SKOLEKS

MK

Скопије: 02/ 322 75 80, ул. Народен Фронт Б-2, Кавадарци: 043/ 412 551, ул. Шишка Б.Б,
Битола: 047/ 242 885, ул. Прилепска 56, Тетово: 044/ 337 919, ул. Илинденска Б.Б
Струмица : 034 / 320 551, ул. Гоце Делчев бр.65

BEOLEKS

SRB

Novi Beogradе: 011/ 31 33 598; 011/ 31 33 597; 011/ 31 33 264; 011/ 31 33 826
Bul. Arsenija ĉarnojevića 66