

LEKS GROUP**BG**

София: 02/963 33 20, 963 33 80, бул. Арсеналски 105, Пловдив: тел.: 032/633 778, ул. Цар Асен 30,
Варна: тел.: 052/504 634, бул. Вл. Варненчик 277, Бургас: тел.: 056/841 475, ул. Фердинандова 77
Русе: тел.: 082/872 717, ул. Борисова 84, Плевен: тел.: 064/833 172, ул. Данаил Попов 4,
Велико Търново: тел.: 062/603 883, бул. България 26, Благоевград: тел.: 073/832 782, к-с Парангалица,
Видин: тел.: 094/600 209, ул. Цар Александър II, к-с Съединение, бл. 12

SKOLEKS**MK**

Скопје: 02/ 322 75 80, ул. Народен Фронт Б-2, Кавадарци: 043/ 412 551, ул. Шишка Б.Б,
Битола: 047/ 242 885, ул. Прилепска 56, Тетово: 044/ 337 919, ул. Илинденска Б.Б
Струмица : 034 / 320 551, ул. Гоце Делчев бр.65

BEOLEKS**SRB**

Novi Beograd: 011/ 31 33 598; 011/ 31 33 597; 011/ 31 33 264; 011/ 31 33 826
Bul. Arsenija Černojevića 66

Dis. L506_000 -C-
Cod. 00000000000
Rev. 0 del 00/00

**Eurolux**

Your Style...Your Life

СТЪКЛОКЕРАМИЧНИ ПЛОТОВЕ**СТАКЛОКЕРАМИЧКИ ПЛОЧИ****STAKLO PORCULANSKE PLOČE****PVN TC4 X****PVN TC5 X****BG** ИНСТРУКЦИИ ЗА ЕКСПЛОАТАЦИЯ**MK** УПАТСТВО ЗА УПОТРЕБА**SRB** UPUTSTVO ZA UPOTREBU

Уважаеми Клиенти,

Благодарим Ви, че избрахте нашия продукт. Надяваме се, че той ще отговори на Вашите изисквания. Внимателно следвайте препоръките, изложени в тази книжка и така Вашият уред ще работи ефикасно. Не се колебайте да ни търсите при необходимост. Ние винаги ще бъдем до Вас, за да Ви сътрудним при нужда и за да Ви даваме полезна информация за всички продукти с марката "Eurolux".

Upozorenje:

Svaki kredenac koji se nalazi iznad ploče mora biti na rastojanju od minimum 600 mm od vrha ploče. Kako bi se izbeglo prekomerno zagrevanje čak i ako nema rerne ispod, potrebno je da se obezbedi područje razdvajanja kako bi se izbeglo prekomerno zagrevanje, i to najmanje veličine zavrtnja opreme.

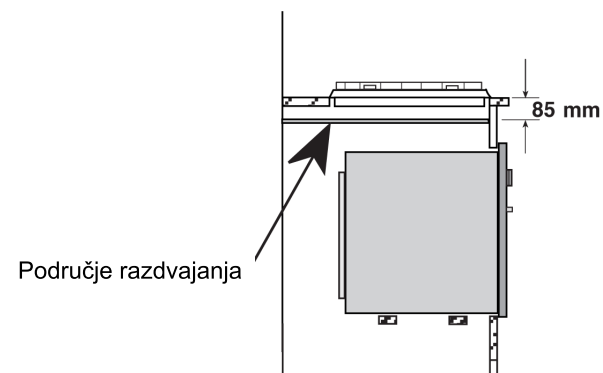

Simbol  na proizvodu, ili na dokumentima koja prate proizvod, označava da ovaj proizvod ne sme biti tretiran kao kućni otpad već se mora odneti na odgovarajuće mesto na kome se vrši reciklaža električne i elektronske opreme. Odlaganje se mora vršiti u skladu sa lokalnim propisima o zaštiti životne sredine koji se tiču odlaganja otpada.

Postavite zaptivač (nalazi se u pakovanju) na spoljašnju ivicu ploče, vodeći računa da se krajevi ne preklapaju.

Postavite ploču na otvor kuhinjske jedinice, vodeći računa da je centrirate.

Učvrstite ploču na element pomoću specijalnih ušvršćivača.

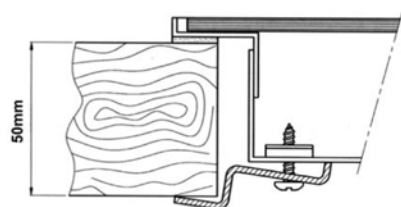
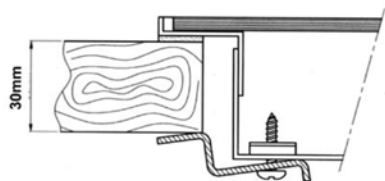
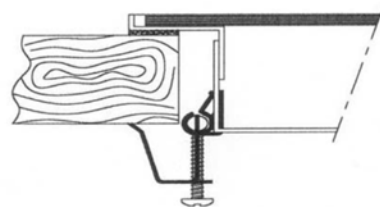
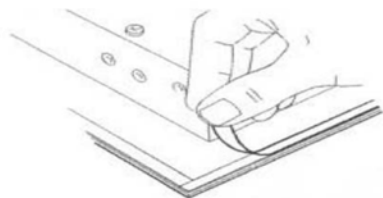

Преди напускането на завода, този уред е проверен и регулиран от експертен и квалифициран персонал, така че да предостави на потребителя най-добри експлоатационни резултати. Всякакъв ремонт или регулировка, които може да са окажат необходими в последствие, трябва да се извършат с най-голямо внимание. Поради тази причина Ви препоръчваме винаги да се обръщате към търговеца, който Ви е продал уреда или към най-близкия Сервизен Център, специфицирайки вида на проблема и модела на уреда, който сте закупили. Моля помнете също, че оригиналните резервни части са налични само в нашите технически сервизни центрове. Не оставяйте отпадъка от опаковката му без надзор, както от гледна точка на детската безопасност, така и за опазване на околната среда, обезвреждайте го в център за разделно събиране на отпадъци.

СЪДЪРЖАНИЕ

Основна информация
Инструкция за употреба
Поддръжка и почистване
Инструкции за монтаж

4 стр.
6 стр.
8 стр.
9 стр.

Основна информация

Уважаеми Клиент,

Благодаря за предпочитанието Ви да изберете нашия продукт. Този уред е лесен за употреба. Преди монтажа и използването му, моля прочетете внимателно тази инструкция. Тя съдържа точни напътствия за оптимален монтаж, експлоатация и поддръжка на уреда.

- Този продукт е предназначен за готвене и затопляне на храната. Не го използвайте за други цели.
- Много е важно да запазите тази книжка заедно с уреда, в случай, че ще се предаде на друг потребител.
- Този уред е предназначен за непрофесионална употреба от частни лица в домовете. Поради това той трябва да се използва от възрастни, запознати с евентуалните рискове, а на децата не трябва да бъде разрешено да го доближават с цел игра. По време на експлоатация, уредът може да е подложен на значително нагряване на достъпните предните части.
- Наблюдавайте децата и хората с увреждания през цялото време докато уредът е включен, за да не докосват горещата повърхност и да не са в близост с уреда, когато той е включен.
- Уредът трябва да се монтира само от компетентни и квалифицирани техници, запознати с действащите в момента законови нормативи по отношение на такъв монтаж.
- Преди поддръжка или почистване изключете уреда от електрическото захранване и го изчакайте да изстине.
- Преди да махнете готварските съдове, съответната нагревателна зона трябва да се изключи.
- Захранващият кабел на уреда не може да се подменя от потребителя. За такава подмяна се свържете само с квалифициран персонал.
- Дори само една незначителна пукнатина да се появи върху повърхността на стъклокерамичния плот, незабавно изключете електричеството.
- Не поставяйте алуминиево фолио, пластмасови кутии или какъвто и да е материал, който се разтапя от топлина, в близост с нагорещените повърхности. Не използвайте стъклокерамичния плот като носеща основа за други предмети.
- Не използвайте парна струя за почистване.
- За какъвто и да е ремонт винаги се свързвайте с оторизиран Сервизен Център и изисквайте само оригинални резервни части. Ремонти от некомпетентен персонал могат да предизвикат увреждане.

UPUTSTVO ZA MONTIRANJE UPUTSTVO ZA MONTIRANJE U KUHINJSKE JEDINICE

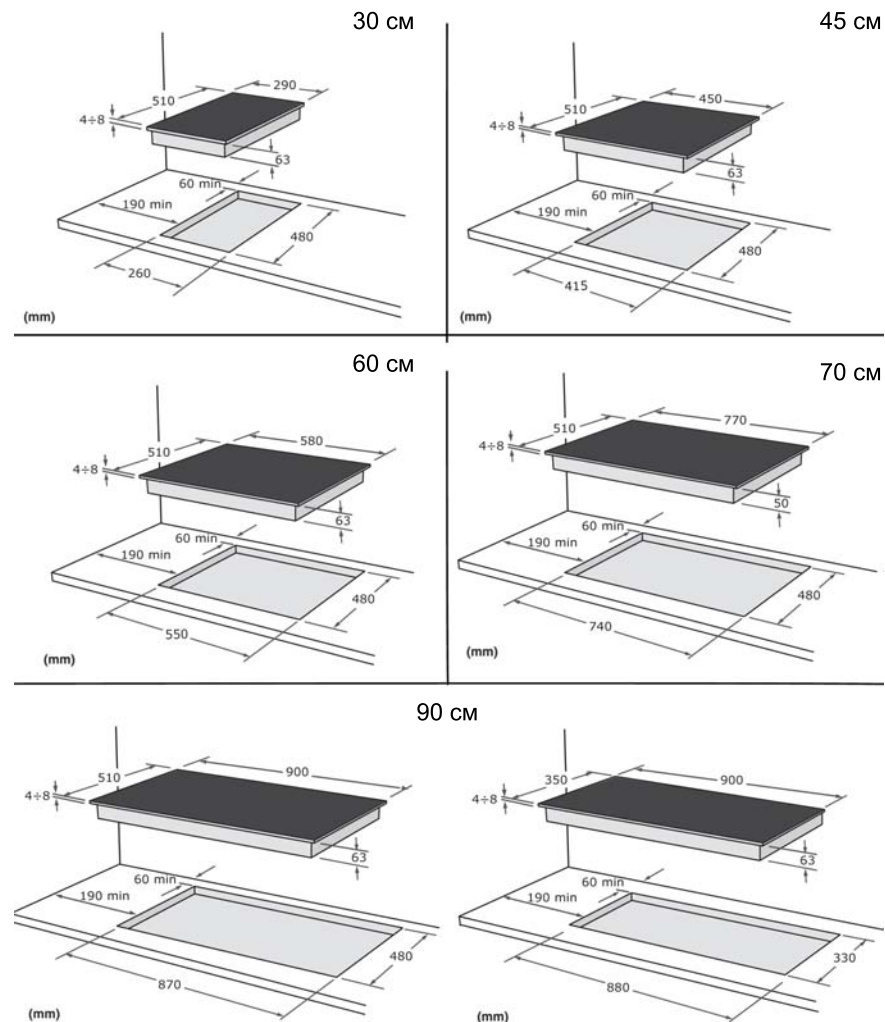

Uređaj može biti montiran u sve tipove zidnih jedinica koje su otporne na temperaturu koja je najmanje 65° C iznad sobne temperature (EN 60335 - 2 - 6). Izbegavajte instaliranje u blizini zapaljivih materijala na primer zavesa, odeće itd.

ELEKTRIČNO POVEZIVANJE

Električno priključivanje uređaja može obaviti stručno lice koje poznaje važeće propise i standarde.

Ovaj uređaj je spreman za rad na naizmeničnu struju, pri naponu koji je prikazan u tablici " karakteristike uređaja" koja se nalazi na kraju brošure i na proizvodu (takođe pogledajte shemu priključivanja na proizvodu).

U slučaju direktnog povezivanja sa mrežom (kabal bez utikača), neophodno je da stavite odgovarajući električni prekidač (bezbedonosni prekidač) pre uređaja sa minimalnim rastojenjem od 3 mm između kontakata u skladu sa važećim propisima. Provodnik za uzemljenje (žuta/ zelena žica) ne sme da bude prekinut bezbedonosnim prekidačem.

Kabal za struju mora biti H05RR- F i mora biti postavljen na takav način da ni u jednom trenutku ne bude izložen temperaturi za 50°C višoj od sobne temperature.

Pre priključivanja proverite da li napajanje ima efektivno uzemljenje koje je u skladu sa važećim propisima i da li su šteker ili dvopolni prekidač lako dostupni nakon montiranja uređaja. Provodnik za uzemljenje (žuta/ zelena žica) povezan sa krajnjim uređajem mora biti duži od drugih.

Proizvođač odbija svaku odgovornost u slučaju da važeći propisi nisu poštovani.

- Стъкло, порцелан и стоманени съдове могат също да се използват при условие, че имат много равно дъно. Трябва да се използват съдове с диаметър, подходящ на диаметъра на готварските зони. Не използвайте съдове с диаметър по-малък или по-голям от този на готварската зона и не включвайте готварските зони без да има поставени съдове върху тях.
- Уредът не е предвиден да бъде задействан посредством външен таймер или отделна дистанционна система на управление.
- Внимавайте да не поставяте съдове с нестабилно или деформирано дъно върху нагорещените повърхности, за да предотвратите инцидентни случаи от разливане или преливане на течности. Не включвайте готварските зони без съдове върху тях.

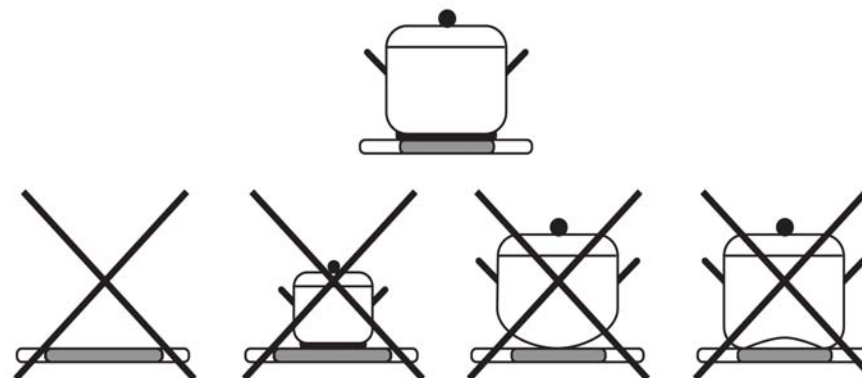

Този уред съответства с Директиви:

- 2006/95/ЕС (нисковолтови уреди)
- 2004/108/ЕС (електромагнитна съвместимост)
- 89/109/ЕС (части, влизащи в контакт с храна)
- 2002/96/ЕС (обезвреждане на електрическо и електронно оборудване)
- 2005/32/ЕС (изисквания за екодизайн към енергоемките продукти)

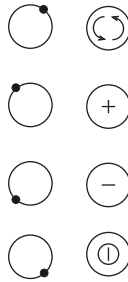

Инструкции за експлоатация

Контролната зона на плота съдържа устройства за работа на отделните нагревателни елементи.



Преди да свържете плота към главното захранване, уверете се, че контролната зона е ясно видима и чиста. Когато плотът е свързан към ел. захранването, дисплеите в контролната зона показват “-”.

• Включване на готварска зона:

Преди да сте в състояние да включвате готварските зони, уредът трябва да се активира чрез докосване на символа  (ВКЛ./ИЗКЛ.), дисплеите показват “0”. Плотът остава активен в течение на 10 секунди: в този период след като сте натиснали символа  готварските зони могат да се включат по следните два начина:

1 – Чрез докосване на символа “-“

Дисплеят по подразбиране сочи степен на регулиране на загряването “4”, в този момент е възможно да увеличите или намалите степента на загряване от минимум “1” до максимум “9” (настройка на “0” изключва готварската зона).

2 – Чрез докосване на символа “+“

Дисплеят показва последователно цифрата “9”, редувана със символа „А”. Ако в рамките на 10 секунди тя се промени от “8” до “1” ще се включи функцията “усилване” (обозначена с буквата „А”, която ще се редува с избраната степен на мощност), в противен случай готварската зона ще работи нормално (буквата „А” не се появява).

С активирана функция “усилване” готварската зона се включва на максимална мощност за специфичен период от време (вижте таблицата), което варира в зависимост от избраната степен, след което автоматично преминава към нормална работа (вижте таблицата). Когато плотът работи с активирана функция „усилване” (на дисплея стои буквата „А”), избраната степен на мощност може да се провери чрез докосване символа „+” или „-”.

Разширена зона (ако има такава):

Разширената зона се включва чрез докосване на символа „+” или „-” едновременно, само ако готварската зона, имаща такова разширение вече е включена. Светва точката, поставена в близост със символа. За изключване на разширената зона, изключете съответната готварска зона.

Забележка:

Символът “Н” означава, че съответната готварска зона е все още топла. В случай на прекъсване на електрическото захранване символът “Н” изчезва и няма да се появи, когато се възстанови електрическото захранване: в този случай бъдете изключително внимателни. Винаги е възможно да включите отново готварската зона при наличие на символа “Н” върху контролната зона.

ODRŽAVANJE I ČIŠĆENJE

Pre bilo kakve operacije isključite uređaj.

Nakon svake upotrebe, kada je ploča hladna, očistite je eliminišući čak i neznatne taloge, koji, kada se ploča ponovo uključi, postanu izuzetno teški za čišćenje. Koristite samo odgovarajuće proizvode, izbegavajući abrazivne sundere, krpe sa punjenjem od čelične vune, ili deterđent u prahu jer ovi proizvodi mogu da izgrebu površinu stakla.

Sprejevi za čišćenje rerni nisu adekvatni pošto su agresivni i oštećuju površinu stakla.

Tanak sloj taloga se može ukloniti vlažnom krpom ili sa toplom sapunicom.

Okrugli tragovi od sapunice se mogu ukloniti vodom koja mora biti obrisana upotrebom mekane krpe.

Tragovi od naslage kamenca, izazvani ključanjem tečnosti koja iskipi iz sudova, se čiste sirćetom, limenom ili preparatima protiv kamenca.

Odstranite ostatke deterđenta pošto prilikom ponovnog zagrevanja ploče mogu postati agresivni po staklo.

Za otporne i okorele naslage preporučujemo upotrebu strugalice za prozore sa metalnom oštricom koja se lako može naći u prodavnici (pogledati sliku).

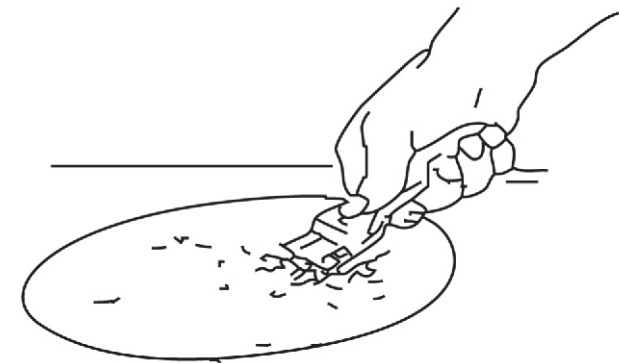

Nemojte koristiti aparate sa parnim mlazom za čišćenje. Da bi se popravile bilo kakve nepravilnosti, pozovite kvalifikovano lice.

Primedbe:

Simbol " H " pokazuje da je odgovarajuća površina za kuvanje i dalje topla. Ukoliko dođe do prekida struje simbol " H " se gasi i neće se pojaviti kada struja ponovo dođe: u ovom slučaju budite vrlo pažljivi. Kada je simbol " H " upaljen, uvek je moguće ponovo uključiti površinu za kuvanje.

Isključivanje površine za kuvanje

- Da biste isključili pojedinačne površine za kuvanje, izaberite ih pomoću simbola ☺ i pritisnite simbole "+ " i "- " istovremeno.
- Da biste isključili sve površine za kuvanje, pritisnite simbol ☺ (ON/OFF).
- Površine za kuvanje, u skladu sa propisima, imaju maksimalno vreme korišćenja nakon čega se automatski isključuju (pogledaj tabelu) i pojavljuje se simbol "H".

Bezbedonosna funkcija- zaštita za decu

Zaključavanje se može aktivirati samo kada su površine za kuvanje isključene. Da biste je postavili, dodirnite simbol ☺ a potom ☹ i simbol "- " istovremeno a nakon zvučnog signala simbol "+". Serija "L" svetla zasvetleće nekoliko sekundi, zaključavanje je aktivirano i i komande su blokirane. Da biste onemogućili zaključavanje, dodirnite simbol ☺ a potom i ☹ simbol "- " istovremeno a nakon zvučnog signala simbol "- ".

Upozorenje:

Ukoliko je pritisnuto više od jedne komande u nepravilnom redosledu i duže od 10 sekundi, ploča ulazi u error mode (nepravilan način rada), zone za kuvanje su automatski isključuju i prikazuje se svetleći znak " F ". Nakon uklanjanja uzroka greške (na primer prljavština ili nekakav predmet na komandnoj površini) vizuelni displej je dezaktiviran i ploča se može ponovo koristiti.

Stepen reguliranja	Intervali funkcionisanje		Vreme aktiviranja funkcija (povećavanje)	Vreme maksimalne neprekinute upotrebe (sati)
	Uključiv.	Isključiv.		
1	1	46	1 min 22 s	10
2	4	44	2 min 44 s	5
3	6	41	4 min 06 s	5
4	9	38	5 min 28 s	4
5	11	36	6 min 50 s	3
6	14	33	1 min 22 s	2
7	21	26	2 min 44 s	2
8	28	19	2 min 44 s	2
9	uvek uključena		—	1

Исклучване на готварските зони

- За да изключите отделните готварските зони ги изберете чрез символа ☺ и натиснете едновременно символите " - " и " + ".
- За да изключите готварските зони докоснете символа ☺ (ВКЛ./ИЗКЛ.).
- Готварските зони, в зависимост как са регулирани, имат максимално време на използване, след което се изключват автоматично (вижте таблицата) и се появява символа "H".

Заклучване срещу използване от деца (ако е налице)

- Заклучването срещу деца се активира само когато готварските зони са изключени. За да го активирате, докоснете символа ☺, а след това символите и ☹ " - " едновременно. След като се чуе звуков сигнал, натиснете символа " + ". За няколко секунди последователно светва символа „L”, заклучването се активира и контролите са блокирани. За да деактивирате заклучването, докоснете символа ☺, след това символите ☹ и " - " едновременно. След като се чуе звуков сигнал, натиснете символа " - ".

Предупреждение

В случай, че една или повече операции се изпълнят в неправилна последователност за повече от десет секунди, уредът влиза в режим на грешка, готварските зони се изключват автоматично и на дисплея се появява мигащ символ "F". След като се отстрани причината за грешката (например замърсяване или предмет, поставен върху контролната зона, визуалният дисплей се деактивира и плотът може отново да се използва.

Степен на регулиране	Интервали на функциониране (секунди)		Време на активирани функция "усилване"	Време на максимална непрекъсната употреба (часове)
	включ.	изключ.		
1	1	46	1 минута 22 секунди	10
2	4	44	2 минути 44 секунди	5
3	6	41	4 минути 06 секунди	5
4	9	38	5 минути 28 секунди	4
5	11	36	6 минути 50 секунди	3
6	14	33	1 минута 22 секунди	2
7	21	26	2 минути 44 секунди	2
8	28	19	2 минути 44 секунди	2
9	винаги включена		—	1

Поддръжка и почистване

Преди каквато и да е операция по поддръжката и почистването на плота, изключете уреда от електрическото захранване.

След всяка употреба, когато изстине, почистете плота отстранявайки дори и най-малките замърсявания, които ако плотът се включи отново може да е невъзможно да се отстранят. Използвайте само подходящи продукти, избягвайки стоманена вълна, абразивни гъби или прахообразни почистващи препарати, тъй като тези продукти могат да надраскат повърхността на стъклото.

Спрейовите за почистване на фурни не са подходящи, тъй като те са агресивни и увреждащи повърхността на стъклото.

Слабо замърсяване може да се отстрани с влажна тъкан или с гореща сапунена вода.

Петна от сапун могат да се отстранят с вода, която трябва да бъде попита, използвайки мека тъкан.

Следи от котлен камък /накип, окисна корица/, причинени от врящи течности, преливащи от съдовете, се отстраняват с оцет, лимон или продукти срещу котлен камък. Отстранявайте остатъците от препаратите, тъй като следващия път, когато се загреят могат да се превърнат в агресивни агенти за стъклото.

За **упорити и втвърдени корички** препоръчваме използването на шпатула за стъкло с метално острие, която може лесно да се намери на пазара (вижте фигурата).

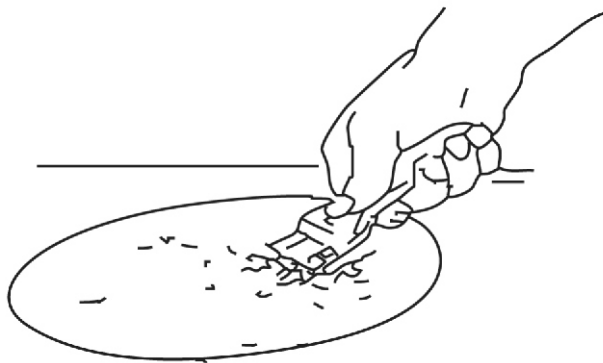

Не използвайте пароструйни устройства за почистване.

За ремонт на някои аномалии в работата на уреда, моля свържете се с квалифициран персонал.

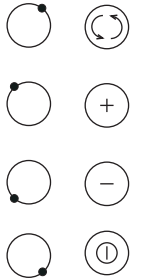

UPUTSTVO ZA UPOTREBU

Kontrolna površina ploče ima uređaje za rad pojedinačnih grejnih elemenata.



Pre priključivanja ploče na sistem napajanja, proverite da je kontrolna površina slobodna i čista. Nakon priključivanja displej na kontrolnoj površini prikazuje: "-".

Uključivanje površina za kuvanje:

Pre no što je omogućeno uključivanje površina za kuvanje, ploča mora biti aktivirana dodirom na simbol  (ON/ OFF) i displej prvo pokazuje "0". Ploča ostaje aktivna oko 10 sekundi: u ovom periodu nakon što je izabran simbol , površine za kuvanje se mogu uključiti na sledeća dva načina:

1. Dodirom na simbol "-"

Displej pokazuje regulaciju "4", u ovoj etapi regulacija se može povećati ili smanjiti od minimuma "1" do maksimuma "9" (podešavanjem na "0" se isključuje površina za kuvanje).

2. Dodirom na simbol "+"

Displej pokazuje "9" naizmenično sa "A". Ukoliko se u roku od 10 sekundi displej menja od "8" do "1", aktiviraće se funkcija "Pojačavanje" (**Boost**) (prikazana sa slovom "A" koja se naizmenično smenjuje sa izabranim podešavanjem), u suprotnom površina za kuvanje radi normalno (slovo "A" se neće pojavljivati).

Sa **Boost** funkcijom površina za kuvanje radi maksimalnom snagom izvestan period, koji se menja prema izabranom podešavanju a onda automatski prelazi na normalno funkcionisanje (pogledati tablicu).

Kada radi sa prikazanim slovom "A", izabrana regulacija može biti proverena dodirom tastera "+" ili "-".

Proširena površina (ako je prisutna)

Proširena površina se aktivira istovremenim pritiskom na simbole "+" ili "-" samo ukoliko je površina za kuvanje sa ovom funkcijom već uključena. Tačka pored broja svetli. Da bi se ugasila dodatna površina, isključite odgovarajuću površinu za kuvanje.

- Za bilo kakvu vrstu popravke uvek kontaktirajte ovlašćeni servisni centar i tražite samo originalne delove. Popravke od strane nestručnog lica mogu izazvati oštećenje uređaja.
- Staklene, porcelanske i čelične posude se mogu koristiti pod uslovom da imaju izrazito ravno dno. Treba koristiti posuđe koje ima prečnik odgovarajuć površini za kuvanje koja se koristi. Nemojte koristiti posuđe manjeg prečnika no što je prečnik površine za kuvanje i nemojte uključivati površine za kuvanje bez posuđa na njima.
- Ovaj uređaj nije namenjen da bi se njime rukovalo posredstvom eksternog tajmera ili zasebnog sistema daljinskog upravljanja.
- Vodite računa da ne stavljate sudove sa nestabilnim ili deformisanim dnom na grejne površine kako bi se izbegle nezgode usled prosipanja ili prelivanja tečnosti. Nemojte uključivati prazne površine za kuvanje, bez sudova.

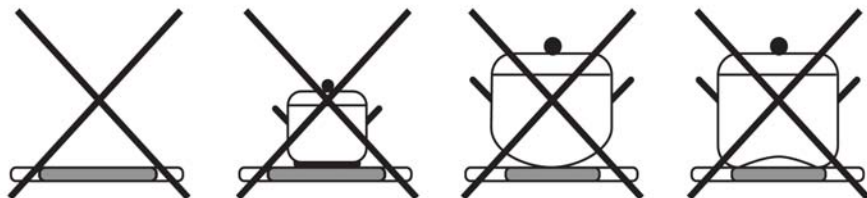
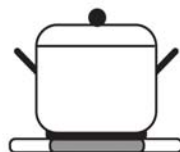

Ovaj uređaj je u suodnosu sa Direktivama:

- 2006/95/EC (niskovoltni uređaj)
- 2004/108/EC (elektromagnetna postojanost)
- 89/109/EC (delovi koji ulaze u kontrolu sa hranom)
- 2002/96/EC (onemogućavanje električne i elektronske smetnje)
- 2005/ 32/ EC (EuP) (energetsko upotrebni proizvodi)

Инструкции за монтаж

Електрическо свързване

Уредът може да бъде свързан към електрическото захранване само от квалифициран персонал, запознат с действащите в момента нормативни актове относно инсталацията на такива уреди.

Уредът е предназначен да работи на променлив ток, при напрежение показано върху табелката с данните на уреда, залепена върху уреда (също вижте диаграмата за свързване върху продукта).

В случай на директно свързване към електрическото захранване трябва да се постави еднополюсен ключ между уреда и главното захранване с минимална хлабина между контактите най-малко 3 мм, оразмерен за товара и отговарящ на действащите нормативи. Заземяващият проводник, оцветен в жълто/зелено трябва да не се прекъсва от този ключ.

Захранващият кабел трябва да бъде HO5RR-F и трябва да се позиционира по такъв начин, че нито една точка да не може да достига температура с 50°C над околната температура.

Преди да се изпълни свързването, проверете дали захранващата верига има ефективно заземяване, което удовлетворява действащите в момента нормативи и дали клемата или еднополюсният ключ са лесно достъпни, когато уредът е монтиран.

Заземяващият кабел (жълто/зелен проводник), свързан към клемата на продукта трябва да не е по-дълъг от другите.

Производителят отказва всяка отговорност в случай, че не са спазени действащите нормативи.

Инструкции за монтаж в кухненското обзавеждане

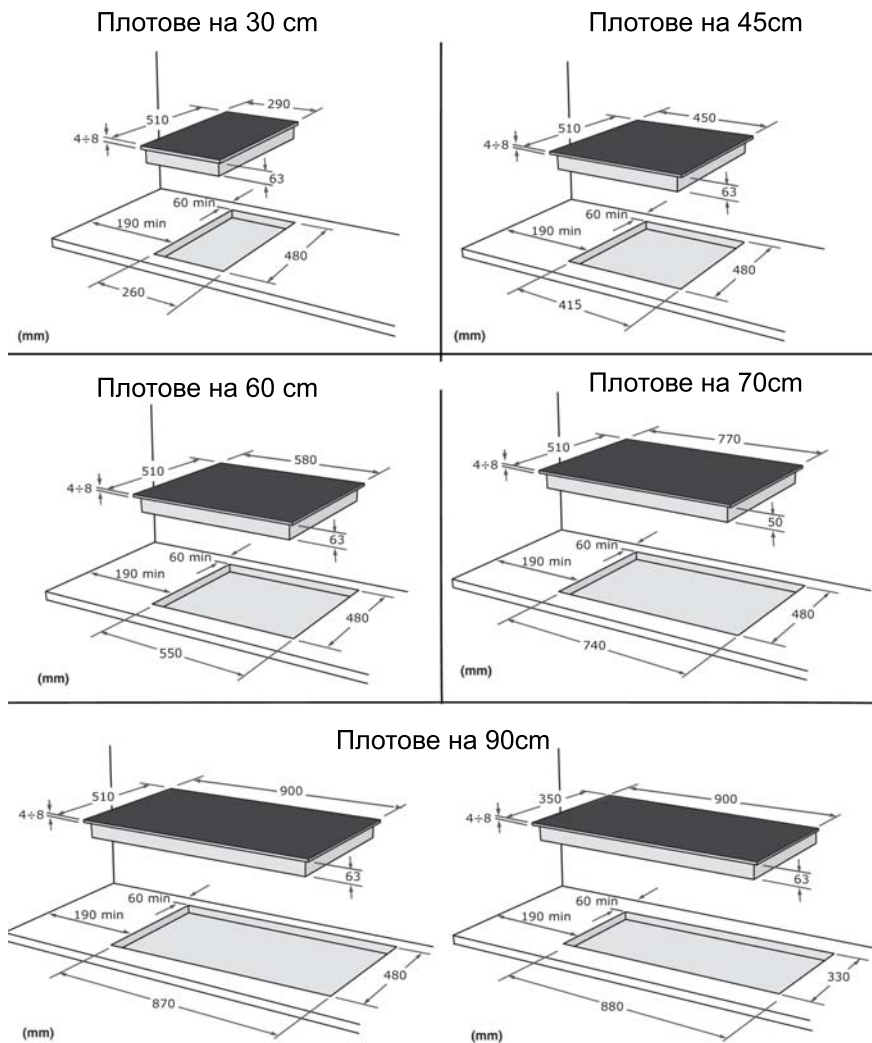

Уредът може да се монтира във всички видове кухненско обзавеждане, стените на което са устойчиви на температура най-малко 65°C над температурата на околната среда (EN 60335-2-6). Избягвайте монтажа на уреда в близост със запалими материали, например пердета, покривки и др.

OPŠTA UPOZORENJA

Uvaženi potrošaču,

Hvala Vam što ste izabrali naš proizvod. Ovaj uređaj je jednostavan za upotrebu. Pažljivo pročitajte ovu Brošuru sa uputstvima pre postavljanja i korišćenja uređaja. Brošura sadrži pravilne metode za optimalno montiranje, upotrebu i održavanje uređaja.

- Ovaj uređaj je namenjen za kuvanje i zagrevanje hrane. Nemojte ga koristiti u druge svrhe.
- Vrlo je važno da sačuvate ovu Brošuru sa uputstvima o uređaju u slučaju da uređaj dajete trećem licu.
- **Ovaj uređaj je namenjen za neprofesionalnu upotrebu od strane pojedinaca u kućnim uslovima. Uređaj treba da koriste odrasli svesni potencijalnih opasnosti, ne dozvoljavajući deci da se igraju sa njim. Prednji dostupni delovi mogu jako da se zagreju tokom upotrebe.**
- **Nadgledajte decu i osobe sa posebnim potrebama dok je ploča uključena tako da ne dotiču vrelu površinu i ne budu u blizini dok je uređaj uključen.**
- Montiranje uređaja treba da obavi kompetentno i stručno lice, koje je upoznato sa aktuelnim propisima o montiranju.
- Pre održavanja i čišćenja isključite uređaj iz struje i sačekajte da se ohladi.
- Pre uklanjanja šerpi, odgovarajući grejni elementi treba da budu isključeni.
- Korisnik ne sme sam da menja kabal uređaja. Za zamenu pozvati kvalifikovano lice.
- Ukoliko se i najmanja pukotina pojavi na površini staklo- porcelanske ploče, odmah isključite uređaj.
- Nemojte nikada stavljati aluminijumsku foliju, plastične sudove ili bilo kakav materijal koji se topi na toploj površini. Nemojte koristiti staklo- porcelansku ploču kao radnu površinu i na njoj držati predmete.
- Nemojte koristiti aparate na paru za čišćenje uređaja.

Pre napuštanja fabrike, uređaj je testiran i podešen od strane eksperata i stručnog kadra kako bi se dobili najbolji funkcionalni uslovi rada.

Sve popravke ili podešavanja koja se potom jave, zahtevaju da ih stručno lice obavi s punom pažnjom.

Stoga, mi Vam preporučujemo da se uvek obratite prodavcu kod kog ste kupili uređaj ili našem najbližem servisnom centru, naznačavajući problem i model svog uređaja.

Molimo Vas da zapamtite da se originalni rezervni delovi mogu naći jedino u našim tehničkim servisnim centrima za potrošače.

Ne ostavljajte ambalažu nezaštićenom, zbog dečije bezbednosti i zbog zaštite čovekove okoline; odložite je samo na mestu gde se vrši diferencijacija otpada.

SADRŽAJ

Opšta upozorenja - 27

Uputstvo za upotrebu - 29

Održavanje i čišćenje - 31

Uputstvo za montiranje - 33

Поставете специалното уплътнение (доставено с уреда) върху периметъра на плота, внимавайки двата му края да се срещнат без припокриване.

Фиксирайте плота към кухненската мебел със специални фиксиращи скоби.

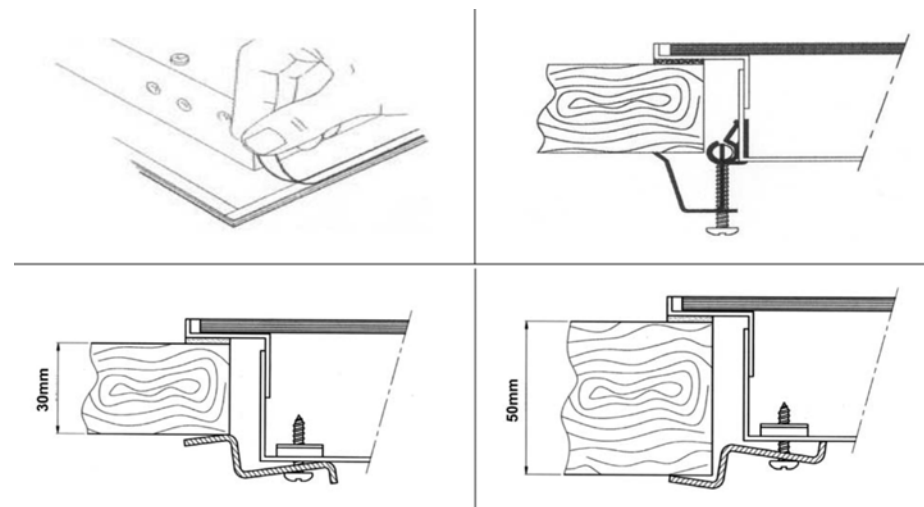

Предупреждения

Над плота може да се постави всякаква кухненска мебел, но на минимално разстояние над плота 600 мм. За да се избегне прекомерното нагряване, дори и в отсъствието на монтирана под него фурна, е необходимо да се направи изолация, най-малко с размерите на фиксиращите болтове.

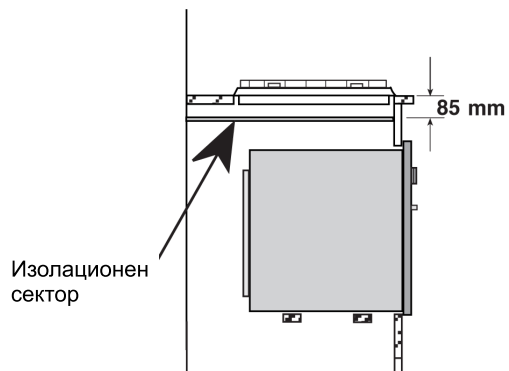

Символът  върху продукта или върху документа придружаващ продукта показва, че този уред не трябва да се третира като домакински отпадъци. Вместо това, той трябва да се предаде в подходящ сборен пункт за рециклиране на електрически и електронни уреди.

Унищожаването трябва да се извърши в съответствие с местните закони за опазване на околната среда и унищожаване на отпадъци.

POSTOVANI KORISNICI

Zahvaljujemo vam sto ste izabrali nas proizvod, sinonim za kvalitet i sigurnost. Nadamo se dace isti da odgovori vasim potrebama i zahtevima. Kada god smo vam potrebni ne dvoumite se potrazite nas. Mi cemo uvek biti uz vas kada god vam je potrebno za saradnju i za pruzanje svih potrebnih informacija vezanih za proizvode **EUROLUX**.

Симболот  обележан на уредот, или обележан на неговата документација, покажува дека тој уред не смее да се третира како домашен отпад. Наместо тоа тој уред треба да се предаде во најблискиот пункт за рециклирање на електрички и електронски уреди. Уништувањето треба да се изврши во согласност со локалните закони и во согласност со стандардите за животната средина .

Поштовани Клијенти,

Хвала Вам што сте избрале наш производ и надамо се, да ќе он одговарати Вашим захтевима.

Пажљиво прочитајте савете, који су наведени у овој књижици и Ваш апарат ќе бити ефикасан. Немојте се колебати да нас контактирате у случају потребе. Ми ћемо увек бити уз Вас, да Вам помажемо када то буде било неопходно и да Вам дајемо корисне информации у вези свих производа марке “**Eurolux**”.

Пред да замине од фабриката, овој уред е проверен и тестиран од стручни и квалификувани кадри, за да може да даде најдобри оперативни резултати. Секоја поправка или прилагодување кое може подоцна да биде потребно мора да се направи со најголема грижа и внимание. Поради оваа причина, ви препорачуваме секогаш да го контактирате добавувачот кој ви го продал уредот или нашиот најблизок сервисен центар, наведувајќи го типот на проблемот и моделот на уредот кој го поседувате. Оригинални резервни делови се достапни само во нашите технички сервисни центри. Не оставајте го отпадот од пакувањето расфрлан, поради безбедноста на децата и за заштита на животната средина, фрлете го на соодветно место.

СОДРЖИНА

Општи предупредувања - 15

Инструкции за користење - 17

Одржување и чистење - 19

Инструкции за монтирање - 21

Предупредување

Минималното растојание помеѓу плочата и било каков елемент над истата мора да биде 600 мм. За да се избегне прегревање, дури и во случај да нема фурна под плочата, просторот на раздвојување мора да се запази.

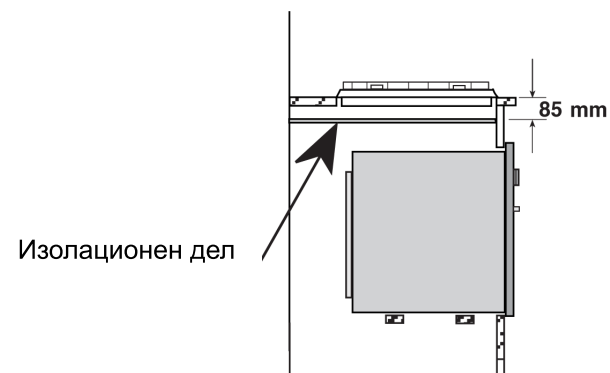

Поставете за заштитната гума на целиот периметар на плочата, внимавајќи краевите да не се поклопат.

Поставете ја плочата во отворот од елементот точно центрирана.

Поврзете ја плочата со елементот со специјалните поврзувачи.

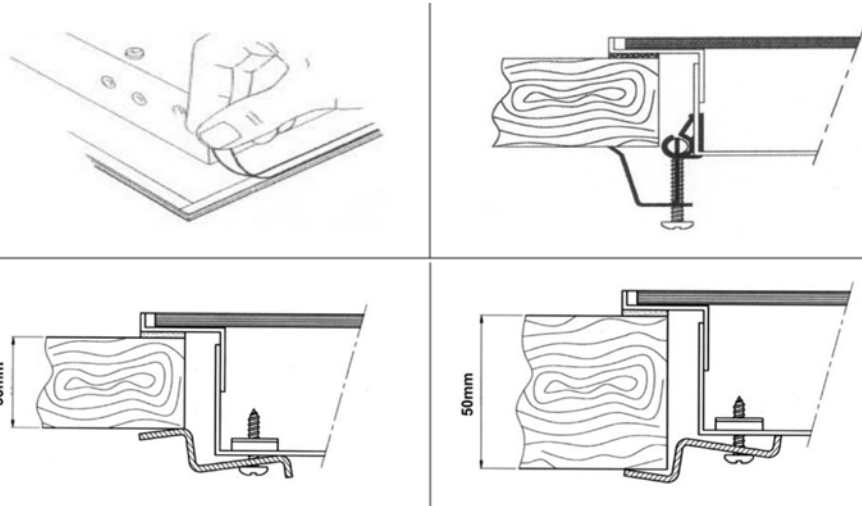

Општи предупредувања

Драги потрошувачи,

Ви благодариме што се одлучивте за нашиот производ. Со овој уред лесно се ракува. Пред да го монтирате и да почнете со употреба, ве молиме внимателно прочитајте го ова упатство. Упатството содржи соодветни инструкции за оптимална монтажа, користење и одржување на производот.

Овој производ е наменет за готвење и затоплување на храна. Не користете го за други намени.

Ви препорачуваме да го чувате ова упатство заедно со уредот во случај да биде даден на друго лице.

Овој уред е дизајниран за непрофесионална употреба во домовите. Треба да се користи од страна на возрасни свесни за потенцијалните опасности, а на децата не треба да им биде дозволено да имаат пристап или да си играат. За време на употребата, уредот може значително да се загрее на предните достапни делови.

Внимавајте на децата и лицата кои не се доволно самостојни да не ја допрат топлата површина додека е вклучена плотната или да не се во близина на уредот додека е вклучен.

Производот мора да биде монтиран од страна на компетентни и квалификувани лица кои се запознаени со тековните прописите за монтирање кои се на сила.

При чистење исклучете го уредот од електричното коло и почекајте да се олади.

Пред да ги отстраните тавите, исклучете го грејниот елемент.

Кабелот на уредот за напојување со електрична енергија не треба да се заменува од страна на корисникот. За замена контактирајте го само квалификуваниот персонал.

Ако се појави дури и најмала пукнатина на површината на стаклената керамичка плотна, веднаш исклучете ја од струјното коло.

Не ставајте алуминиумска фолија, пластични садови или било каков материјал што може да се стопи на топлата површина. Не користете ја стаклената керамичка плотна како основа за ставање на други предмети.

Не користете апарати на пареа при чистењето.

За било какви поправки, секогаш контактирајте го овластениот сервисен центар и барајте само оригинални резервни делови. Поправки од страна на некомпетентни лица можат да предизвикаат штета.

Можат да се користат стаклени, порцелански и метални садови за готвење, под услов тие да имаат многу рамна основа. Треба да се користат садови со дијаметар соодветен на површината за готвење. Не користете садови со дијаметар помал од оној на површината за готвење и не вклучувајте ги површините за готвење без садови за готвење. Уредот не е наменета да се управува со помош на надворешен тајмер или посебен систем за далечинско управување.

Не ставајте садови за готвење со несоодветно или деформирано дно на грејните површини, со цел да избегнете преполнување или излевање на течност. Не вклучувајте ги површините за готвење без садови за готвење.

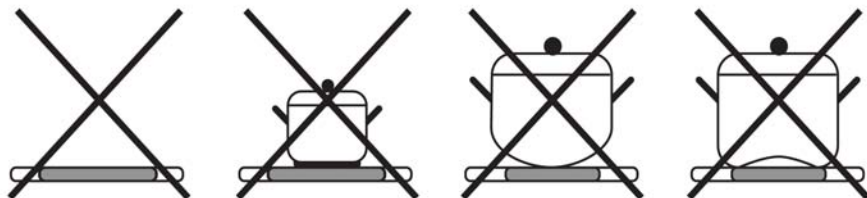

Овој апарат е согласно со директивите за :

- 2006/95/EC (ниско волтажни апарати)
- 2004/108/EC (електромагнетна компатабилност)
- 89/109/EC (делови кои доаѓаат во контакт со храна)
- 2002/96/EC (WEEE)
- 2005/32/EC (EuP)

Инструкции за онтирање

Инструкции за вградување во кујнски елементи

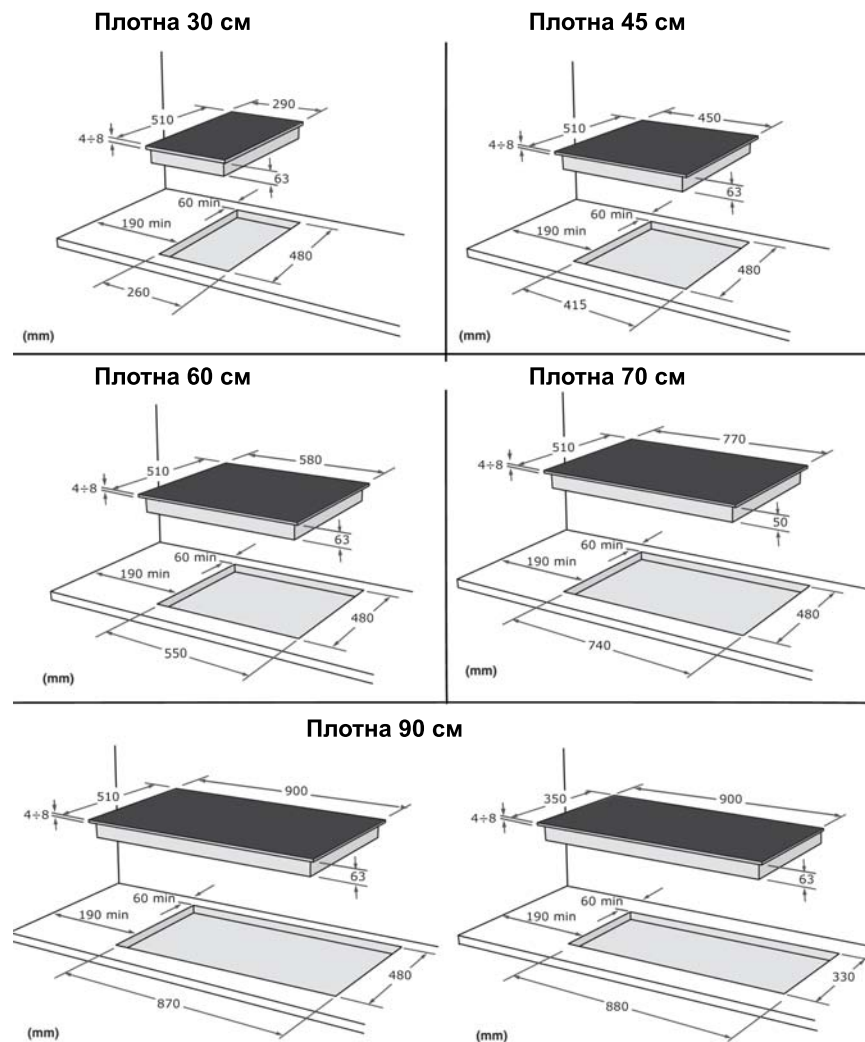

Апаратот може да биде поставен во сите видови на елементи кои имаат отпорност на екстра температури од најмалку 65°C над собната температура (EN60335 – 2 – 6). Избегнувајте инсталирање на апаратот во близина на запалливи материјали, на пример завеси, крпи и др.

Инструкции за инсталирање

Електрично поврзување

Уредот мора да биде електрично поврзан само од квалификуван персонал запознаен со тековните прописи за монтирање кои се на сила.

Уредот е подготвен за работа на наизменична струја, на напон прикажан на плочката со "карактеристични податоци" прикажана на крајот на упатството и на производот (исто така, видете, го дијаграмот за поврзување на производот).

Во случај на директно поврзување со електричното коло, мора да биде поставен двополен прекинувач помеѓу уредот и електричното коло со минимално отворање помеѓу контактите од најмалку 3 милиметри димензионирани во врска со напонот и во однос на тековните прописи кои се во сила. Жолтата/ зелената жица за вземјување не смее да биде прекината со овој прекинувач.

Кабелот за напојување мора да биде H05RR-F и мора да биде поставен на таков начин што во ниеден случај не може да постигне собна температура над 50 ° C.

Пред поврзувањето, проверете дали електричното коло има ефикасно вземјување кое ги исполнува прописите кои се на сила и дали штекерот или двополниот прекинувач се лесно дофатливи откако уредот е монтиран.

Кабелот за вземјување (жолт/зелен) поврзан со производот мора да биде подолг од останатите.

Производителот отфрла секаква одговорност во случај да не се почитуваат прописите кои се на сила.

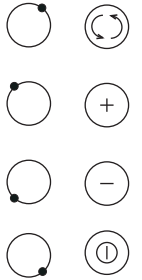

Инструкции за користење

Контролната површина на плотната има копчиња за поединечна работа на грејните елементи.



Пред да ја поврзете плотната со електрична мрежа, проверете дали контролната површина е чиста. После поврзувањето, на екранот од контролната површина се прикажува "-".

Вклучување на површините за готвење:

Пред да се вклучат површините за готвење, плотната мора да се активира со допирање на симболот  (ON-Off) и на првиот екран се прикажува "0". Плотната останува активна за околу 10 секунди: во овој период, откако ќе го изберете симболот , површините за готвење можат да се вклучат на еден од следниве два начина:

1 - со допирање на симболот "-"

на екранот го покажува бројот "4", во оваа фаза нивото на регулирање може да се зголеми или намали од минимум "1" до максимум "9" (со регулирање на "0" се исклучува површината за готвење).

2 - со допирање на симболот "+"

На екранот се прикажува бројот "9" кој се заменува со буквата "A". Ако во рок од 10 секунди се промени од "8" до "1", се активира функцијата "Boost" (Засили) (прикажана со буквата „A“ која го заменува избраното ниво на регулирање), во спротивно површината за готвење функционира нормално (буквата „A“ не се појавува). Со функцијата "Boost" површината за готвење се вклучува до максимум одреден период, кој варира во зависност од избраното ниво на регулирање и потоа автоматски се враќа на нормално функционирање (погледнете ја табелата). Кога функционира со буквата „A“, избраното ниво на регулирање може да се провери со допирање на симболот „+“ или „-“.

Проширена површина (доколку постои):

Функцијата Проширена површина се активира со притискање на симболите „+“ или „-“ истовремено, само доколку ваквата функција е веќе вклучена. За да се исклучи оваа функција, исклучете ја соодветната површина за готвење.

Инструкции за употреба

Белешки:

Симболот "H" покажува дека соодветната површина за готвење е сеуште топла. При прекин на електрична енергија, симболот „H“ се губи и не се појавува при поворно враќање на електричната енергија: во ваков случај, бидете особено внимателни. Кога симболот „H“ е вклучен, секогаш е можно повторно да се вклучи површината за готвење.

Исклучување на површината за готвење:

За да ги исклучите поединечно површините за готвење, изберете ги преку симболот ☺ и притиснете ги симболите "-" и "+" истовремено.

За да се исклучат сите површини за готвење, допрете го симболот ☹ (ON-OFF).

Површините за готвење во зависност од регулирањето, имаат максимално време на користење по што автоматски се исклучуваат (погледнете ја табелата) и се прикажува симболот „H“.

Заклучување за безбедност на децата:

Заклучувањето може да се активира само кога површините за готвење се исклучени.

За да ја внесете оваа функција, допрете го симболот ☹ потоа истовремено допрете ги симболите ☺ и "-" и откако ќе слушнете бип, допрете го симболот „+“. Серија од "L" светнува неколку секунди, заклучувањето се активира и контролните копчиња се блокирани. За да ја исклучите оваа функција, допрете го симболот ☹, а потоа истовремено допрете ги симболите ☺ и "-" и откако ќе слушнете бип, допрете го симболот „-“.

Предупредување:

Доколку се притиснати едно или повеќе контролни копчиња по несоодветен редослед за период подолг од 10 секунди, се појавува режим на грешка, површините за готвење автоматски се исклучуваат и се прикажува симболот „F“ со трепкање. По отстранувањето на причината за грешката (на пример нечистотија или некој предмет ставен на контролната површина) визуелниот екран се деактивира и плотната може повторно да се користи.

Ниво на регулација	Интервали на функционирање (секунди)		Boost Време на активирање	Временски период на максимална употреба (часови)
	ON	OFF		
1	1	46	1 min 22 s	10
2	4	44	2 min 44 s	5
3	6	41	4 min 06 s	5
4	9	38	5 min 28 s	4
5	11	36	6 min 50 s	3
6	14	33	1 min 22 s	2
7	21	26	2 min 44 s	2
8	28	19	2 min 44 s	2
9	Секогаш активна		—	1

Одржување и чистење

Пред чистење, исклучете го уредот од електричното коло.

После секоја употреба, откако ќе се олади, исчистете ја плотната отстранувајќи ги и најмалите остатоци, бидејќи откако плотната повторно ќе се вклучи може да биде невозможно да се отстранат истите. Користете само соодветни производи избегнувајте чистачи од челични волна, абразивни сунгери и прашоци за чистење, бидејќи ваквите производи можат да ја изгребат површината на стаклото.

Спрејовите за чистење печки не се соодвени, бидејќи можат да ја оштетат површината на стаклото.

Мали остатоци можат да се исчистат со влажна крпа или со топла вода и сапун. Круговите од сапун можат да се отстранат со вода која треба да се впије со мека крпа.

Дамки, предизвикани од вриење на течности кои претекуваат од садовите за готвење, се отстрануваат со оцет, лимон или производ за отстранување на дамки. Отстранете ги остатоците од детергент бидејќи следниот пат кога истите ќе се загреат можат да го оштетат стаклото.

За отпорни и закоравени остатоци ви препорачуваме да користите чистач за прозорци со метално сечилото кое лесно може да се најде на пазарот (погледнете ја сликата).

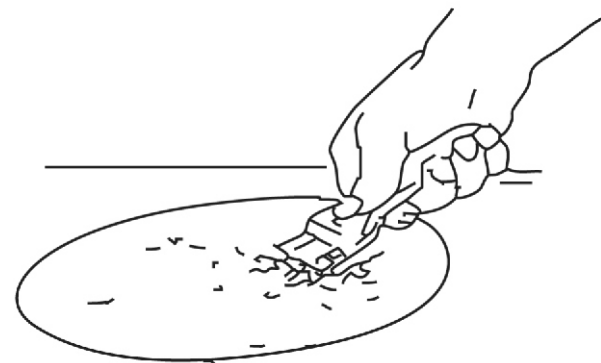

Не користите апарати на пареа за чистење.

За да поправите било какви аномалии при функционирањето, ве молиме контактирајте квалификуван персонал.