

ECH4 TC4 MAX FS

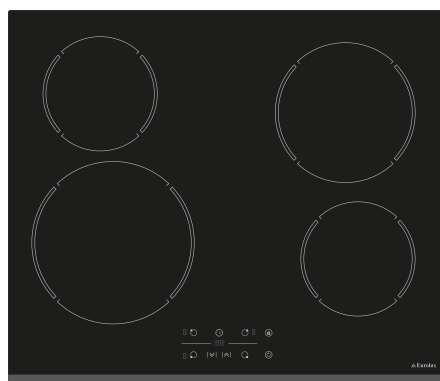

ECH2 TC4 FS

BG ИНСТРУКЦИИ ЗА ЕКСПЛОАТАЦИЯ

SRB UPUTSTVO ZA UPOTREBU

MK УПАТСТВО ЗА УПОТРЕБА

AL UDHËZUES PËR PËRDORIM

EN INSTALLATION MANUAL

RU ИНСТРУКЦИЯ ПО ЭКСПЛУАТАЦИИ

BG	ИНСТРУКЦИИ ЗА ЕКСПЛОАТАЦИЯ	3
SRB	UPUTSTVO ZA UPOTREBU	19
MK	УПАТСТВО ЗА УПОТРЕБА	33
AL	UDHËZUES PËR PËRDORIM	49
EN	INSTALLATION MANUAL	65
RU	ИНСТРУКЦИЯ ПО ЭКСПЛУАТАЦИИ.....	79

Уважаеми Клиенти,

Благодарим Ви, че избрахте нашия продукт. Надяваме се, че той ще отговори на Вашите изисквания.



Внимателно следвайте препоръките, изложени в тази книжка и така Вашият уред ще работи ефикасно.

Не се колебайте да ни търсите при необходимост. Ние винаги ще бъдем до Вас, за да Ви сътрудним при нужда и за да Ви даваме полезна информация за всички продукти с марката „Eurolux”.

МОНТАЖ

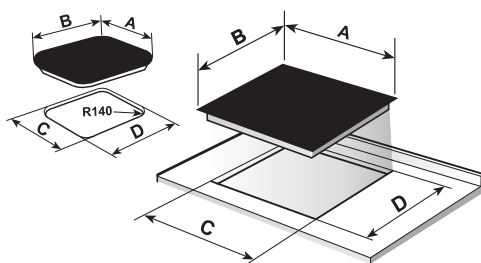
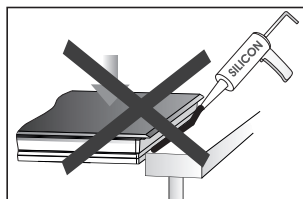
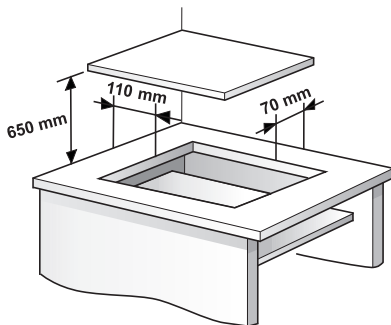
Минимални разстояния



	A	B	C	D
 ECH2 TC4 FS	600	510	560	490
 ECH4 TC4 MAX FS	600	510	560	490

Размерите са мм.

МОНТАЖ

Минимални разстояния

СИСТЕМА ЗА БЪРЗ МОНТАЖ (FAST CLICK system)

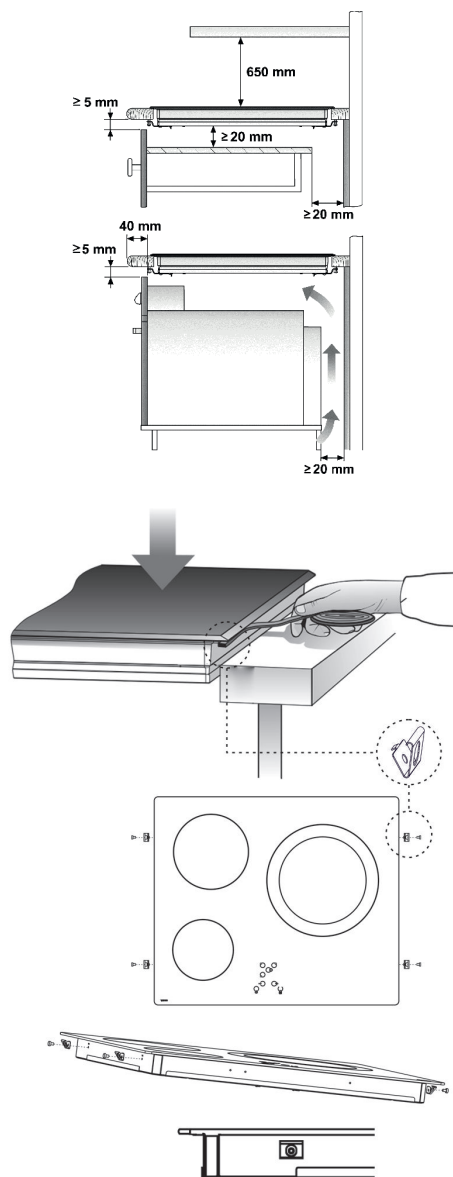

Размерите са мм.

ИНСТРУКЦИИ ЗА БЕЗОПАСНОСТ

⚠ Ако керамичното стъкло се счупи или напука, незабавно изключете плота от контакта, за да избегнете токов удар.

⚠ Този уред не е проектиран да работи с външен таймер (невграден в уреда) или отделна система за дистанционно управление.

⚠ Не почиствайте с пара това устройство.

⚠ Устройството и неговите достъпни части могат да се нагреят по време на работа. Избягвайте да докосвате нагревателните елементи.

⚠ Децата под 8 години трябва да стоят далеч от плота, освен ако не са постоянно надзиравани.

⚠ Това устройство може да се използва от деца на 8 или повече години, хора с увредени физически, сетивни или умствени способности или такива, които са с липса на опит и познания, САМО когато са наблюдавани

или ако са получили подходящ инструктаж за използването на уреда и разбират опасностите, свързани с използването му. Почистването и поддръжката от потребителя не могат да се извършват от деца без надзор.

⚠ Децата не трябва да си играят с уреда.

⚠ Предупреждение. Опасно е да се готви с мазнина или олио, без Вашето присъствие, тъй като те могат да се запалят. Никога не се опитвайте да гасите огън с вода! В този случай изключете уреда и покрийте пламъците с капак, чиния или пожарогасително одеяло.

⚠ Не поставяйте никакви предмети върху зоните за готвене на плота. Предотвратете възможна опасност от пожар.

⚠ Ако хранящият кабел е повреден, трябва да се смени от производителя, от неговия сервиз за следпродажбено обслужване или от квалифициран специалист.

⚠ ВНИМАНИЕ: Използвайте само протектори за готварски плотове, проектирани по подходящ начин от производителя на домакински уреди, или протектори, които вече са използвани в този уред. Използването на неподходящи протектори може да предизвика инциденти.

ВНИМАНИЕ: Процесът на готвене трябва да се наблюдава. Краткосрочният процес на готвене трябва да се наблюдава непрекъснато.

МОНТАЖ

Монтаж на уреда при наличие на чекмедже за прибори

Ако желаете да монтирате мебел или чекмедже под плота, между тях трябва да поставите разделителна дъска. По този начин се предотвратява случаен контакт с горещата повърхност на корпуса на уреда.

Дъската трябва да се постави на 20 мм под долния капак на плота.

Електрическо свързване

Преди да свържете плота към електрическата мрежа, проверете дали напрежението и честотата съвпадат с посочените на етикета на плота, който е поставен под плота или върху гаранционната карта, или ако е приложимо

на техническия лист, който трябва да съхранявате заедно с това ръководство през целия експлоатационен живот на продукта.

При директно свързване към електрическата мрежа трябва да бъде използван еднополюсен прекъсвач с минимално разстояние между клемите от 3 мм, който да бъде лесно достъпен. Лесният достъп ще осигури бързото изключване на уреда в случай на повреда или при неговото почистване.

Само официалният Технически сервиз на „ЛЕКС ГРУП“ АД може да обслужва или ремонтира уреда, включително подмяна на захранващия кабел. Уверете се, че захранващият кабел не влиза в контакт с корпуса на плота или корпуса на фурната, ако е монтирана в същия модул.

Предупреждение:

⚠ Електрическото свързване трябва да бъде правилно заземено в съответствие с действащите разпоредби, в противен случай плотът може да не функционира правилно.

⚠ Необичайни високи токови удари могат да повредят системата за управление (както при всеки електрически уред).

📖 Съхранявайте Гаранционната карта или Техническият лист заедно с ръководството с инструкции през целия експлоатационен живот на продукта. Те съдържат важна техническа информация

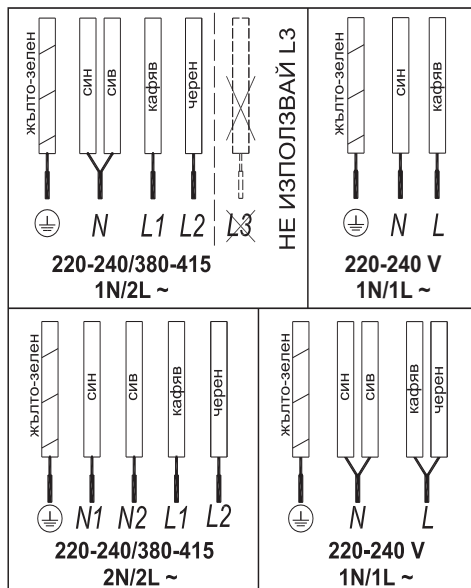

ИЗПОЛЗВАНЕ И ПОДДРЪЖКА

Инструкции към потребителя относно сензорния контрол

ЕЛЕМЕНТИ НА УПРАВЛЕНИЕ (фиг. 2)

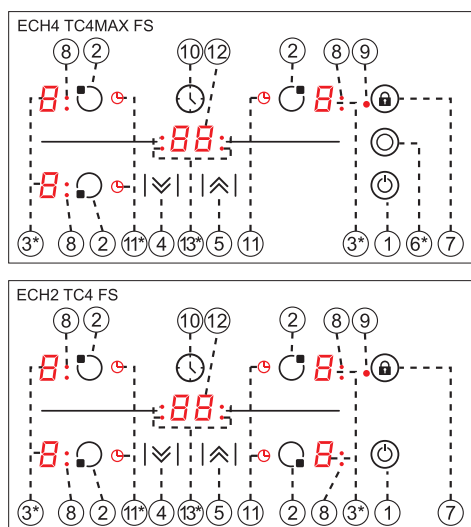

- 1 Сензорен бутон за вкл. / изкл.
- 2 Сензорни бутони за избор на готварска зона
- 3* Дисплеи за мощност и / или остатъчна топлина
- 4 Сензорен бутон за намаляване на мощността
- 5 Сензорен бутон за увеличаване на мощността
- 6* Сензорен бутон за включване на двойна нагревателна зона (при моделите с двойна нагревателна зона)
7. "Stop*Go": Сензорен бутон за заключване на контролния панел или сензор за активиране на функцията "Stop*Go".

- 8** Индикатор, показващ, че двойната нагревателна зона е включена (в близост само до двойна зона)
- 9** Индикатор, показващ, че функцията „Заключване“ е активирана
- 10 ** Сензорен бутон за включване на таймера
- 11* Индикатор на нагревателната зона, за която е включена функцията „таймер“

12** Дисплей на таймера

13* Индикатор таймер

* в зависимост от модела

** видими само при активирана функция

Операциите се извършват с помощта на сензорни бутони. Не е необходимо да упражнявате сила върху желаните сензорен бутон, трябва само да го докоснете с върха на пръста си, за да активирате необходимата функция.

Всяко действие се потвърждава от звуков сигнал



ВКЛЮЧВАНЕ НА УРЕДА



При първоначалното включване на плота към електрическото захранване, неговия контролен панел ще бъде блокиран и индикатора (9) ще свети. За да отключите уреда, натиснете сензорния бутон  (7), докато индикаторът (9) изгасне.

1. Задръжте сензорния бутон за включване/изключване  (1) натиснат поне за една секунда. Сензорният контрол ще бъде активиран и символът „0“ ще се появи върху всички дисплеи за мощност (3). Ако някоя от зоните за готвене има остатъчна топлина и е гореща, върху дисплея ще се появи символа „H“ вместо „0“. Ако в рамките на 10 секунди не предприемете никакво действие, уредът ще се изключи автоматично.

ВКЛЮЧВАНЕ НА НАГРЕВАТЕЛНА ЗОНА

Веднъж щом сензорния контрол е активиран посредством бутон за включване/изключване  (1) и върху всички дисплеи за мощност (3) се появи символа „0“, може да настроите зона за готвене. За да направите това, следвайте инструкциите описани по-долу:

1. Натиснете сензора за избраната от Вас зона (2). Съответният индикатор на мощност (3) ще бъде активиран и неговата яркост ще се увеличи.
2. Посредством бутоната  или  (4/5) изберете желаната степен на мощност.



Сензорните бутони  и  се повтарят, така че ако ги задържите натиснати, те се увеличават или намаляват с ин-

тервал от 0,5 секунди.

Едновременно може да се избира само една нагревателна зона.

Предупреждение:



За да работи една нагревателна зона, тя трябва първо да бъде избрана. Когато искате да използвате нагревателна зона, проверете яркостта на индикатора за мощност. След като изберете нагревателната зона, яркостта на индикатора за мощност трябва да се увеличи.

Бързо включване на максимална мощност: веднъж щом сте избрали дадена зона, натиснете еднократно бутоната  (4). Нагревателната зона ще бъде включена на пълна мощност .

ИЗКЛЮЧВАНЕ НА НАГРЕВАТЕЛНАТА ЗОНА

1. Нагревателната зона трябва първо да е била избрана.
2. Като използвате сензорния бутон  (4), намалете нивото на мощност до 0.

АЛТЕРНАТИВИ ЗА БЪРЗО ИЗКЛЮЧВАНЕ:

1. Ако потребителят задържи пръст върху сензора за избор на зона за 2 секунди, съответната зона ще бъде изключена.
2. Когато натиснете сензорни бутони  и  (4/5) едновременно, нагревателната зона ще се изключи бързо.

ИНДИКАТОР ЗА ОСТАТЪЧНА ТОПЛИНА

Дисплеят за мощност на нагревателната зона ще покаже символа „Н“, когато повърхността на стъклото достигне температура, която може да причини изгаряне.

Когато този риск изчезне,

1. Дисплеят се изключва (ако устройството е в режим на готовност),
2. Или показва „0“ (ако уредът все още е включен)

Предупреждение:

При първоначално включване на уреда, символът „Н“ може да се появи за кратко време на дисплей за мощност. Това е свързано с операция по настройка на плота и не означава, че зоната за готвене е гореща.

Предупреждение:

Във всеки случай индикацията „Н“ се използва за целите на безопасността. Дори, ако електрическото захранване е било прекъснато за дълго време, след неговото възстановяване, символът „Н“ ще се появи отново върху дисплея.

ИЗКЛЮЧВАНЕ НА УРЕДА

Уредът може да бъде изключен по всяко време чрез натискане на основния сензорен бутон за включване/изключване ϕ (1). В режим на готовност, символът „Н“ ще се появи при зоните, които са горещи. Останалите дисплеи няма да светят.

Плот с двойна нагревателна зона (в зависимост от модела)

Ако плотът Ви притежава тази опция, двойната нагревателна зона предлага възможността да се използва вътрешния кръг или също, в допълнение, външния кръг, в зависимост от размерите на тенджерите или тиганите.

ВКЛЮЧВАНЕ НА ДВОЙНА НАГРЕВАТЕЛНА ЗОНА

1. Нужно е да е избрана съответната нагревателна зона.
2. Изберете желаната мощност (от 1 до P) използвайки сензорния бутон или (4/5).
3. За активиране на нагревателна зона с двойна зона, натиснете сензорния бутон на двойната зона \odot (6). Лампата на индикатора на двойната зона (8) ще светне след активизиране на двойната зона.

ИЗКЛЮЧВАНЕ НА ЗОНАТА ЗА ГОТВЕНЕ С ДВОЙНА ЗОНА

1. Избира се сензора , с който преди е активирана зоната за готвене с двойна нагревателна зона.
2. За изключване на зоната за готвене с двойна зона натиснете сензора \odot (6). Лампата на индикатора на двойната зона (8) ще изгасне и външния кръг ще се изключи.

ЗАКЛЮЧВАНЕ НА СЕНЗОРНИТЕ БУТОНИ НА ГОТВАРСКИЯ ПЛОТ

За предотвратяване на нежелателна намеса можете да заключите всички сензори от контролния панел, с изключение на сензора за включване/изключване, използвайки сензорния бутон за заключване  (7). Тази опция е много полезна за детската сигурност. Натиснете сензора за заключване за повече от 3 секунди. Индикаторът на функция заключване (9) ще светне с активизирането на заключването.

Обаче запомнете, че когато сензорният контрол е активен, сензорният ключ за включване/изключване  (1) ще осигури изключването на плота дори и при активирана функция Заключване (свети индикатора (9)).

От друга страна, ако сензорният контрол не е активен, но функцията Заключване е активирана, то тя няма да Ви позволи да използвате сензорния ключ за включване/изключване  (1).

За деактивиране на функцията Заключване е нужно още веднъж да натиснете сензорния бутон (7) за повече от 3 секунди. Индикаторът на заключване (9) ще угасне и сензорният контрол ще бъде готов за използване



ЗАКЛЮЧВАНЕ СРЕЩУ ДОСТЪП НА ДЕЦА (в зависимост от модела).

Заключването срещу достъп на деца е различно и по-сложно от другото заключване. Потребителя може да

активира ключа за заключване само с един сензор. Но за заключването срещу деца е необходима сензорна последователност. Заключването срещу достъп на деца служи за избягване на случайно натискане на сензорните бутони от деца и евентуалното включване на плота.

Активиране на функцията Заключване срещу деца:

1. Плотът се включва с помощта на сензора за Включване/Изключване на плота  (1).

2. Не е необходимо да се избира която и да е нагревателна зона. Когато нито една нагревателна зона не е избрана, сензорните бутони за увеличаване и намаляване на мощността  и  (4/5) се натискат и се задържат едновременно за 3 секунди. В края на тази процедура ще се чуе къс звуков сигнал.

3. След звуковия сигнал се натиска сензорния бутон  (7) (няма нужда да се натиска продължително) и ще се чуе дълъг звуков сигнал и заключването срещу деца ще бъде активирано, а всички дисплеи на мощността ще показват символа "L".



Ако по време на активна функция Заключване срещу деца потребителят докосне който и да сензорен бутон (включително главния сензорен бутон), на дисплея ще мига символът "L".

Внимание : Статусът на заключването срещу деца не се запазва от уреда. Тази функция не запазва положението си при прекъсване на електрическото захранване на плота.

та и след неговото възстановяване функцията няма да бъде активна.

Деактивиране на функцията Заклучване срещу деца :

За да може да се изключи функцията Заклучване срещу деца е необходимо тази функция да е включена и всички индикатори да показват символа "L".

1. Сензорните бутони за увеличаване и намаляване на мощността  и  (4/5) се натискат и се задържат едновременно за 3 секунди. На края на тази процедура ще се чуе къс сигнал.
2. След като прозвучи късия сигнал, се натиска сензорния бутон  (7) (няма нужда да се натиска продължително), ще се чуе дълъг звуков сигнал и заключването срещу деца ще бъде деактивирано, а индикацията ще угасне.

Автоматичен старт на готвенето

Тази функция ще Ви улесни поради факта, че не е необходим Вашият надзор по време на готвенето. Сензорният контрол препрограмира избраната зона за готвене на максимална мощност и в следствие след известно време превключва на желаното ниво на мощност, което сте избрали. (вижте таблица 1).

Таблица 1

ВКЛЮЧВАНЕ НА ФУНКЦИЯТА АВТОМАТИЧЕН СТАРТ НА ГОТВЕНЕ

Избрана мощност	Функция автоматичен старт на готвенето
0	0
1	60
2	180
3	288
4	390
5	510
6	150
7	210
8	270
9	.../ 300
P (максимум)	...

1 Първо трябва да бъде избрана зона за готвене.

2 Изберете Функция „Мощност” (P) и след това натиснете сензорния бутон  (5). След използване на сензорния бутон можете да понижите постоянната мощност на готвене до желаното ниво (например 6). След включване на автоматичната функция за готвене, върху дисплея мига символа „A“ и желаното ниво на мощност.

ИЗКЛЮЧВАНЕ НА ФУНКЦИЯТА АВТОМАТИЧЕН СТАРТ НА ГОТВЕНЕ

1. Трябва да е била избрана зона за готвене.

2. Натискайте сензорния бутон  (5) докато индикаторът покаже постигането на ниво P и функцията автоматичен старт на готвенето ще бъде де-

активирана.

Функция Таймер

Тази функция ще улесни готвенето Ви така, че няма да се наложи да присъствате през цялото време на готвене: определената(ите) зона(и) за готвене ще се изключат автоматично след изтичане на зададеното време. Налице е отделен таймер за всяка нагревателна зона, което позволява да бъде зададено време за готвене на всички нагревателни зони.

При тези модели можете да използвате часовника като таймер за нагревателните зони в обхват от 1 час до 99 минути. Всички нагревателни зони могат да се програмират поотделно и да се използват едновременно

НАСТРОЙКА НА ВРЕМЕТО НА ЕДНА НАГРЕВАТЕЛНА ЗОНА

1. Необходимо е първо да се избере нагревателна зона, за която ще се настрои функцията „таймер“.
2. Използвайки сензорните бутони и (5/4) изберете нивото на мощност на нагревателната зона от 1 до 9.
3. Натиснете сензорния бутон за таймер (10). Дисплеят за време (12) ще показва „00“. В зависимост от модела, индикаторът (13) ще мига. През цялото зададено време на дисплея на мощност (3) ще мига символа **⏸**.
4. Веднага след това използвайте сензорните бутони и (5/4) задайте време от 1' до 99'.

След като дисплеят на мощност (3) престане да мига, таймерът автома-

тично ще започне обратното броене. Дисплеят (11) на съответната нагревателна зона ще продължи да мига.

Или, когато обратното броене започне, съответното ниво на мощност и символът **⏸** ще мигат последователно върху дисплея на мощността (3) на съответната нагревателна зона.

Когато часовникът достигне 01', той ще премине от обратно броене на минути към обратно броене на секунди.

След изтичане на зададеното време за готвене, настроената нагревателна зона се изключва и часовникът излъчва серия от звукови сигнали в продължение на няколко секунди. Дисплеят на таймера ще показва мигащ символ „00“ независимо, че нагревателната зона е изключена.

Ако желаете да зададете едновременно време за готвене на друга нагревателна зона, повторете отново операциите в т. 3 и 4.

Ако изключената нагревателна зона е все гореща, нейният дисплей ще показва символа „Н“ или в противен случай показва „0“, ако зоната не е гореща. За изключване на звуковия сигнал е достатъчно да натиснете който и да е сензорен бутон.

ПРОМЯНА НА ПРОГРАМИРАНОТО ВРЕМЕ

За промяна на програмираното време докоснете сензорния бутон (2) на програмираната нагревателна зона, за да я изберете и след това натиснете сензора на таймера (10). Сега ще можете да отчетете и промените времето.

ИЗКЛЮЧВАНЕ НА ТАЙМЕРА

Ако желаете да спрете таймера преди да е изтекло програмираното време

1 Най-напред изберете нагревателната зона и след това натиснете сензорния бутон на таймера ☺ (10).

2 Натиснете сензорния бутон ☑ (4) и намалете времето на 00. Таймерът ще се изключи.

Алтернативен Подход :

Ако сензорния бутон на таймера се натисне в продължение на 2 секунди след избиране на нагревателната зона, то съответният таймер ще се анулира.

Функция Мощност (в зависимост от модела)

Тази функция доставя „допълнителна“ мощност на нагревателната зона над номиналната стойност.

1 Изберете ниво на мощност 9 и след това натиснете сензорния бутон ☒ (5).

2 Дисплеят за нивото на мощността (3) ще показва символа P и нагревателната зона ще започне да доставя допълнителна мощност.

Функция „Stop&Go“ („Стоп & Активиране“) (в зависимост от модела)

Тази функция поставя процеса на готвене на пауза. Таймерът също ще бъде поставен на пауза, ако е активиран.

Активиране на функцията „Стоп“.

Докоснете сензорния бутон  „Stop&Go“ (7) за 1-3 секунди. Дисплеите на мощността ще покажат символа $||$, за да посочат, че готвенето е поставено на пауза.

Деактивиране на функцията „Стоп“.

Натиснете отново сензора  „Stop&Go“ (7) между 1 и 3 секунди. Готвенето се възобновява със същата мощност и настройки на таймера, които са били зададени преди поставянето на пауза. Ако тази функция не бъде деактивирана в рамките на 10 минути, плотът преминава в режим на готовност.

Функция за изключване с оглед безопасност

Уредът ще се изключи автоматично след зададено време, ако една или няколко нагревателни зони не се изключат поради определена грешка. (виж таблица 2).

Когато е активирана функцията „Изключване с оглед безопасност“, символът „0“ се визуализира, ако температурата на стъклената повърхност не е опасна за потребителя или ако се види символ „Н“ за риск от изгаряне.

За да възстановите връзката на уреда, първо го изключете с натискане на сензорния бутон за включване/ изключване ☺ (1) и след това отново го включете.

Таблица 2

Избрано ниво на мощност	Максимално време за РАБОТА (в часове)
0	0
1	10
2	5
3	5
4	4
5	3
6	2
7	2
8	2
9	1,5
P (максимум)	1

⚠ Контролният панел на нагревателните зони трябва винаги да се поддържат в чисто и сухо състояние.

⚠ В случай на експлоатационни проблеми или инциденти, които не са посочени в това упътване, прекъснете електрическата връзка на уреда и се обърнете към техническия сервиз на Лекс Груп АД.

Препоръки за правилното използване на витрокерамични плотове

Използвайте тенджери или тигани с дебело, напълно плоско дъно, така ще постигнете максимален контакт с площта на съответната нагревателна зона и максимална ефективност при готвенето.

- Не се препоръчва използването на съдове с диаметър на дъното по малък от този на съответната нагревателна зона.

- Не плъзгайте тенджерите и тиганите върху стъклото, тъй като могат да го надраскат.
- Въпреки че стъклото е издръжливо на ударите от по-големи тенджери и тигани, които са без остри ръбове, старайте се да не ги удряте в него.
- За да се предотврати увреждането на стъклената индукционна керамична повърхност избягвайте да плъзгате тенджерите и тиганите върху стъклото и поддържайте дъната на готварските съдове чисти и в добро състояние.

⚠ Старайте се да не разсипвате захар или съдържащи захар продукти върху повърхността на стъклото докато е топло, тъй като това може да повреди повърхността му.

Почистване и поддръжка

За да поддържате уреда в добро състояние го почиствайте след като изстине с подходящи препарати. Препоръчително е да почиствате плота всеки път след като сте го използвали, по този начин ще предотвратите натрупването на прах и замърсявания. Не използвайте никога груби почистващи препарати или уреди за почистване защото могат да надраскат повърхността и не използвайте пароструйни устройства за почистване на плота.

Леки петна които не са се залепили за повърхността могат да се почистят с влажна кърпа и с мек детергент или със сапунена пяна. Обаче, за по-устойчиви петна или мазнини

използвайте специални почистващи препарати за керамични плотове и спазвайте инструкциите, намиращи се върху етикета им. Устойчиво петно, което е образувано вследствие на многократно изгаряне, може да се отстрани със шпатула с острие. Лек цвят отенък може да е причинен от страна на тенджерата или тиган, имащи засъхнал мазен остатък на дъното си или от мазнина, попаднала между стъклото и тенджерата по време на готвене. Такива могат да се отстранят с помощта на мокра никелирана тел или специален препарат за почистване на керамични плотове. Пластмасови материали, захар или хранителни продукти съдържащи много захар, които са се разтопили върху повърхността, е необходимо незабавно да се почистят от повърхността с помощта на шпатула.

Металният блясък може да е причинен от плъзгането на метални тенджери или тигани върху стъклокерамичната повърхност. Те могат да се отстранят чрез грижливо почистване, използвайки специален почистващ препарат за стъклокерамични плотове, но може да се наложи и няколкократно повтаряне на процедурата за почистване.

⚠ Тенджерата или тиган могат да се залепят към стъклото поради разтопен продукт между тях. Не се опитвайте да повдигнете съда, докато нагревателната зона е студена! Това може да предизвика счупване на стъклото.

⚠ Не стъпвайте и не се облягайте върху стъклото, тъй като това

може да причини нараняване. Не използвайте стъклото като повърхност за съхраняване на предмети.

„ЛЕКС ГРУП“ АД си запазва правото да прави промени в своите ръководства, които са сметени за необходими или полезни без да повлияват на съществените характеристики на продукта.

Екологични Съображения



Символът, намиращ се върху уреда или неговите опаковъчни материали означава, че уредът не може да се изхвърля като другите домакински отпадъци. Необходимо е този уред да се занесе в рециклиращ център за вторични суровини предназначен за електрически или електронни уреди. Изпълнявайки правилно тази процедура ще предотвратите увреждане на околната среда и общественото здраве, които в противен случай могат да възникнат. За по подробна информация относно рециклирането на този продукт може да се свържете с местните власти, със сметосъбиращите органи или с магазина от който сте закупили уреда.

Използваните опаковъчните материали са екологично чисти и са напълно рециклируеми. Пластмасовите части са отбелязани като >PE<, LD<, >EPS<, и др. Изхвърляйте опаковъчните материали изхвърляйте в местните контейнери като битови отпадъци.

В случаи на неизправност

Преди да потърсите Техническия Сервиз извършете следните проверки, описани по-долу.

Уредът не работи:

Уверете се, че електрическият кабел е включен към веригата.

Домакинският съд е залепнал за стъклото:

Ако е налице разтопен материал между готварския съд и стъклото, настройте нагревателната зона на максимално ниво на мощност и се опитайте да ги отделите.

Грешка на единичен сензор:

Ако който и да е сензор е активен в продължение на повече от 10 секунди, се получава грешка и се показва код на грешка "F1". Тази грешка може да е причинена от различни фактори. Един от тях е факта, че върху някой от сензорите може да има предмет (като вилица, лъжица).

Уверете се, че върху контролния панел няма какъвто и да е предмет и че стъклото на плота е избърсано със суха кърпа. Ако и след тази процедура проблемът продължава, изключете щепсела на плота или изключете предпазителите в продължение на 10 секунди.

Грешка за множество сензори:

Ако повече от 2 сензора се натиснат едновременно, се появява код за грешка "F2".

Основни потенциални причини на проблема:

- Това може да е предмет (тенджерата...) или събрана вода (преливане от тиган ...), които покриват полето на повече от 2 сензора.
- Полетата на сензорния контрол може да са подложени на по-висока температура или пара (от фурната намираща се под котлона..).

Моля уверете се, че върху сензорите няма какъвто и да е предмет, че всички източници на пара и топлина за изключени. След това стъклото на котлона е избърсано със суха кърпа. Ако и след тази процедура проблемът продължава, изключете щепсела на плота и изключете предпазителите в продължение на 10 секунди.

Грешка Fc:

Съобщение за грешка Fc върху контролния панел и изключени нагревателни зони: Прегряване на електрониката. Оставете плота да изстине .

F3 / Грешка на главния сензор

Сензорното управление е проектирано съгласно международните стандарти за безопасност. Най-важното условие на тези стандарти е, че плътът трябва да може да се изключи; плътът не трябва да се включва от само себе си при каквито и да е грешки и условия на околната среда. Поради тези изисквания, сензорното управление редовно тества функционалността на главния сензор. Ако се открие грешка на съответен главен сензор, се извежда код за грешка и се визуализира на дисплея. Когато се визуализира тази

грешка:

- Моля, изключете щепсела или изключете предпазителя за 10 секунди. След това включете щепсела или включете предпазителя. Ако грешката все още е активна, моля, свържете се с най-близкия упълномощен сервис.

F4 / Грешка в програмния софтуер за безопасност

Съгласно изискванията за безопасност, микроконтролерът на управлението се самопроверява при включване и редовно след това. Ако бъде открит проблем по време на проверката, тази грешка се появява и се извежда код за грешка. Когато се изведе тази грешка:

- Моля, изключете щепсела или изключете предпазителя за 10 секунди. След това включете щепсела или включете предпазителя. Ако грешката все още е активна, моля, свържете се с най-близкия упълномощен сервис.

Акcesoари

Шпатула за витрокерамично стъкло (опция за допълнително закупуване)

Винаги използвайте шпатула за премахване на разлети вещества или налепи от котлона, преди да почиствате с химически почистващи препарати. Това е идеалният метод за отстраняване на дори най-малките налепи от котлона и за премахване на разлети вещества от горещи зони за готвене, преди да загорят по котлона.

⚠ ВНИМАНИЕ:

Бъдете внимателни при употребата на шпатулата. Острието ѝ може да причини наранявания!

⚠ Ако използвате шпатулата неправилно, острието може да се счупи. Ако това се случи, не се опитвайте да премахнете парчето с ръце, внимателно използвайте клещи или нож с тънко острие. (Виж фиг. 1)

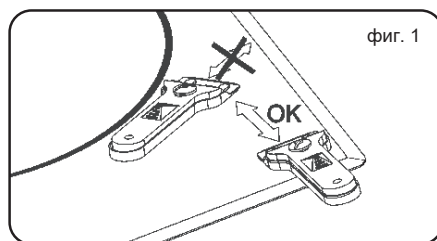

фиг. 1

Използвайте само острието на шпатулата върху керамичната повърхност, избягвайте корпуса ѝ да влиза в контакт с повърхността, тъй като може да я надраска.

⚠ Използвайте острието на шпатулата само ако е в идеално състояние. Незабавно сменете острието, ако е нарушена цялостта му по какъвто и да било начин.

⚠ След като сте приключили с шпатулата, приберете острието и го заключете. (Виж фиг. 2)

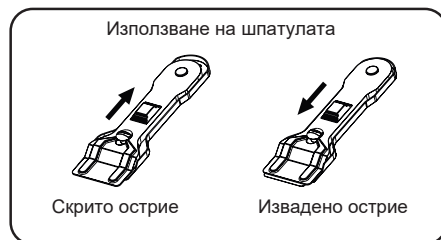

фиг. 2



Poštovani korisnici

Zahvaljujemo Vam što ste izabrali naš proizvod, sinonim za kvalitet i sigurnost. Nadamo se da će isti da odgovori Vašim potrebama i zahtevima. Kada god smo Vam potrebni ne dvoumite se, potražite nas. Mi ćemo uvek biti uz Vas kada god Vam je to potrebno. Tu smo za saradnju i za pružanje svih potrebnih informacija vezanih za proizvode „Eurolux“.

IZGLED

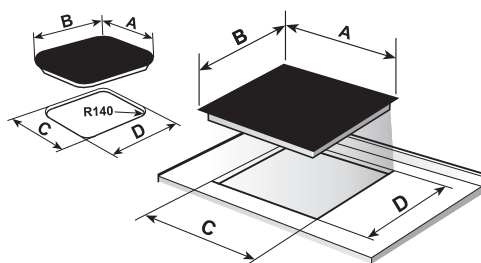
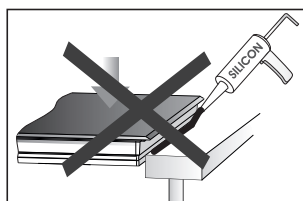
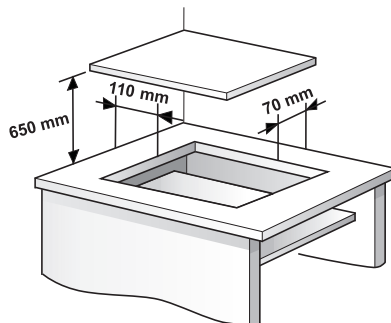
Minimalna rastojanja



	A	B	C	D
 ECH2 TC4 FS	600	510	560	490
 ECH4 TC4 MAX FS	600	510	560	490

MONTAŽA

Minimalna rastojanja

SISTEM BRZOG UKLAPANJA (FAST CLICK system)

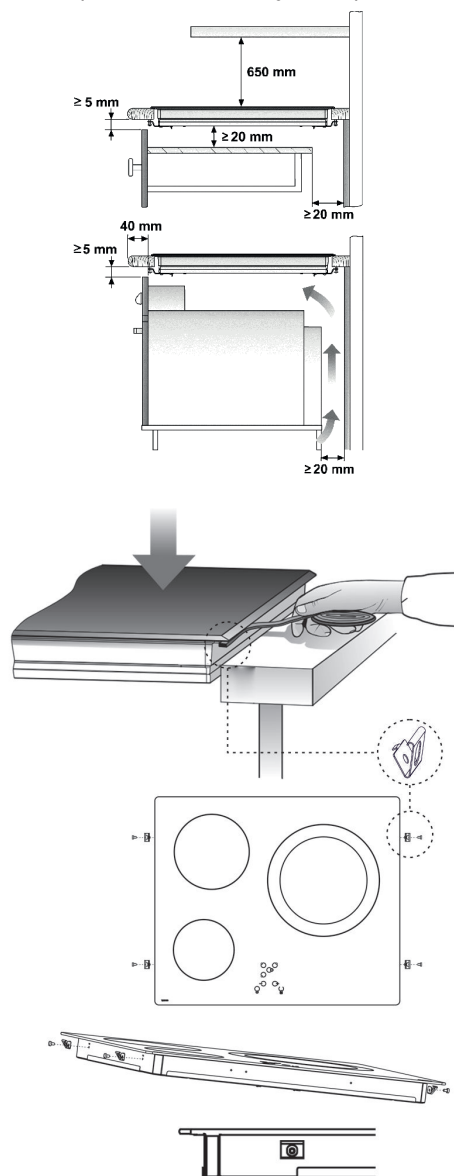

Jedinice mm.

BEZBEDNOSNA UPOZORENJA:

 Ako se keramičko staklo razbije ili napukne, odmah isključiti ploču za kuvanje kako bi se izbegao strujni udar.

 Ovaj uređaj nije dizajniran da radi sa eksternim tajmerom (nije ugrađen u uređaj) ili posebnim sistemom daljinskog upravljanja.

 Ne čistiti ovaj uređaj parom.

 Ovaj uređaj i njegovi dostupni delovi mogu da se zagreju tokom rada. Izbegavati dodirivanje grejnih elemenata. Deca mlađa od 8 godina moraju da se drže dalje od ploče za kuvanje osim ako nisu pod stalnim nadzorom.

 Ovaj uređaj mogu da koriste isključivo deca starija od 8 godina, osobe sa oštećenim fizičkim, čulnim ili mentalnim sposobnostima ili osobe koje nemaju iskustva i znanja, mogu da ga koriste SAMO pod nadzorom ili ako su im pružena odgovarajuća uputstva o korišćenju uređaja i ako razumeju opasnosti koje predstavlja njegova upotreba. Čišćenje i održavanje uređaja ne smeju da obavljaju deca

koja nisu pod nadzorom.

 Deca ne smeju da se igraju uređajem.

 Predostrožnost. Opasno je kuvati upotrebom masti ili ulja a da niste prisutni, jer oni mogu da se zapale. Nikada ne pokušavati gašenje vatre vodom! U tom slučaju isključiti uređaj i pokriti plamen poklopcem, tanjirom ili ćebetom.

 Ne stavljati nikakve predmete na zone za kuvanje na ringli. Sprečiti moguću opasnost od požara.

 „Ako je kabl za napajanje oštećen, trebalo bi da ga zameni proizvođač ili njegov postprodajni servis“.

 **OPREZ:** Koristite samo zaštite za ploču za kuvanje koje je na odgovarajući način dizajnirao proizvođač ili zaštite koje se već koriste u ovom uređaju. Upotreba neodgovarajućih zaštita može da izazove nezgode.

 **OPREZ:** Proces kuvanja mora da se obavlja pod nadzorom. Kratkotrajni proces kuvanja mora stalno da se nadgleda.

UGRADNJA

Ugradnja sa fiokom za pribor za jelo

Ako je potrebno montirati ormarić ili fiok u ispod ploče za kuvanje, između njih se mora postaviti daska za razdvajanje. Na taj način se sprečava slučajni kontakt sa vrelom površinom kućišta uređaja.

Ploča mora da bude postavljena 20 mm ispod donjeg poklopca ploče za kuvanje.

Električni priključak

Pre nego što se ploča za kuvanje priključi na električnu mrežu, potrebno je proveriti da li napon i frekvencija odgovaraju onima navedenim na nalepnici ploče za kuvanje, koja se nalazi ispod ploče za kuvanje ili na garantnom listu, ili, ako je primenljivo, na tehničkom listu, koji mora da se čuva zajedno sa ovim uputstvom tokom vek trajanja proizvoda.

Električni priključak će se vršiti preko svepolnog prekidača ili utikača, kad god postoji, u skladu sa strujom i sa minimalnim rastojanjem od 3 mm između kontakata. To će garantovati isključivanje u hitnim slučajevima i omogućiti čišćenje ploče za kuvanje.

Samo zvanični tehnički servis kompanije BEOLEKS može da vrši intervencije ili da popravi uređaj, uključujući i zamenu kabla za napajanje.

OPREZ:

⚠ Električni priključak mora da bude pravilno uzemljen, u skladu sa važećim propisima, u suprotnom ploča za kuvanje može da pokvari.

⚠ Neobičajeni veliki strujni naponi mogu da oštete kontrolni sistem (kao kod svakog električnog uređaja).

Čuvati garantni list ili tehnički list zajedno sa uputstvom za upotrebu tokom veka trajanja proizvoda. Oni sadrže važne tehničke informacije.

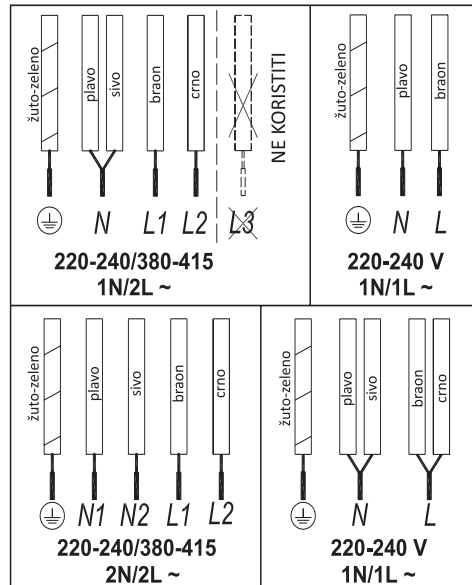

UPOTREBA I ODRŽAVANJE

Korisnička uputstva za komande osetljive na dodir

ELEMENTI KOJIMA SE RUKUJE (sl. 2)

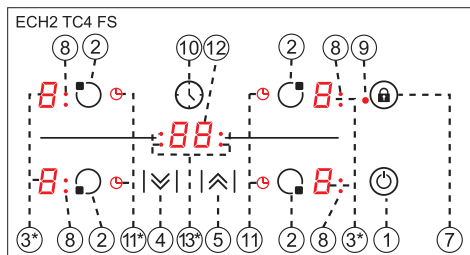
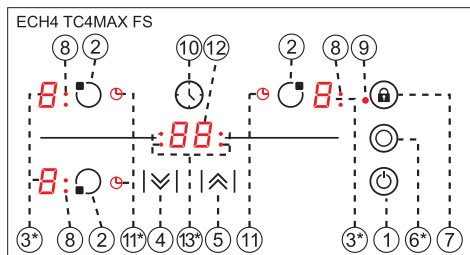

1 Taster osetljiv na dodir za uključivanje/isključivanje.

2 Tasteri osetljivi na dodir za odabir ringle.

3 ** Indikatori snage i/ili preostale toplote.

4 Taster osetljiv na dodir za „Smanjenje“ jačine.

5 Taster osetljiv na dodir za „Povećanje“ jačine.

6 Taster osetljiv na dodir za odabir duplog/troduplog gorionika (dupla/trodupla ringla).

7 Funkcija Stop&Go: zaključavanje tastera osetljivog na dodir za ostale tastere osetljive na dodir ili aktivacionog senzora za funkciju „Stop&Go“.

8 ** Indikator zone sa duplom/troduplom ringlom (samo pored ringli sa duplim/troduplim gorionicima).

9 ** Ikona za zaključavanje.

10 Taster osetljiv na dodir za tajmer.

11** Ikona za podešavanje vremena

rada ringle.

12 **Prikazivač tajmera

13 Indikator vremenski podešene površine za kuvanje

* U zavisnosti od modela.

** Vidljivo samo tokom rada.

Rukovanje se vrši pomoću tastera osetljivih na dodir. Nije potrebno vršiti silu na željeni taster osetljiv na dodir, potrebno je samo da dodirnuti ga vrhom prsta kako bi se željen funkcija aktivirala. Svaka radnja je praćena zvučnim signalom.

UKLJUČIVANJE UREĐAJA

Kada se ploča za kuvanje Uključi prvi put, biće zaključana i odgovarajuća kontrolna lampica (9) će se uključiti. Da bi se otključala, prvo je potrebno dodirnuti taster osetljiv na dodir za zaključavanje (7), dok se kontrolna lampica (9) ne isključi.

1. Dodirnuti taster osetljiv na dodir za uključivanje (1) najmanje jednu sekundu.

Komanda osetljiva na dodir se aktivira i 0 se pojavljuje sa 50% osvetljenosti na svim prikazivačima napajanja (3).

Ako bilo koja zona ima indikaciju preostale toplote pre uključivanja, prikazivač nastavlja da prikazuje „H“ umesto 0.



Ako se ništa ne preduzme u narednih 10 sekundi, komanda osetljiva na dodir će se automatski isključiti.



UKLJUČIVANJE RINGLE

Kada se komanda osetljiva na dodir aktivira pomoću tastera osetljivog na dodir (1) indikatori napajanja ringli će

prikazati 0 (3).

1 Pritisnuti taster osetljiv na dodir za izabranu ringlu (2). Odgovarajući indikator napajanja (3) će se aktivirati i osvetljenost indikatora će se povećati.



2. Upotrebom taster osetljivog na dodir  ili  (4/5), izabrati željeni nivo jačine.

Tasteri osetljivi na dodir  i  se ponavljaju, tako da se, ako se drže pritisnutim, povećavaju ili smanjuju u intervalu od 0,5 sekundi. Istovremeno se može izabrati samo jedna ringla.

Upozorenje:

Da bi se ringla koristila, mora prvo da bude izabrana. Kada je potrebno koristiti ringlu, potrebno je proveriti osvetljenost indikatora napajanja. Nakon odabir ringle, osvetljenost indikatora napajanja bi trebalo da se poveća.

Brzo uključivanje pri maksimalnoj jačini:



Nakon što se izabere ringla, jednom pritisnuti taster  (4). Ringla će se aktivirati punom jačinom. 

ISKLUČIVANJE RINGLE

1 Ringla mora prethodno da se odabere.
2. Pomoću tastera osetljivog na dodir  (4), smanjiti nivo jačine na 0.

Alternativni načini za brzo isključivanje:

1 Ako korisnik drži prst na senzoru za odabir u trajanju od 2 sekunde, odgovarajuća zona će se isključiti.

2 Kada se istovremeno pritisnu tasteri osetljivi na dodir  i  (4/5) ringla će se brzo isključiti.

INDIKATOR PREOSTALE TOPLOTE

Indikator jačine ringle će prikazati H kada staklena površina dostigne temperaturu koja može da izazove opekotine.

Kada ovaj rizik nestane,

1 prikazivač se isključuje (ako je uređaj u stanju mirovanja),

2 ili prikazuje 0 (ako uređaj i dalje radi).

Upozorenje:

Prilikom prvog uključivanja, oznaka H može da se pojavi nakratko na prikazivaču napajanja. To pokazuje je povezan sa radnjom podešavanja i ne znači da je zona za kuvanje vruća.

Upozorenje:

Oznaka H se u svakom slučaju koristi iz bezbednosnih razloga. Čak i ako je struja isključena na duže vreme, nakon uključivanja, pojavljuje se oznaka H.

ISKLUČIVANJE UREĐAJA

Uređaj može da se isključi u bilo kom trenutku pritiskom na glavni taster osetljiv na dodir za uključivanje/isključivanje  (1). U režimu mirovanja, oznaka H će se pojaviti u zonama koje su vruće.

Ostali prikazivači neće svetleti.

Ringla sa duplim/troduplim gorionikom (u zavisnosti od modela)

Ako vaš šporet ima ovu opciju, ingla

sa duplim/troduplim gorionikom pruža mogućnost korišćenja unutrašnjeg kruga ili, pored toga, spoljašnjeg, u zavisnosti od veličine lonca ili tiganja.

UKLJUČIVANJE duple/troduple RINGLE

1 Mora da se izabere odgovarajuća ringla.

2 Izabrati željenu snagu (od 1 do P) upotrebom tastera osetljivog na dodir ili (4/5).

3 Pritisnuti taster osetljiv na dodir za duplu/troduplu ringlu  (6) kako bi se aktivirao dupli/trodupli gorionik. Kada se aktivira dupla/trodupla zona, svetli indikator za duplu/troduplu zone (8).

ISKLJUČIVANJE duple / troduple RINGLE

1 Odabran je taster kojim je prethodno uključena ringla sa duplim/troduplim gorionikom.

2 Pritisnuti taster osetljiv na dodir za duplu/troduplu ringlu  (6). za deaktiviranje duplog/troduplog gorionika. Indikator duplog/troduplog (8) će se isključiti i spoljni krug će se deaktivirati.

Zaključavanje tastera osetljivih na dodir na ploči za kuvanje

Da bi se sprečilo neželjeno rukovanje, moguće je zaključati celu jedinicu, osim tastera osetljivog na dodir za uključivanje/isključivanje, pomoću tastera osetljivog na dodir za zaključavanje  (7). (u zavisnosti od modela). Ova funkcija je korisna za bezbednost dece. Senzor za

zaključavanje držati pritisnutim duže od 3 sekunde. Kada je zaključavanje aktivirano, svetli indikator zaključavanja (9).

Međutim, imati na umu da kada je komanda osetljiva na dodir uključena, taster osetljiv na dodir za uključivanje/isključivanje  (1) omogućava njeno isključivanje, čak i ako je zaključavanje aktivirano (indikator zaključavanja (9) je uključen).

S druge strane, ako je komanda osetljiva na dodir isključena, funkcija zaključavanja ne dozvoljava da se koristi taster osetljiv na dodir za uključivanje/isključivanje  (1).

Da bi se deaktivirale funkciju zaključavanja, taster osetljiv na dodir za zaključavanje držati pritisnutim duže od 3 sekunde (7) još jednom. Indikator zaključavanja (9) je isključen i komanda osetljiva na dodir će biti spremna za upotrebu

Zaključavanje CHILD LOCK (u zavisnosti od modela)

Zaključavanje CHILD LOCK je drugačije i komplikovanije od zaključavanja tasterom. Korisnik može da aktivira zaključavanje tastera preko jednog senzora. Međutim, za zaključavanje CHILD LOCK potreban je niz senzora.

Zaključavanje CHILD LOCK se koristi da spreči decu da uključe ploču za kuvanje.

Aktiviranje zaključavanja Child Lock :

1 Ploča za kuvanje se uključuje preko tastera osetljivog na dodir za uključivanje/isključivanje  (1).

2 Ne treba birati nijednu zonu.

Taster za povećanje jačine ☒ (5) i taster za smanjenje jačine ☑ (4) i minus senzore treba držati istovremeno pritisnutim 3 sekunde. Na kraju ovog perioda čuje se kratak zvučni signal.

3 Nakon zvučnog signala, treba dodirnuti taster osetljiv na dodir za zaključavanje 🔒 (7) (nema potrebe da se drži pritisnutim dugo) i čuje se dugačak zvučni signal i zaključavanje Child Lock će se aktivirati i na celom prikazivaču će se prikazati „L“.

Tokom zaključavanja Child Lock, ako korisnik dodirne bilo koji senzor (uključujući glavni senzor), „L“ će treperiti na prikazivaču.

Upozorenje : Status zaključavanja Child Lock se ne čuva. Ako je napajanje ploče za kuvanje isključeno, status zaključavanja Child Lock ne može da se sačuva.

Deaktiviranje zaključavanja Child Lock:

Za deaktiviranje zaključavanja Child Lock, zaključavanje Child Lock treba da bude aktivirano pre i na celom prikazivaču se pojavi „L“

1 Taster za povećanje jačine ☒ (5) i taster za smanjenje jačine ☑ (4) i minus senzori se drže istovremeno pritisnutim duže od 3 sekunde. Na kraju ovog perioda čuje se kratak zvučni signal,

2 Nakon zvučnog signala, treba dodirnuti taster osetljiv na dodir za zaključavanje 🔒 (7) (nema potrebe da se drži pritisnutim dugo) i čuje se dugačak zvučni signal i zaključavanje Child Lock će biti deaktivirano i oznaka „L“ će se isključiti.

Brzo kuvanje. (Automatsko pokretanje kuvanja)

TOva funkcija olakšava kuvanje jer nije potrebna prisutnost tokom kuvanja. Komanda osetljiva na dodir unapred programira izabranu ringlu na maksimalnu jačinu i zatim je spušta na željeni nivo jačine (koji je izabran) nakon nekog vremenskog perioda (vidi tabelu 1)

Tabela 1

Izabrana jačina	Funkcija automatskog pokretanja kuvanja
0	0
1	60
2	180
3	288
4	390
5	510
6	150
7	210
8	270
9	.../ 300
P (maksimum)	...

UKLJUČIVANJE FUNKCIJE AUTOMATSKOG POKRETANJA KUVANJA

1 Ringla mora da bude izabrana.

2 Izabрати Funkcija napajanja (P), a zatim pritisnuti taster osetljiv na dodir za napajanje ☒ (5). Nakon upotrebe tastera osetljivog na dodir potrebno je smanjiti kontinualnu jačinu kuvanja na željeni nivo (na primer 6). Kada se pokrene funkcija automatskog kuvanja, na prikazivaču oznaka „A“ treperi sa željenim nivoom jačine.

ISKLJUČIVANJE FUNKCIJE AUTOMATSKOG POKRETANJA KUVANJA

1 Ringla mora da bude izabrana.

2 Pritisnuti taster osetljiv na dodir  (5) sve dok indikator ne dostigne nivo P i funkcija automatskog pokretanja kuvanja će se deaktivirati.

Funkcija tajmera

Ova funkcija olakšava kuvanje, jer ne morate da budete prisutni tokom celog procesa: vremenski podešene ringle će se automatski isključiti nakon isteka podešenog vremena. Za svaku ringlu postoji poseban tajmer, koji omogućava da se sve ringle istovremeno vremenski podeše.



Kod ovih modela može da se koristi sat kao tajmer za ringle za vremenski opseg od 1 do 99 minuta. Sve zone za kuvanje mogu da se programiraju pojedinačno i istovremeno.

VREMENSKO PODEŠAVANJE JEDNE RINGLE

1 Zona za kuvanje koju je potrebno podesiti mora da bude izabrana.

2 Izabрати nivo jačine za ringlu od 1 do 9 pomoću tastera osetljivog na dodir

 ili  (5/4)

3. 3 Pritisnuti taster osetljiv na dodir za sat  (10). Indikator tajmera (12) će prikazati 00. U zavisnosti od modela, indikator površine za kuvanje (13) će treperiti. Na indikatoru jačine (3) trepereće oznaka  tokom podešenog vremena.

4 Odmah zatim uneti vreme kuvanja između 1 i 99 minuta, pomoću tastera

na osetljivog na dodir  ili  (5/4).

Kada indikator napajanja (3) prestane da treperi, automatski će početi da odbrojava vreme. Prikazivač odgovarajuće vremenski podešene ringle (11) nastaviće da treperi. Ili, kada odbrojanje počne, odgovarajući nivo jačine i oznaka  će naizmenično treperiti na indikatoru jačine (3) na odgovarajućem području grejača.

Kada sat dostigne 01, prebaciće se sa odbrojanja minuta na sekunde.

Kada istekne izabrano vreme kuvanja, zona grejanja koja se vremenski podešava se isključuje i sat emituje niz zvučnih signala u trajanju od nekoliko sekundi.

Indikator tajmera će prikazati trepereći broj 00 pored ringle koja je isključena. Ako je potrebno istovremeno vremenski podesiti drugu ringlu, ponoviti korake 3 i 4.

Ako je isključena zona grejanja vruća, njen indikator prikazuje H ili 0. Da bi se isključio zvučni signal, dodirnuti bilo koji senzor.

PROMENA PROGRAMIRANOG VREMENA

Da bi se promenilo programirano vreme, potrebno je pritisnuti taster osetljiv na dodir na ringli (2) kako bi se izabrala, a zatim i sat  (10). Tada je moguće pročitati i promeniti vreme.

ISKLJUČIVANJE TAJMERA

Ako je potrebno zaustaviti tajmer pre nego što istekne programirano vreme

1 Prvo izabрати ringlu, a zatim pritisnuti dodirni taster sata  (10).

2 Koristite taster osetljiv na dodir  (4) kako bi se vreme smanjilo na 00. Sat je poništen.

Alternativni metod:

Nakon odabira zone, ako se taster osetljiv na dodir tajmera drži pritisnutim dve sekunde, odgovarajući tajmer će biti poništen.

Funkcija jačine (u zavisnosti od modela)

Ova funkcija daje „dodatnu“ jačinu grejnoj ploči, iznad nominalne vrednosti.



1 Izaberi jačinu 9, a zatim pritisnuti taster za jačinu  (5).

2 Indikator nivoa jačine (3) će pokazati simbol , a ploča će početi da daje dodatnu jačinu.

Funkcija Stop&Go (u zavisnosti od modela)

Ova funkcija stavlja proces kuvanja na pauzu. Tajmer će takođe biti pauziran ako je aktiviran.

Aktiviranje funkcije Stop&Go

Senzor Stop & Go  (7) držati pritisnutim između 1-3 sekunde. Indikator napajanja će pokazati simbol  koji označava da je kuvanje pauzirano.

Deaktiviranje funkcije Stop&Go

Senzor Stop & Go  (7) ponovo držati pritisnutim između 1-3 sekunde. Kuvanje se nastavlja pod istim podešavanjima jačine i tajmera koji su postavljeni pre pauze. Ako se ova funkcija ne deaktivira u roku od 10 minuta, ploča za kuvanje prelazi u stanje mirovanja.

Funkcija bezbednosnog isključivanja

Ako se zbog greške jedna ili više ringli ne isključe, uređaj će se automatski isključiti nakon određenog vremena (vidi tabelu 2).

Kada se aktivira funkcija „bezbednosnog isključivanja“, prikazuje se 0 ako temperatura staklene površine nije opasna za korisnika ili H ako postoji rizik od opekotina.



Da bi se ponovo priključio uređaj, isključiti ga pritiskom na taster osetljiv na dodir za uključivanje/isključivanje  (1), a zatim ga ponovo uključiti.

Tabela 2

Izabrana jačina	MAKSIMALNO VREME RADA (u satima)
0	0
1	10
2	5
3	5
4	4
5	3
6	2
7	2
8	2
9	1,5
P (maximum)	1

 Komandnu tablu grejnih površina održavati čistom i suvom u svakom trenutku.

 U slučaju problema u radu ili incidenata koji nisu navedeni u ovom priručniku, isključiti uređaj i kontaktirati tehničku podršku kompanije BEOLEKS.

Preporuka za pravilnu upotrebu vitrokeramičkih ploča za kuvanje

Koristiti šerpe ili tiganje sa debelim, potpuno ravnim dnom.

- Ne preporučuju se posude sa manjim prečnikom od prikazane grejne površine.
- Ne povlačiti šerpe i tiganje preko stakla jer mogu da ga izgrebu.
- Iako staklo može da izdrži udarce velikih šerpi i tiganja bez oštrih ivica, pokušajte da ne udarate o njega.
- Da bi se sprečilo oštećenje staklokeramičke indukcijske površine, ne povlačiti lonce i tiganje preko stakla, a dno posuda održavati čistim i u ispravnom stanju.

⚠ Trudite se da ne prosipate šećer ili proizvode koji sadrže šećer po staklu dok je površina vruća, jer bi to moglo da je ošteti.

Čišćenje i održavanje

Da bi se uređaj održao u dobrom stanju, čistite ga odgovarajućim proizvodima i dodacima kada se ohladi.

To će olakšati posao i sprečiti nakupljanje prljavštine. Nikada ne koristiti gruba sredstva za čišćenje ili alate koji bi mogli da izgrebu površinu ili opremu na paru.

Blaga prljavština koja se nije zalepila za površinu može da se očisti vlažnom krpom i blagim deterdžentom ili toplom vodom sa sapunom.

Međutim, za dublje mrlje ili masnoće koristiti specijalno sredstvo za čišćenje keramičkih grejnih ploča i pratite uputstva na boci. Prljavština koja se zalepila zbog višekratnog sagorevanja

može da se ukloni pomoću strugača sa lopaticom.

Blage pomene u boji uzrokovane su loncima i tiganjima sa suvim ostacima masti ispod ili zbog masnoće između stakla i posuđa tokom kuvanja.

Oni mogu da se uklone pomoću niklovane mrežice i vodom ili specijalnim sredstvom za čišćenje keramičkih grejnih ploča. Plastični predmeti, šećer ili hrana koja sadrži mnogo šećera a koji su se istopili na površini moraju da se odmah uklone strugačem.

Metalni sjaj nastaje povlačenjem metalnih lonaca i tiganja preko stakla. Mogu da se uklone temeljnim čišćenjem pomoću specijalnog sredstva za čišćenje staklokeramičkih grejnih ploča, iako će možda morati da se ponovi proces čišćenja nekoliko puta.

⚠ Lonac ili tiganj mogu da se zalepe za staklo jer se proizvod otopi između njih. Ne pokušavati podizanje lonca dok je ringla hladna!

To može da dovede do pucanja stakla.

⚠ Ne gaziti po staklu i ne naslanjati se na njega jer bi se moglo da se razbije i izazove povrede. Ne koristiti staklo kao površinu za odlaganje predmeta.

Kompanija LEKS GROUP zadržava pravo da unese izmene u svoje priručnike koje smatra neophodnim ili korisnim, bez uticaja na osnovne karakteristike proizvoda.

Zaštita životne sredine



Simbol na proizvodu ili na njegovom

pakovanju ukazuje da se ovaj proizvod ne može tretirati kao običan kućni otpad. Ovaj proizvod mora da se odnese na mesto za reciklažu električnih i elektronskih uređaja. Osiguravanjem da se ovaj proizvod pravilno odlaže, izbeći će se nanošenje štete životnoj sredini i javnom zdravlju, što bi moglo da se dogodi ako se ovim proizvodom ne rukuje pravilno. Za detaljnije informacije o reciklaži ovog proizvoda, obratiti se lokalnim vlastima, službi za odlaganje otpada iz domaćinstva ili prodavnicu u kojoj je proizvod kupljen.

Ambalažni materijali koji se koriste su ekološki prihvatljivi i mogu u potpunosti da se recikliraju.

Plastične komponente su označene oznakama >PE<, LD<, >EPS< itd. Odložiti ambalažne materijale, poput kućnog otpada, u lokalni kontejner.

Ako nešto ne radi

Pre pozivanja službe tehničke podrške, izvršiti provere navedene u nastavku.

Uređaj ne radi:

Uveriti se da je kabl za napajanje uključen.

Lonac se lepi za staklo:

Ako između posude i stakla postoji rastopljeni materijal, uključiti ringlu na maksimalnu jačinu i pokušati njihovo razdvajanje.

Greška na jednom senzoru :

Ako je bilo koji od senzora aktivan duže od 10 sekundi, javlja se ova greška i prikazuje se šifra greške „F1“. Ova greška može da bude povezana sa različitim uzrocima. Jedan od njih je da

na bilo kom od senzora može da stoji neki predmet (viljuška, nož...).

Uveriti se da na komandnoj jedinici nema nikakvih predmeta, i staklo ploče za kuvanje obrišete suvom krpom. Ako nakon ove radnje greška nastavi da se javlja, izvući utikač ili isključiti prekidač osigurača na 10 sekundi.

Greška na više senzora:

Ako se istovremeno detektuje više od 2 senzora, javlja se ova greška i prikazuje se šifra greške „F2“.

Mogući uzroci ovog problema:

- Možda postoji predmet (lonac...) ili akumulacija vode (prelivanje tečnosti iz lonca...) koji pokriva više od 2 senzora
- Možda je lokacija komande osetljive na dodir izložena velikoj toploti ili pari (sa dna rerne...) Uveriti se da nema nikakvih predmeta na sensorima i da su isključeni svi izvori pare i toplote. Zatim staklo ploče za kuvanje obrisati suvom krpom. Ako nakon ove radnje greška nastavi da se javlja, izvući utikač ili isključiti prekidač osigurača na 10 sekundi.

FC greška:

N komandi se pojavljuje poruka o FC grešci i ringle se isključuju: Pregrevanje u elektronici. Ostaviti da se šporet malo ohladi.

F3 / Greška glavnog senzora

Komandna jedinica osetljiva na dodir je dizajnirana u skladu sa međunarodnim bezbednosnim standardima. Najvažniji deo ovih standarda; ploča za kuvanje

mora da može da se isključi; ploča za kuvanje ne sme da se uključi sama u slučaju kvara ili u slučaju nepredviđenih ambijentalnih uslova. Zbog ovih propisa; Komandna jedinica osetljiva na dodir redovno testira funkcionalnost glavnog senzora. Ako se otkrije greška na povezanom glavnom senzoru, javlja se ova greška i prikazuje se šifra greške. Kada se prikaže ova poruka o grešci:

- Izvući utikač ili isključiti prekidač osigurača na 10 sekundi. Zatim uključiti kabl ili uključiti prekidač osigurača. Ako greška i dalje nastavi da postoji, obratiti se najbližem ovlašćenom servisu.

F4 / Greška bezbednosnog softvera

Prema bezbednosnim zahtevima, mikrokontroler na komandnoj jedinici se sam proverava u trenutku uključivanja, a zatim redovno. Ako se tokom provere otkrije bilo kakav problem, javlja se ova greška i prikazuje se šifra greške. Kada se prikaže ova poruka o grešci:

- Izvući utikač ili isključiti prekidač osigurača na 10 sekundi. Zatim uključiti kabl ili uključiti prekidač osigurača. Ako greška i dalje nastavi da postoji, obratiti se najbližem ovlašćenom servisu..

Dodatna oprema

Vitrokeramička spatula

(Dodatna kupovina kao opcija)

Uvek koristite spatulu da uklonite prosuto ili naslage sa ploče pre nego što isprobate rastvore za hemijsko čišćenje.

Ovo je idealna metoda za uklanjanje čak i najmanjih naslaga sa ploče i za

uklanjanje prosutog sa zoni vrućeg kuvanja pre nego što se upeku na ploči.

! PAŽNJA:

Budite pažljivi kada koristite špatulu. Njene oštrice mogu uzrokovati povrede!

! Ako nepravilno koristite špatulu, oštrica se može polomiti. Ako se to desi, nemojte pokušavati da uklonite komad rukama, pažljivo koristite klešta ili nož sa tankom oštricom. (Vidi sliku 1)

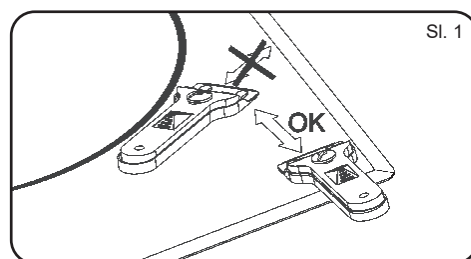

Sl. 1

! Koristite samo oštricu špatule na keramičkoj podlozi, izbegavajte da ostatak njenog tela dođe u kontakt sa površinom jer je može izgubiti.

! Koristite oštrice špatule na keramičkoj ploči samo ako su u savršenom stanju. Odmah promenite sečivo ako je njegova celovitost na bilo koji način oštećena.

! Kada završite sa lopaticom, vratite oštricu i zaključajte je. (Vidi sliku 2)

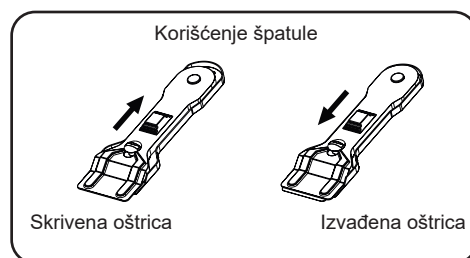

Sl. 2



Почитувани Клиенти

Ви благодариме што го одбравте нашиот производ од Eurolux, престижен бренд кој е синоним за квалитет и безбедност. Се надеваме дека производот ќе ги задоволи вашите потреби. Внимателно следете ги препораките од ова упатството за вашиот уред да работи ефикасно. Не се двоумете да ни се обратите доколку имате потреба. Ние секогаш ќе бидеме покрај вас за да ви помогнеме кога ви е потребно и за да ви дадеме корисна информација за сите производи на брендот Eurolux.

МОНТАЖА

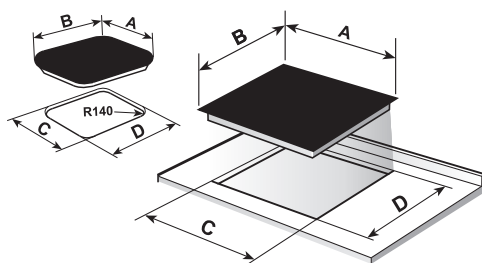
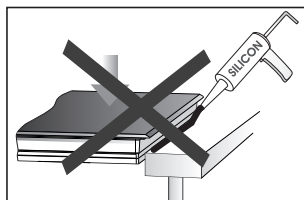
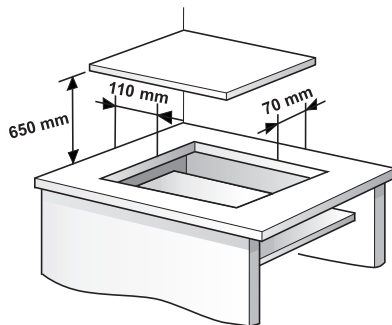
Минимални растојанија



	A	B	C	D
 ECH2 TC4 FS	600	510	560	490
 ECH4 TC4 MAX FS	600	510	560	490

МОНТАЖА

Минимални растојанија

ФАСТ-КЛИК СИСТЕМ (FAST CLICK system)

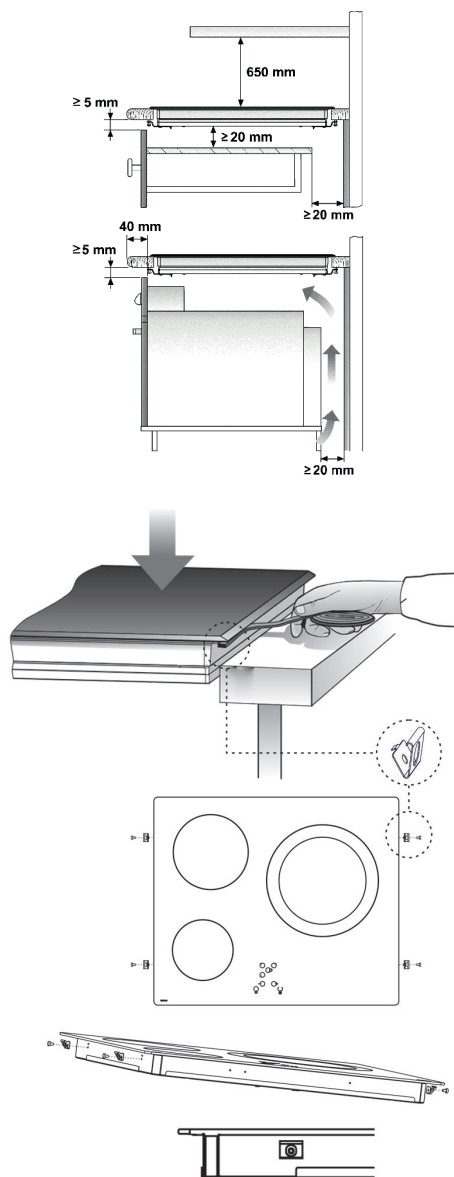

Димензиите се во mm

ИНСТРУКЦИИ ЗА БЕЗОПАСНОСТ

⚠ Ако керамичкото стакло се скрши или пукне, веднаш исклучете ја плочата за готвење за да избегнете струен удар.

⚠ Овој уред не е дизајниран да работи со надворешен тајмер (што не вграден во апаратот) или со посебен систем за далечинско управување.

⚠ Не чистете го овој уред со параа.

⚠ Уредот и неговите пристапни делови може да се загреат додека работи. Избегнувајте да ги допирате грејните елементи.

⚠ Децата помлади од 8 години мора да се држат настрана од плотната за готвење освен ако не се под постојан надзор.

⚠ Овој уред може да го користат само деца на возраст од 8 години или постари, луѓе со намалени физички, сетилни или ментални способности или оние кои немаат искуство

и знаење, но САМО ако се под надзор или ако им се дадени соодветни упатства за употреба на уредот и ги разбираат опасностите што ги вклучува неговата употреба. Чистењето и одржувањето на уредот не смеат да го вршат деца без надзор.

⚠ Деца не смеат да си играат со уредот.

⚠ Мерка на претпазливост. Опасно е да се готви со маст или масло без да се биде присутен затоа што тие можат да се запалат. Никогаш не обидувајте се да го изгаснете огнот со вода! Во случај на појава на оган, исклучете го уредот и покријте го пламенот со капак, чинија или ќебе.

⚠ Не ставајте никаков предмет на зоните за готвење на плотната. Спречете можна опасност од пожар.

⚠ „Доколку главниот кабел за струја е оштетен, треба да биде заменет од производителот или по продажбата од неговиот овластен сервис“

⚠ **ВНИМАНИЕ:** Користете

само штитници за готвење соодветно дизајнирани од производител на уреди за домаќинствоилиштитниците кои веќе се користат во овој апарат. Употребата на несоодветни штитници може да предизвика несреќни случаи.

ВНИМАНИЕ: Процесот на готвење мора да биде надгледуван. Краткотраен процес на готвење треба да биде под непрекинат надзор.

МОНТАЖА

Поставување со фиока за прибор за јадење

Ако сакате да монтирате мебел или фиока под плотната за готвење, помеѓу двете мора да се постави табла за раздвојување. Така се спречува случаен контакт со топлата површина на куќиштето на уредот.

Плочата мора да се постави на 20 mm под долната површина на плотната за готвење.

Електрично поврзување

Пред да ја приклучите плотната за готвење на струја, проверете дали напонот и фреквенцијата се совпаѓаат со оние наведени на етикетата на плотната за готвење, која е поставена под плотната за готвење или на Гаранциската картичка или, ако го има, на листот со технички податоци

што мора да го чувате заедно со ова упатство во текот на целиот период на употреба на производот.

Електричното поврзување ќе биде преку мултиполарен прекинувач или приклучок, секогаш кога е можно, согласно струјата и со растојание од минимум 3 mm помеѓу контактите. Ова обезбедува исклучување во итни случаи и овозможува чистење на плотната.

Само официјален технички сервис на СКОЛЕКС може да ракува или го поправа апаратот, вклучително и замена на кабелот за напојување.

Погрижете се влезниот кабел да не дојде во контакт со куќиштето на плотната за готвење или со куќиштето на фурната, доколку е инсталирана во ист елемент.

Предупредување:

 Електричното поврзување мора да има соодветно заземјување, согласно тековните регулативи, во спротивно плотната за готвење може да не функционира.

 Невообичаените пренапони со голема моќност може да го оштетат контролниот систем (како и кај секој електричен апарат).

 Чувајте ја Гарантната потврда или листот со технички податоци заедно со прирачникот за инструкции во текот на целиот век на употреба на производот. Тие содржат важни технички информации.

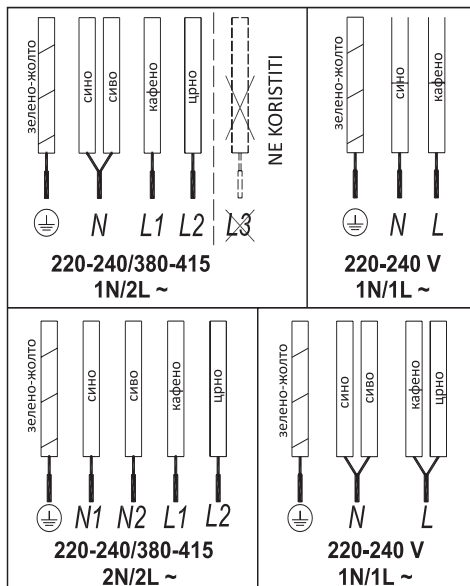

КОРИСТЕЊЕ И ОДРЖУВАЊЕ

Кориснички упатства на Контролата на допир

ЕЛЕМЕНТИ ЗА РАКУВАЊЕ (цртеж 2)

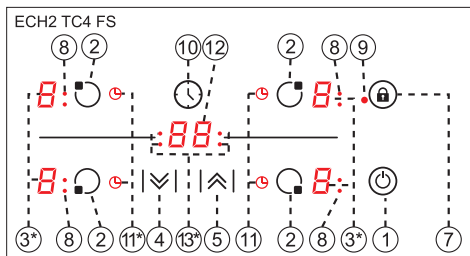
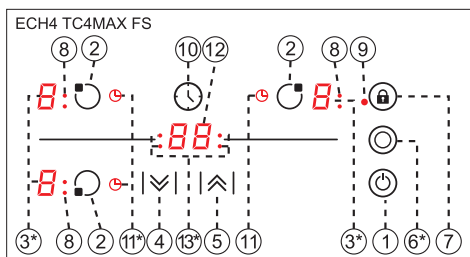

1. Вклучи/исклучи сензорско копче
2. Копчиња на допир за избор на грејна зона
3. **Дисплеј за јачина и/или преостанатата топлина
4. Копче на допир за вклучување „Намали“.
5. Копче на допир за вклучување „Зголеми“.
6. Копче на допир за избор на двоен/троен горилник (двојна/тројна грејна зона).
7. Stop&Go: Копче на допир за заклучување на останатите копчиња на допир или сензор за активирање за функцијата „Stop&Go“.
8. **Индикатор за двојна/тројна грејна зона на плотната (само до грејните зони со двојна/тројна грејна зона).
9. ** Сликичка за заклучување
10. Копче на допир за тајмерот
11. **Сликичка за поставено време на грејна зона
12. ** Дисплеј на тајмерот
13. Индикатор за временски закажана зона за готвење

* Во зависност од моделот

** Видливи само додека работат

Маневрите се вршат со помош на копчињата на допир. Не треба да користите сила врз посакуваното копче на допир, треба само да го допрете со врвот на прстот за да ја активирате потребната функција.

За секоја промена известува звучен сигнал.

ВКЛУЧУВАЊЕ НА УРЕДОТ

Кога плочата за готвење за прв пат ќе се поврзе, таа ќе биде заклучена и ќе свети соодветното контролно светло (9). За да ја отклучите, прво допрете го копчето на допир за заклучување  (7) сè додека не се исклучи контролното светло (9).

1 Допирајте го копчето на допир за вклучување  (1) најмалку една секунда.

Контролата на допир се активира и се појавува 0 со 50% осветленост на сите екрани (3).



2. Ако на некоја зона пред да се вклучи има индикација за преостаната топлина, екранот продолжува да покажува „Н“ наместо 0.



Ако не преземете ништо во следните 10 секунди, контролата на допир автоматски ќе се исклучи.

ВКЛУЧУВАЊЕ НА ГРЕЈНА ЗОНА

Откако ќе се активира Контролата на допир со помош на копчето на допир  (1), индикаторите за јачина на зоните на загревање ќе прикажат 0 (3).

1 Притиснете го копчето на допир за избраната зона (2). Соодветниот индикатор за јачина (3) ќе се активира и осветленоста на индикаторот ќе се зголеми.

2 Користејќи го копчето на допир  или  (4/5), изберете го саканото ниво на јачина.



Копчињата на допир  и  се повторуваат, па ако ги држите притиснати тие се зголемуваат или намалуваат со интервал од 0,5 секунди.

Во исто време може да се избере

само една грејна зона.

Предупредување:

За да ракувате со грејна зона, таа прво мора да се избере. Кога сакате да користите грејна зона, проверете ја осветленоста на индикаторот за јачина. Откако ќе изберете грејна зона, осветленоста на индикаторот за јачина треба да се зголеми.

Брзо вклучување на максимална јачина: Штом ќе изберете грејна зона притиснете го копчето на допир  (4) еднаш. Грејната зона ќе се активира на полна јачина .



ИСКЛУЧУВАЊЕ НА ГРЕЈНА ЗОНА

1. Грејната зона прво мора да се избере.

2. Со користење на копчето , намалете го нивото на јачина до 0.

Алтернативи за брзо исклучување:

1. Ако корисникот 2 секунди го држи прстот на сензорот за селекција, соодветната зона ќе биде исклучена.

2. Кога ги притискате копчињата на допир  и  (4/5) истовремено, грејната зона бргу ќе се исклучи.

ИНДИКАТОР ЗА ПРЕОСТАНАТА ТОПЛИНА

Индикаторот за јачина на грејната зона ќе покажува Н кога стаклената површина ќе достигне температура што може да предизвика изгореници.

Кога овој ризик ќе исчезне:

1. Дисплејот се исклучува (ако уредот е во состојба на мирување – стенд бај),
2. Или покажува 0 (ако уредот сè уште работи).

Предупредување:

При првото вклучување, ознаката Н може да се појави на кратко време на дисплејот за јачина. Ова е поврзано со операцијата на подесување и не значи дека зоната за готвење е топла.

Предупредување:

Индикаторот Н се користи за цели на безбедност, за секој случај. Дури и ако струјата е исклучена подолго време, по вклучувањето на струјата се појавува индикаторот Н.



ИСКЛУЧУВАЊЕ НА УРЕДОТ

Уредот може да биде исклучен во секое време со притискање на главното копче на допир за вклучување/исклучување ϕ (1). Во состојба на мирување (стенд бај) Н ќе се појави во зоните коишто се топли. Останатите дисплеи нема да се вклучат.

Двојна/тројна грејна зона (зависно од моделот)

Ако вашиот шпорет ја има оваа опција, двојната/тројна грејна зона нуди можност да се користи внатрешниот прстен или исто така, дополнително, надворешниот прстен, зависно од големината на тенџерето или тавата.

ВКЛУЧУВАЊЕ НА ДВОЈНАТА/ ТРОЈНА ГРЕЈНА ЗОНА

1. Мора да биде избрана соодветната грејна зона
2. Изберете ја посакувана јачина (од 1 до 5) со помош на копчињата  или  (4/5).
3. Притиснете го копчето на допир за двојна/тројна грејна зона  (6) за да го активирате двојниот/троен горилник. Кога двојната/тројна зона ќе биде активирана, светнува индикаторот за двојна/тројна зона (8).

ИСКЛУЧУВАЊЕ НА ДВОЈНАТА/ ТРОЈНА ГРЕЈНА ЗОНА

1. Прво се избира копчето со кое претходно беше избрана двојната/тројна грејна зона.
2. Притиснете го копчето на допир за двојна/тројна грејна зона  (6) за да го деактивирате двојниот/троен горилник. Индикаторот за двоен/троен горилник (8) ќе престане да свети и надворешниот прстен ќе се деактивира.

ЗАКЛУЧУВАЊЕ НА КОПЧИЊАТА НА ДОПИР НА ПЛОТНАТА ЗА ГОТВЕЊЕ

За да се превенира непосакувано користење, можете да го заклучите целиот уред, со исклучок на копчето на допир за вклучување/исклучување, со помош на копчето на допир за заклучување  (7) (зависно од моделот). Оваа функција е корисна за безбедност на децата. Допирајте го сензорот за заклучување подолго од 3 секунди. Кога ќе се активира заклучувањето, се вклучува светлото на индикаторот за заклучување (9).

Сепак, запаметете дека кога контролата на допир е вклучена, копчето на допир за вклучување/исклучување  (1) ви допушта да ја исклучите иако заклучувањето е активирано (индикаторот аз заклучување (9) свети).

Од друга страна, ако контролата на допир е исклучена, функцијата за заклучување не допушта да се користи копчето на допир за вклучување/исклучување  (1).



За да се деактивира функцијата за заклучување, повторно притискајте го 3 секунди копчето на допир за заклучување (7). Светлото на индикаторот за заклучување (9) е исклучено и контролата на допир ќе биде подготвена за употреба.

ЗАКЛУЧУВАЊЕ ЗА ДЕЦА (зависно од моделот)

Заклучувањето за деца е поинакво и е покомплицирано одошто заклучувањето на копчињата. Корисникот може да го активира заклучувањето на копчињата преку еден сензор. Но,

за заклучувањето за деца потребна е цела секвенца од сензори. Заклучувањето за деца се користи за да се спречи деца да ја вклучат плотната.

Активирање на Заклучувањето за деца:

1. Плотната е вклучена преку копчето на допир за вклучување/исклучување  (1).
2. Не треба да биде избрана ниту една зона. Кога не е избрана ни една зона, копчето на допир за зголемување на јачината  (5) и копчето на допир за намалување на јачината  и минус сензорите се држат 3 секунди во исто време. На крајот од овој период, се огласува кус звук на брмчење.



3 По сигналот со брмчење, се допира копчето на допир за заклучување  (7) (нема потреба да се притиска подолго време) и ќе се слушне долг звук на брмчење, па ќе се активира Заклучувањето за деца и на целиот дисплеј се покажува „L“.

Додека е вклучено Заклучувањето за деца, ако корисникот допре кој било сензор (вклучително и Главниот сензор), на дисплејот ќе светне „L“.

Предупредување: Статусот на заклучување за деца не се зачувува. Ако струјата на плотната е исклучена, статусот на заклучување за деца не може да се зачува.

Деактивирање на Заклучувањето за деца:

За да може да се деактивира Заклучувањето за деца, претходно треба да било активирано Заклучувањето за деца и сите дисплеи да покажуваат „L“.

1. Копчињата на допир за зголемување на јачината  (5) и за намалување на јачината  и (4) и минус сензорите се држат 3 секунди во исто време. На крајот од овој период се слуша кус звук на брмчење.

2. По сигналот со брмчење се допира копчето на допир за заклучување  (7) (нема потреба да се држи подолго време) и се слуша долг звук на брмчење, па Заклучувањето за деца ќе се деактивира, а светлото на индикаторот ќе се исклучи.

Флеш (брзо) готвење (Автоматско започнување со готвење)

Оваа функција го олеснува готвењето бидејќи вие не мора да бидете присутни додека се готви. Контролата на допир однапред ја програмира избраната грејна зона на максимална јачина и постепено ја намалува до посакуваната јачина (којашто вие сте ја избрале) откако ќе помине приближен временски период (види табела 1).

Табела 1

Избрана јачина	Функц. на почеток на автоматско готвење
0	0
1	60
2	180
3	288
4	390
5	510
6	150
7	210
8	270
9	.../ 300
P (максимум)	...

ВКЛУЧУВАЊЕ НА ФУНКЦИЈАТА АВТОМАТСКО ПОЧНУВАЊЕ СО ГОТВЕЊЕ

1. Грејната зона мора да биде избрана
2. Изберете Функција за јачина (P) и потоа притиснете го копчето на допир за јачина  (5). Откако ќе го притиснете копчето на допир, мора да ја намалите јачината на постојаното готвење на посакуваното ниво, (на пример 6). Кога ќе започне функцијата за автоматско готвење, на дисплејот трепка ознаката „A“ со посакуваното степен на јачина.

ИСКЛУЧУВАЊЕ НА ФУНКЦИЈАТА АВТОМАТСКО ПОЧНУВАЊЕ СО ГОТВЕЊЕ



1 Грејната зона мора да биде избрана
2 Притиснете го копчето на допир за јачина  (5) додека индикаторот да постигне ниво P и функцијата на автоматско готвење ќе биде деактивирана.

ФУНКЦИЈА НА ТАЈМЕР



Оваа функција го олеснува готвењето, бидејќи не мора да бидете присутни за време на процесот: временски наместените грејни зони автоматски ќе се исклучат откако поставеното време ќе измине. Има посебен тајмер за секоја грејна зона, што овозможува сите грејни зони истовремено да бидат временски поставени.

Со овие модели можете да го користите часовникот како тајмер за грејните зони за време во распон од 1 до 99 минути. Сите полиња за готвење можат да бидат индивидуално програмирани и да работат во исто време.

ТАЈМИНГ НА ЕДНА ГРЕЈНА ЗОНА

1. Зоната за готвење на која треба да ѝ се зададе време мора да биде селектирана.
2. Изберете го степенот на јачина за грејната зона од 1 до 9 со помош на копчината на допир  и  (5/4).
3. Притиснете го копчето на допир за часовник  (10). Индикаторот на тајмерот (12) ќе покаже 00. Во зависност од моделот, индикаторот за време (13) за површината за готвење ќе светне.

На индикаторот за јачина (3), за време на поставувањето на времето ќе светне .

4. Непосредно потоа, внесете го времето за готвење меѓу 1 и 99 минути со помош на копчињата на допир  и  (5/4).

Кога индикаторот за јачина (3) ќе престане да светка, тој автоматски ќе

почне да го одбројува времето. Дисплејот (11) на соодветната временски наместена грејна зона ќе продолжи да трепка.

Или, кога ќе започне одбројувањето, релевантното ниво на јачина и  ќе светнат наизменично на индикаторот за јачина (3) на релевантната зона на загревање.

Кога часовникот ќе стаса до 01, ќе се префрли од одбројување минути на одбројување секунди.

Штом избраното време за готвење ќе одмине, зоната на загревање за која е закажано времето се исклучува и часовникот испушта титкање неколку секунди. Индикаторот на тајмерот ќе покаже трепкачки 00 покрај грејната зона којашто била исклучена.

Ако сакате да закажете уште една грејна зона во исто време, повторете ги чекорите 3 и 4.

Ако исклучената зона на загревање е топла, нејзиниот индикатор покажува Н или во спротивно покажува 0. За да се исклучи звучниот сигнал допрете го кој било сензор.

ПРОМЕНА НА ПРОГРАМИРАНОТО ВРЕМЕ

За да се промени програмираното време, мора да го притиснете копчето на допир на закажана грејна зона (2) за да ја селектирате, а потоа и часовникот  (10). Потоа можете да го прочитате и промените времето.

ИСКЛУЧУВАЊЕ НА ТАЈМЕРОТ

Ако сакате да го прекинете тајмерот пред да помине програмираното вре-

ме

1. Прво изберете ја грејната зона, а потоа притиснете го копчето на допир на часовникот ☉ (10).

2. Користете го копчето на допир ☑ (4) за да го намалите времето на 00. Часовникот е откажан.

Алтернативен метод:

По одбирањето на зоната ако копчето на допир на тајмерот е притиснато две секунди, соодветниот тајмер ќе биде откажан.

ФУНКЦИЈА НА ЈАЧИНА (зависно од моделот)

Оваа функција обезбедува „дополнителна“ јачина на грејната зона, над номиналната вредност.

1. Изберете јачина 9 и потоа притиснете го копчето на допир за јачина ☒ (5).

2. Индикаторот за ниво на јачина (3) ќе го прикаже симболот P, а грејната зона ќе почне да обезбедува дополнителна јачина.

STOP&GO ФУНКЦИЈА (зависно од моделот)

Оваа функција го става процесот на готвење на пауза. И тајмерот ќе биде паузиран, доколку бил активиран.

Активирање на Stop&Go функцијата

Допирајте го сензорот на Stop&Go 🔒 "Stop&Go" (7) помеѓу 1-3 секунди. Индикаторите за јачина ќе го покажат симболот !!, за да покажат дека готвењето е паузирано.

Деактивирање на Stop&Go функцијата

Повторно допирајте го сензорот на Stop&Go 🔒 "Stop&Go" (7) помеѓу 1-3 секунди. Готвењето продолжува со истата јачина и поставки на тајмерот кои што биле зададени пред паузата. Ако оваа функција не се деактивира во рамки на 10 минути, плотната влегува во состојба на мирување (стенд бај).

ФУНКЦИЈА ЗА БЕЗБЕДНОСНО ИСКЛУЧУВАЊЕ

Ако поради грешка, една или повеќе грејни зони не се исклучуваат, уредот ќе биде автоматски исклучен по одредена количина време (види табела 2).

Таблица 2

Избрана јачина	МАКСИМУМ ВРЕМЕ НА РАБОТА (во часови)
0	0
1	10
2	5
3	5
4	4
5	3
6	2
7	2
8	2
9	1,5
P (максимум)	1

Кога функцијата на „безбедносно исклучување“ е предизвикана, 0 се прикажува ако температурата на стаклената површина не е опасна за корисникот или H ако постои ризик од изгореници.

За повторно да се поврзе уредот, исклучете го притискајќи го копчето за вклучување/ исклучување

ⓘ (1) , а потоа повторно вклучете го.

⚠ Контролниот панел на зоните на загревање одржувајте го чист и сув во секое време.

⚠ Во случај на проблеми со функционирањето или инциденти кои не се споменати во овој прирачник, исклучете го уредот и контактирајте го техничкиот сервис на СКОЛЕКС.

Препораки за добро користење на стаклокерамички плотни

- Користете тенџериња и тави со дебело, сосема рамно дно.
- * Тави со помал дијаметар одошто е обележан на зоната на загревање не се препорачуваат.
- * Не ги влечете тенџерињата и тавите по стаклото оти може да го изгребат.
- * Иако стаклото може да издржи чукнување од големи тенџериња и тави без остри рабови, обидете се да не го чукате.
- * За да се спречи оштетување на керамичко стаклената индукциска површина, обидете се да не ги влечете тенџерињата и тавите врз стаклото и одржувајте го дното на садовите чисто и во добра состојба.

⚠ Обидете се да истурате шеќер или производи што содржат шеќер врз стаклото додека површината е топла затоа што може да се оштети.

ЧИСТЕЊЕ И ОДРЖУВАЊЕ

За да се одржи уредот во добра состојба, чистете го користејќи соодветни производи и алатки откако ќе се излади. Ова ќе ви ја олесни работата и ќе одбегнете наталожување на валканици. Никогаш не користете груби производи за чистење или алатки кои можат да ја изгребат површината, ниту опрема што работи на пареа.

Лесната нечистотија која не е залепена за површината може да се исчисти со влажна крпа и благ детергент или топла насапунета вода. Но, за подлабоки дамки или маснотија користете специјално средство за керамички грејни плотни и следете ги упатствата на шишето. Валканици кои се цврсто залепени затоа што зачестено изгореле мжат да се отстранат со стругалка со острица. Малите нијанси на боја се предизвикани од тенџериња и тави со суви остатоци од маснотии одоздола или поради маснотии помеѓу стаклото и садот за време на готвењето. Тие може да се отстранат со помош на чистач од никел со вода или специјален чистач за керамички плотни. Пластичните предмети, шеќерот или храната што содржи многу шеќер што се стопиле на површината мора веднаш да се отстранат со помош на стругалка.

Металниот сјај е предизвикан од влечење метални садови и тави врз стаклото. Тие може да се отстранат со темелно чистење со помош на специјален чистач за плотни од керамичко стакло, иако можеби ќе треба да го повторите процесот на чистење неколку пати.

 Тенџере или тавче може да се залепат за стаклото поради стопен производ меѓу нив. Не обидувајте се да го кревате тенџерето додека грејната зона е ладна! Ова може да предизвика кршење на стаклото.

 Не газете на стаклото и не се потпирајте на него бидејќи може да се скрши и да предизвика повреда. Не користете го стаклото како површина за оставање предмети.

ЛЕКС ГРУП го задржува правото да направи промени во своите прирачници кои ги смета за неопходни или корисни, без да влијае на основните карактеристики на производот.

ЕКОЛОШКИ ПРАШАЊА



Симболот на производот или неговото пакување значи дека овој производ не може да се третира како обичен отпад од домаќинството. Овој производ мора да биде однесен на пункт за собирање на електричен и електронски отпад. Со тоа што ќе се потрудите овој производ да биде правилно исфрлен, ќе избегнете да ѝ наштетите на животната средина и јавното здравје, што може да се случи доколку со овој производ не се ракува правилно. За подетални информации за рециклирање на овој производ, ве молиме контактирајте ја локалната власт, службата за отпад од домаќинство или продавницата каде што сте го купиле производот.

Користените материјали за пакување се еколошки и може целосно да се рециклираат. Пластичните компоненти се означени >PE<, LD<, >EPS< итн. Фрлете ги материјалите од пакувањето, како и отпадот од домаќинството, во вашиот локален контејнер.

ДОКОЛКУ НЕШТО НЕ РАБОТИ

Пред да ја повикате техничката служба, извршете ги проверките наведени подолу.

Апаратот не работи:

Проверете дали е приклучен кабелот за напојување.

Тенџерето се лепи за стаклото:

Ако има стопен материјал помеѓу тенџерето и стаклото, пуштете ја грејната зона на максимална јачина и обидете се да ги одвоите.

Грешка на еден сензор:

Ако некој од сензорите е активен повеќе од 10 секунди, се појавува оваа ситуација на грешка и се прикажува кодот за грешка „F1“. Оваа грешка може да биде поврзана со различни причини. Една од нив е дека може да има предмет (вилушка, нож...) на кој било од сензорите.

Уверете се дека нема никаков предмет на контролниот панел, стаклото од плотната за готвење се брише со сува крпа. Ако ситуацијата со грешката продолжи и по ова решение, ве молиме извадете го приклучокот или исклучете го осигурувачот на 10 секунди.

Грешка на повеќе сензори:

Ако се забележат повеќе од 2 сензори да реагираат во исто време, се појавува ситуација на грешка и се прикажува кодот за грешка „F2“.

Потенцијални причини за проблемот:

- Може да има предмет (тенцере...) или насобрана вода (прелевање течност од тенцере...) што покрива повеќе од 2 сензори
- Местото на Контролата на допир може да е изложено на повеќе топлина или пареа (од долу од рерна-та под плотната за готвење...)

Проверете да нема никаков предмет врз сензорите и исклучете ги сите извори на пареа и топлина. Потоа, стаклото од плотната се брише со сува крпа. Ако ситуацијата со грешката продолжи и по ова решение, ве молиме извадете го приклучокот или исклучете ги осигурувачите на 10 секунди.

FC грешка:

FC порака на контролата и се исклучуваат грејните зони: Прегревање на електрониката. Оставете го шпоретот да се излади на некое време.

F3 / Грешка на главниот сензор

Единицата за контрола на допир е дизајнирана според меѓународните безбедносни стандарди. Најважни работи на овие стандарди; плотната треба да биде можно да се исклучи; плотната за готвење не смее сама да се вклучува при какви било дефекти и услови на околината. Поради овие

барања; Редовно ја тестира функционалноста на главниот сензор на единицата за контрола на допир. Ако се открие грешка на поврзаниот главен сензор, се појавува оваа ситуација на грешка и се прикажува кодот за грешка. Кога ќе се прикаже оваа порака за грешка:

- Ве молиме извадете го приклучокот или исклучете го осигурувачот на 10 секунди. Потоа вклучете го или вклучете го осигурувачот. Ако ситуацијата со грешката е сè уште активна, ве молиме контактирајте со најблискиот овластен сервис.

F4 / Грешка во безбедносен софтвер

Според безбедносните барања, микроконтролерот на контролната единица се проверува сам во моментот на напојување, а потоа и редовно. Ако се открие каков било проблем при проверката, се појавува оваа ситуација на грешка и се прикажува кодот за грешка. Кога ќе се прикаже оваа порака за грешка:

- Ве молиме извадете го приклучокот или исклучете го осигурувачот на 10 секунди. Потоа вклучете го или вклучете го осигурувачот. Ако ситуацијата со грешка е сè уште активна, ве молиме контактирајте со најблискиот овластен сервис.

Додатоци

Шпатула за витро-керамичкото стакло

(Дополнителна набавка како опција)

Секогаш користете ја шпатулата за стакло за да ги отстранувате истекувањата или наслагите од плочата пред да се обидете со хемиски средства за чистење. Ова е идеален метод за отстранување дури и на најмалите наслагите од плочата и за отстранување на истекувањата од жешките зони за готвење пред да изгорат на плочата.

ВНИМАНИЕ:
Бидете внимателни при користење на шпатулата. Нејзиното сечиво може да предизвика повреда!

ВНИМАНИЕ:
Ако неправилно ја употребувате шпатулата, сечилото може да се скрши. Ако тоа се случи, не обидувајте се да го отстраните парчето со рацете, внимателно користете клешти или тенок нож. (Видете на сл. 1)

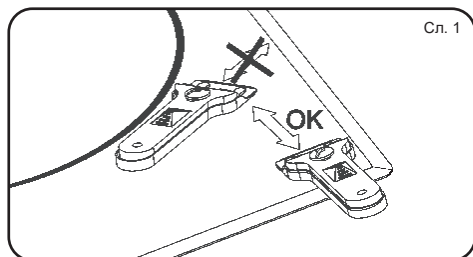

Сл. 1

ВНИМАНИЕ:
Користете го само сечилото на шпатулата за керамичката површина, избегнувајте телото на шпатулата да влегува во контакт со површината, бидејќи може да ја изгребе.

ВНИМАНИЕ:
Користете го сечилото на шпатулата само ако е во совршена состојба. Веднаш менувајте го сечилото ако е оштетено на било кој начин.

ВНИМАНИЕ:
Откако ќе завршите со шпатулата, соберете го сечилото и заклучете го. (Види сл. 2)

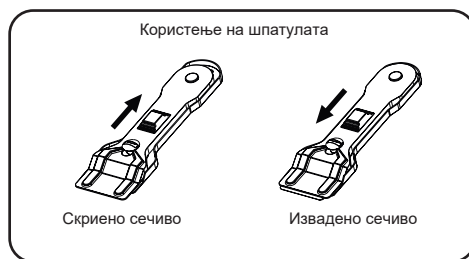

Сл. 2



Të nderuar klient!

Ju falenderojmë që zgjedhët produktin tonë, sinonim i cilësisë dhe sigurisë. Shpresojmë se i njëjti do ti përgjigjet nevojave dhe kërkesave të juaja. Sa herë që keni nevojë për ne, mos hezitoni dhe na kontaktoni. Ne do të jemi gjithmonë me ju, sa herë që ju keni nevojë për bashkëpunim dhe për dhënjën e të gjitha informatave të nevojshme në lidhje me produktet „Eurolux“.

INSTALIMI

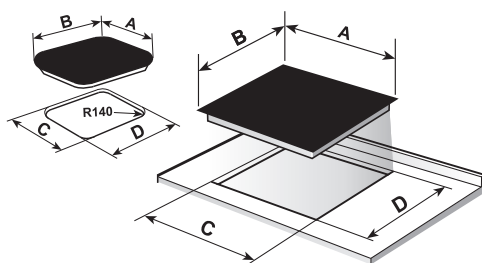
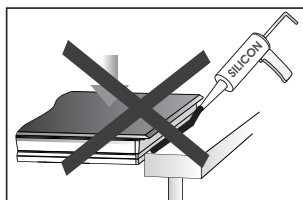
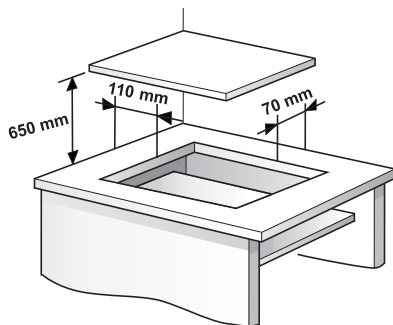
Distanca minimale



	A	B	C	D
 ECH2 TC4 FS	600	510	560	490
 ECH4 TC4 MAX FS	600	510	560	490

INSTALIMI

Distanca minimale

SISTEMI ME KLIKIM TË SHPEJTË (FAST CLICK system)

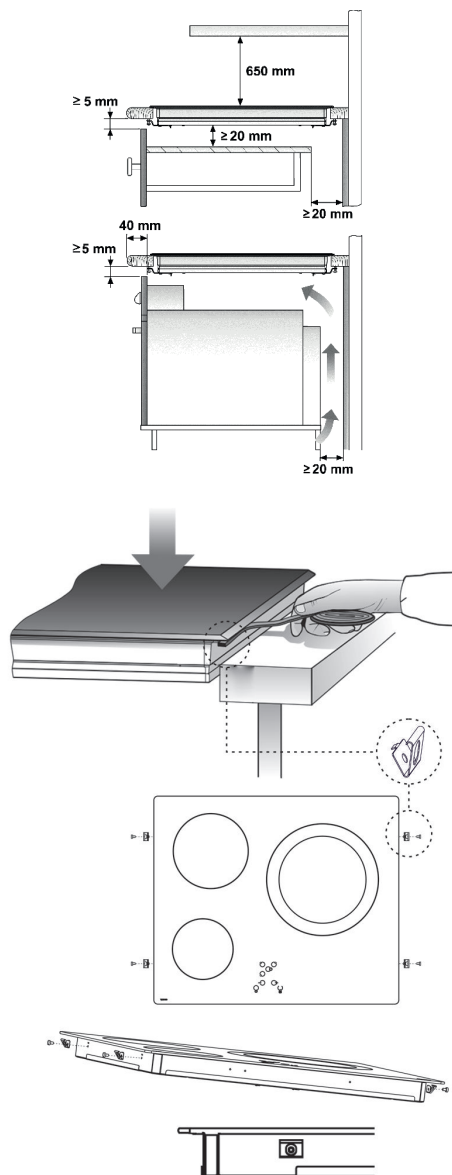

Elementet në mm.

PARALAJMËRIMET E SIGURISË:

⚠ Nëse qelqi qeramik thyhet ose çahet, menjëherë shkyçni plakën nga priza për të shmangur goditjet elektrike.

⚠ Kjo pajisje nuk është e dizajnuar për të punuar me kohëmatës të jashtëm (jo i integruar në pajisjen) ose me sistem të veçantë të telekomandës.

⚠ Mos e pastroni me avull këtë pajisje

⚠ Pajisja dhe pjesët e saj përbërëse mund të nxehen gjatë funksionimit. Shmangni prekjen e elementeve të ngrohjes. Fëmijët më të vegjël se 8 vjeç duhet të mbahen larg pllakës, përveç rasteve të mbikëqyrjes në mënyrë të përhershme

⚠ Kjo pajisje mund të përdoret vetëm nga fëmijë 8 vjeç ose më të vjetër, njerëz me aftësi të kufizuara fizike, ndijore ose mendore, ose nga ata që nuk kanë përvojë dhe njohuri, VETËM kur mbikëqyren ose nëse atyre u janë dhënë udhëzimet e duhura për

përdorimin e pajisjes dhe kuptojnë rreziqet që përfshihen me përdorimin e saj. Pastrimi dhe mirëmbajtja e pajisjes nuk mund të bëhet nga fëmijë të pambikëqyrur.

⚠ Fëmijët nuk duhet të luajnë me këtë pajisje.

⚠ Masat e kujdesit. Është e rrezikshme të gatuhet me yndyrë ose vaj pa qenë prezent, sepse mund të shkaktohet zjarr. Asnjëherë mos u përpiqni ta shuani zjarrin me ujë! në këtë rast shkyçni pajisjen dhe mbuloni flakët e zjarrit me kapak, pjatë ose batanije

⚠ Mos vendosni asnjë objekt në zonat e gatimit të pllakës. Parandaloni rreziun e mundshëm prej zjarrit.

⚠ “Nëse kordoni elektrik është i dëmtuar, duhet të zëvendësohet nga prodhuesi ose serviseri i tij të pajisjes”.

⚠ **KUJDES:** Përdorni vetëm mbrojtësit e pllakës së gatimit të projektuar siç duhet nga prodhuesi i pajisjeve shtëpiake ose mbrojtësit e përdorur tashmë në këtë pajisje. Përdorimi i mbrojtësve

të papërshtatshëm mund të shkaktojë fatkeqësi.

⚠️ KUJDES: Procesi i gatimit duhet të mbikëqyret. Procesi i gatimit afatshkurtër duhet të mbikëqyret vazhdimisht.

INSTALIMI

Vendosja e sirtarit për takëm

Nëse dëshironi të montoni mobilje ose sirtar poshtë pllakës së gatimit, duhet të vendoset një tabelë ndarëse midis të dyjave. Në këtë mënyrë parandalohet kontakti i rastësishëm me sipërfaqen e nxehtë të pllakës së gatimit.

Pllaka duhet të vendoset 20 mm nën mbulesën e poshtme të pllakës së gatimit

Lidhja elektrike

Përpara se të lidhni pllakën me rrjetin elektrik, kontrolloni nëse tensioni dhe frekuenca përputhen me ato të specifikuar në etiketën e pllakës së gatimit, që është vendosur poshtë pllakës ose në kartën e garancisë, ose nëse është e aplikueshme në fletën e të dhënave teknike, të cilën duhet ta mbani së bashku me këtë udhëzues gjatë gjithë periudhës së shfrytëzimit të produktit.

Lidhja elektrike do të bëhet nëpërmjet një ndërprerësi qarku me të gjitha polet ose prizat, sa herë që është e mundshme, në përputhje me rrymën dhe me një distancë minimale prej 3 mm midis kontakteve. Kjo siguron shkëputjen në raste urgjence dhe lejon pastrimin e

pllakës.

Vetëm shërbimi teknik zyrtar i PRILEKS-it mund të trajtojë ose riparojë pajisjen, duke përfshirë zëvendësimin e kabllor së energjisë.

Sigurohuni që kabloja e hyrjes të mos bie në kontakt me kutinë e pllakës së gatimit ose me kutinë e furrës, nëse është instaluar në të njëjtën njësi.

Paralajmërim:

⚠️ Lidhja elektrike duhet të jetë e tokëzuar siç duhet, duke ndjekur rregulloret aktuale, përndryshe pllaka mund të mos funksionojë mirë.

⚠️ Rritjet e pazakonta të fuqisë së lartë mund të dëmtojnë sistemin e kontrollit (si me çdo pajisje elektrike).



Ruani Çertifikatën e Garancisë ose fletën e të dhënave teknike së bashku me udhëzuesin gjatë gjithë periudhës së shfrytëzimit të produktit. Këto përmbajnë informacione të rëndësishme teknike.

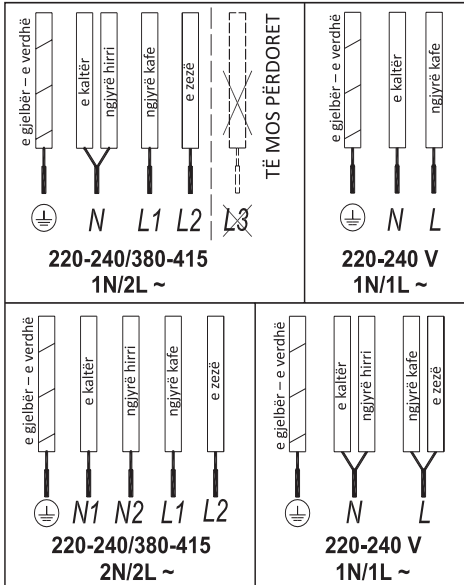

PËRDORIMI DHE MIRËMBAJTJA

Udhëzimet e Kontrollit me prekje

TRAJTIMI I ELEMENTEVE (Fig. 2)

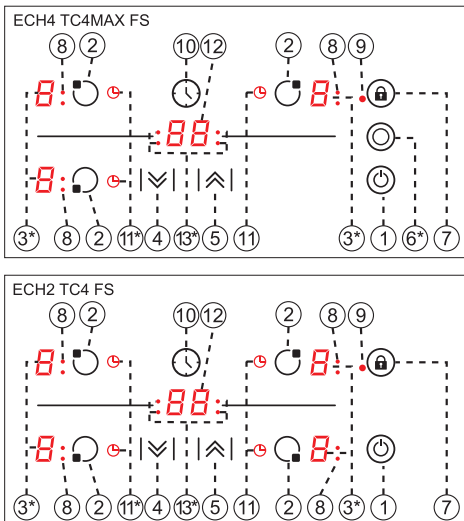



- 1 Tasti me prekje i kyçjes/shkyçjes.
 - 2 Tastet me prekje të zgjedhjes së zonës së gatimit të nxehtë.
 - 3 **Ekranet për shfaqjen e energjisë/ose energjisë së mbetur
 - 4 Tasti me prekje të “uljes së temperaturës”.
 - 5 Tasti me prekje të “rritjes së temperaturës”.
 - 6* Tasti me prekje i zgjedhjes së djegësit të dyfishtë/trefishtë (sipërfaqe gatimi e dyfishtë/trefishtë).
 - 7* Stop&Go: Kyçja e tastit me prekje për tastet e tjera me prekje ose sensorin për të aktivizuar funksionin „Stop&Go”.
 - 8 **Treguesi i dyfishtë/trefishtë i pllakës së nxhetësisë (vetëm me djegës të dyfishtë/trefishtë për sipërfaqen e nxehtë të gatimit)
 - 9 **Butoni i bllokimit.
 - 10 Tasti i kohëmatësit.
 - 11* **Tasti i kohëmatësit të zonës së gatimit.
 - 12 **Treguesi i kohëmatësit.
 - 13* Treguesi i kohës së gatimit në sipërfaqe
- * Në varësi të modelit
**Mund të shihet vetëm gjatë funksionimit.
- Funksionet kryhen vetëm duke përdorur tastet me prekje. Nuk ka nevojë të aplikoni ndonjë forcë mbi tastet për ta aktivizuar funksionin. Mjafton vetëm një prekje e gishtit.
- Çdo veprim sinjalizohet me një tingull “bip”.

KYÇJA E APARATIT

Kur kyçet për herë të parë, pllaka e gatimit do të bllokohet dhe treguesi

përkatës i dritës (9) do të kyçet.

Nga kyçja deri në shkyçjen e treguesit të dritës (9) prekni çelësin e sensorit të kyçjes  (7).

1. Shtypni çelësin e sensorit për të paktën një minutë për të aktivizuar funksionin e ndezjes  (1). Kontrolli me prekje do të kyçet dhe të gjitha ekranet e energjisë (3) do të tregojnë 0 me ndriçim 50%.



Nëse ndonjë zonë është e nxehtë përpara kyçjes, shenja „H“ do të mbetet e ndezur në ekran në vend të 0.



Kontrolli me prekje do të shkyçet automatikisht nëse nuk kryeni asnjë veprim brenda 10 sekondave të ardhshme.

KYÇJA E NJË ZONE GATIMI

Me kusht që kontrolli i sensorit të kyçet duke përdorur tastin  (1), treguesi i energjisë i zonave të gatimit do të tregojë 0 (3).

1. Për të zgjedhur një zonë gatimi, shtypni çelësin (2). Treguesi përkatës (3) do të kyçet dhe ndriçimi i treguesit do të rritet.



2. Duke përdorur tastet e sensorit  ose  (4/5) zgjidhni nivelin e dëshiruar të energjisë.

Tastet me prekje  dhe  anë përsëritëse, kështu që nëse i mbani të shtypur ato do të rriten ose ulen në intervale prej 0,5 sekondash.

Mund të zgjidhet vetëm një zonë gatimi në të njëjtën kohë.

Kujdes:

Për të aktivizuar zonën e gatimit, fillimisht duhet të zgjidhet. Nëse dëshironi të zgjidhni një zonë gatimi, së pari zgjidhni ndriçimin e treguesit të energjisë. Pas zgjedhjes së zonës së gatimit, është e nevojshme të rritet ndriçimi i treguesit të energjisë.

Kyçja e shpejtë gjatë fuqisë maksimale: Pas zgjedhjes së zonës së gatimit, shtypni menjëherë çelësin  (4). Zona e gatimit do të kyçet me fuqi të plotë. 

SHKYÇJA E ZONËS SË GATIMIT

1. Është e nevojshme të zgjidhni paraprakisht zonën e kërkuar të gatimit.



2. Duke përdorur butonin

 (4), vendosni nivelin e energjisë së fushës në pozicionin 0.

ALTERNATIVAT E SHKYÇJES SË SHPEJTË:

Nëse përdoruesi mban gishtin mbi sensorin e përzgjedhjes për 2 sekonda, fusha përkatëse do të shkyçet.

ii) Nëse shtypni njëkohësisht butonat

 dhe  (4/5), zona e gatimit do të shkyçet shpejt.

TREGUESI I ENERGJISË SË MBETUR

Treguesi i fuqisë së zonës së gatimit do të tregojë H pasi sipërfaqja e qelqit të arrijë një temperaturë që mund të shkaktojë zjarr.

Pas heqjes së këtij rreziku,

i) Treguesi shkyçet (nëse pajisja është në gjendje gatishmërie),

ii) Ose tregon 0 (nëse pajisja është ende duke funksionuar)

Kujdes:

Kur filloni për herë të parë, treguesi H mund të qëndrojë në ekranin e energjisë për një kohë të caktuar. Kjo lidhet me punën e instalimit dhe nuk do të thotë që zonat e gatimit janë të nxehta.

Kujdes:

Treguesi H përdoret gjithmonë për arsye sigurie. Nëse rryma është e shkyçur për një kohë të gjatë, treguesi H do të ndizet pas kyçjes.

SHKYÇJA E PAJISJES

Pajisja mund të shkyçet duke shtypur tastin e kyçjes/shkyçjes \odot (1). Nëse është në regjimin e gatishmërisë, treguesi H do të ndizet për pllaka të ngrohta. Pjesa tjetër e ekranit nuk do të ndriçohet.

Zona e gatimit me djegie të dyfishtë/trefishtë (në varësi të modelit)

Nëse pllaka juaj ka këtë funksion, ju lejon të gatuar sipas madhësisë së tenxhereve dhe tiganëve duke përdorur unazat e brendshme dhe të jashtme të

djegies.

Kyçja e djegies së dyfishtë/trefishtë

1. Duhet të zgjidhet zona përkatëse e gatimit.

2. Shtypni butonat \vee ose \wedge për të vendosur temperaturën e dëshiruar (nga 1' në ρ) (4/5) dhe (4/5).

3 Për të aktivizuar zonën e gatimit me djegës të dyfishtë/trefishtë, shtypni tastin e sensorit të djegies së dyfishtë/trefishtë \odot (6). Drita treguese e djegësit të dyfishtë/trefishtë do të ndizet pas aktivizimit të djegësit të dyfishtë/trefishtë (8).

SHKYÇJA E ZONËS SË GATIMIT ME DJEGËS TË DYFISHTË/TREFISHTË

1. Për të aktivizuar zonën e gatimit me djegie të dyfishtë/trefishtë, zgjidhni sërish tastin e zgjedhur më parë.

2. Për ta shkyçur zonën e gatimit me djegie të dyfishtë/trefishtë, zgjidhni sërish tastin e zgjedhur më parë \odot (6). Drita treguese e djegies së dyfishtë/trefishtë do të shkyçet dhe unaza e jashtme do të shkyçet (8)

BLLOKIMI I ÇELËSIT TË SENSORIT TË PLLAKËS SË GATIMIT

Për të parandaluar manipulimin e padëshiruar, mund ta bllokoni të gjithë njësinë, përveç tastit me prekje të kyçjes/shkyçjes, duke përdorur tastin me prekje të kyçjes \mathbb{A} (7). (në varësi të modelit). Ky funksion është i dobishëm për sigurinë e fëmijëve. Prekni sensorin e

kyçjes për më shumë se 3 sekonda. Kur kyçet aktivizohet, drita treguese e bllokimit (9) ndizet.

Megjithatë, mbani mend kur kontrolli me prekje është i aktivizuar, tasti me prekje i kyçjes/shkyçjes  (1) ju lejon ta shkyçni, edhe nëse kyçja është e aktivizuar (drita treguese e kyçjes (9) e ndezur).

Nga ana tjetër, nëse kontrolli me prekje është i shkyçur, funksioni i kyçjes nuk lejon që tasti me prekje të kyçjes/shkyçjes  (1) të shfrytëzohet.



Për ta çaktivizuar funksionin e kyçjes, shtypni edhe një herë tastin me prekje të kyçjes për më shumë se 3 sekonda (7). Treguesi i kyçjes (9) fiket dhe kontrolli me prekje do të jetë gati për përdorim.

MBROJTJA E FËMIJËVE (varet nga modeli)

Çelësi i fëmijëve është opsioni i ndryshëm nga çelësat e tjerë dhe është më kompleks. Përdoruesi mund të aktivizojë tastin e kyçjes vetëm me një sensor. Por, opsioni “Mbrojtja e fëmijëve” kërkon një sekuençë prekjeje. Opsioni “Mbrojtja e fëmijëve” shërben për të mos lejuar fëmijët të ndezin pllakën.

Aktivizimi i opsionit “Mbrojtja e fëmijëve”

1. Pllaka kyçet nëpërmjet butonit me prekje  (1) On/ Off.

2. Asnjë zonë nuk duhet të zgjidhet. Kur asnjë zonë nuk është zgjidhur,  (5) butoni me prekje për rritje të fuqisë dhe  (4) butoni me prekje për ulje të fuqisë dhe sensorët minus po preken në

të njëjtën kohë për një periudhë prej 3 sekondave. Në fund të kësaj periudhe, dëgjohej një tingull i shkurtër zileje.



3 Pas sinjalit të ziles, preket butoni me prekje i kyçjes  (7) (nuk ka nevojë ta mbani i shtypur për një periudhë të gjatë) dhe dëgjohej një tingull i gjatë zileje dhe opsioni “Mbrojtja e fëmijëve” do të aktivizohet dhe të gjitha ekranet e fuqisë tregojnë „L“.

Gjatë aktivizimit të opsionit “Mbrojtja e fëmijëve” nëse përdoruesi prek ndonjë sensor (duke përfshirë sensorin kryesor), „L“ do të paraqitet në ekran.

Paralajmërim: Statusi i opsioni “Mbrojtja e fëmijëve” nuk po ruhet. Nëse energjia e pllakës është e fikur, statusi i opsionit “Mbrojtja e fëmijëve” nuk mund të ruhet.

Çaktivizimi i opsionit “Mbrojtja e fëmijëve”

Për të qenë në gjendje të çaktivizoni opsionin “Mbrojtja e fëmijëve” duhet të aktivizohet më parë dhe të gjitha ekranet e energjisë të shfaqin „L“

1.  (5) butonin me prekje për rritjen e fuqisë dhe  (4) butonin me prekje për uljen e fuqisë dhe sensorët minus mbahen të shtypur për 3 sekonda në të njëjtën kohë. Në fund të kësaj periudhe, dëgjohej një tingull i shkurtër zileje.

2. Pas sinjalit të ziles, prekeni butonin me prekje  (7) të kyçjes (nuk ka nevojë ta mbani shtypur për një kohë të gjatë) dhe dëgjohej një tingull i gjatë zileje dhe opsioni “Mbrojtja e fëmijëve” do të çaktivizohet dhe drita „Treguesi“ do të shkyçet.

Gatim i menjëhershëm

(Fillimi automatik i gatimit)

Ky funksion lehtëson gatimin pasi nuk keni nevojë të jeni të pranishëm ndërsa gatimi është duke u bërë. Kontrolli me prekje e programon paraprakisht pllakën e nxehtë të zgjedhur në fuqinë maksimale dhe më pas e ul atë në nivelin e dëshiruar të fuqisë (të cilin e keni zgjedhur) pas një kohe të përafërt (shihni tabelën 1).

Tabela 1

Fuqia e zgjidhur	Funksioni i fillimit automatik të gatimit
0	0
1	60
2	180
3	288
4	390
5	510
6	150
7	210
8	270
9	.../ 300
P (maksimum)	...

AKTIVIZIMI I FUNKSIONIT TË FILLIMIT AUTOMATIK TË GATIMIT

1. Duhet të zgjidhet pllaka e nxehtë.
2. Zgjidhni opsionin “Funksioni i Fuqisë” (P) dhe më pas shtypni butonin e prekjes së energjisë  (5). Pas përdorimit të butonit të prekjes, duhet të ulni fuqinë e gatimit të vazhdueshëm në nivelin e dëshiruar (për shembull 6). Kur fillon funksioni i gatimit automatik, treguesi „A“ ndizet me nivelin e dëshiruar të

fuqisë në ekran.

ÇAKTIVIZIMI I FUNKSIONIT TË FILLIMIT AUTOMATIK TË GATIMIT



1. Duhet të zgjidhet pllaka e nxehtë.
2. Shtypni butonin e prekjes  (5) derisa treguesi të arrijë nivelin P dhe funksioni i fillimit automatik të gatimit do të çaktivizohet.

FUNKSIONI I KOHËMATËSIT

Ky funksion e bën më të lehtë gatimin, pasi nuk keni nevojë të jeni të pranishëm gjatë gjithë procesit: pllaka(t) e nxehtë me kohëmatës do të fiken automatikisht pasi të ketë mbaruar koha e caktuar. Ekziston një kohëmatës i veçantë për secilën pllakë të nxehtë, i cili lejon që të gjitha pllakat e nxehta ta matin kohën njëkohësisht.

Me këto modele mund ta përdorni orën si kohëmatës për pllakat e nxehtësisë për periudhë që variojnë nga 1 deri në 99 minuta. Të gjitha zonat e gatimit mund të programohen individualisht dhe në mënyrë të njëkohshme.

PËRCAKTIMI I KOHËMATËSIT TË NJË PLLAKE

1. Duhet të zgjidhet zona e gatimit që do ta matë kohën.
2. Zgjidhni nivelin e fuqisë për pllakën e nxehtësisë nga 1 deri në , duke përdorur tastet me prekje  ose  (5/4).
3. Shtypni tastin me prekje të orës  (10). Treguesi i kohëmatësit (12) do të shfaqë 00. Në varësi të modelit, treguesi i sipërfaqes së gatimit me kohëmatës (13) do të ndizet.

Në treguesin e fuqisë (3), do të ndizet gjatë kohës së caktuar **⏸**.

4. Menjëherë pas kësaj, përzgjidhni kohën e gatimit midis 1 dhe 99 minutash, duke përdorur tastet me prekje ose (5/4).

Kur treguesi i fuqisë (3) ndalon të pulsojë, ai do të fillojë të numërojë mbrapsht kohën automatikisht. Çaktivizimi përkatës i pllakës së gatimit me kohëmatës (11) do të vazhdojë të pulsojë. Ose, kur të fillojë numërimi mbrapsht, niveli përkatës i fuqisë dhe **⏸** do të pulsojnë në mënyrë alternative në treguesin e fuqisë (3) të zonës përkatëse të ngrohësit.

Kur ora do të arrijë 01, ajo do të kalojë nga numërimi mbrapsht i minutave në sekonda.

Pasi të ketë mbaruar koha e zgjidhur e gatimit, zona e zgjidhur e ngrohjes ka përfunduar dhe ora emiton një seri të tingujve për disa sekonda. Treguesi i kohëmatësit do të shfaqë 00 që pulson pranë pllakës së gatimit që është shkyçur.

Nëse dëshironi të aktivizoni kohëmatësin e nxehtësisë të një pllake tjetër në të njëjtën kohë, përsëritni hapat 3 dhe 4.

Nëse zona e ngrohjes e fikur është e nxehtë, treguesi i saj shfaq një H ose përndryshe një 0. Për të fikur sinjalin zanor prekni ndonjë sensor.

NDRYSHIMI I KOHËS SË PROGRAMUAR

Për ta ndryshuar kohën e programuar, duhet të shtypni butonin prekës të pllakës së nxehtësisë me kohëmatës (2) për ta zgjidhur atë dhe pastaj orën **⌚** (10). Pastaj mund ta lexoni dhe ta ndryshoni kohën.

SHKYÇJA E KOHËMATËSIT

Nëse dëshironi të ndaloni kohëmatësin përpara se të mbarojë koha e programuar

1. Së pari zgjidhni pllakën e nxehtësisë dhe më pas shtypni butonin prekës të orës **⌚** (10).

2. Përdorni butonin prekës (4) për ta ulur kohën në 00. Ora anulohet.

Metodë alternative:

Pas zgjidhjes së zonës, nëse butoni prekës i kohëmatësit shtypet për dy sekonda, kohëmatësi përkatës do të anulohet.

FUNKSIONI I FUQISË (në varësi të modelit)

Ky funksion furnizon fuqinë „shtesë“ të pllaka e nxehtë, mbi vlerën nominale.



1. Zgjidhni fuqinë 9 dhe më pas shtypni butonin prekës të fuqisë (5).

2. Treguesi i nivelit të fuqisë (3) do të tregojë simbolin **P** dhe pllaka do të fillojë të furnizohet me fuqi shtesë.

FUNKSIONI STOP&GO (në varësi të modelit)

Ky funksion e vendos procesin e gatimit në pauzë. Kohëmatësi gjithashtu do të ndalet nëse është aktivizuar.

Aktivizimi i funksionit Stop&Go

Prekni sensorin Stop &Go  (7) midis 1-3 sekondave. Treguesit e fuqisë I I që do të tregojnë simbolin  për të treguar se gatimi është ndaluar.

Çaktivizimi i funksionit Stop&Go

Prekni përsëri sensorin “Stop&Go”  “Stop&Go” (7) midis 1-3 sekondave. Gatimi rifillon me të njëjtat cilësime të fuqisë dhe kohëmatësit që u vendosën para pauzës. Nëse ky funksion nuk çaktivizohet brenda 10 minutash, pllaka e gatimit kalon në pritje.

Shkyçja e funksionit “Shkyçje në mënyrë të sigurt”

Nëse për shkak të një ose disa gabime pllakat e nxehta nuk fiken, pajisja do të shkyçet automatikisht pas një kohe të caktuar (shih tabelën 2).

Kur aktivizohet funksioni „Shkyçja në mënyrë të sigurt“, shfaqet një 0 nëse temperatura e sipërfaqes së qelqit nuk është e rrezikshme për përdoruesin ose një H nëse ekziston rreziku i djegies.



Për ta rilidhur pajisjen, shkyçni atë duke shtypur butonin e kyçjes/shkyçjes  (1) dhe më pas kyçni përsëri.

Tabela 2

Fuqia e zgjidhur	Koha maksimale e funksionimit (në ora)
0	0
1	10
2	5
3	5
4	4
5	3
6	2
7	2
8	2
9	1,5
P (maksimum)	1

 Kur aktivizohet funksioni „Shkyçja në mënyrë të sigurt“, shfaqet një 0 nëse temperatura e sipërfaqes së qelqit nuk është e rrezikshme për përdoruesin ose një H nëse ekziston rreziku i djegies. Për ta rilidhur pajisjen, shkyçni atë duke shtypur butonin e kyçjes/shkyçjes (1) dhe më pas kyçni përsëri.

 Mbajeni të pastër dhe të thatë në çdo kohë panelin e kontrollit të zonave të ngrohjes.

 Në rast të problemeve të funksionimit ose incidenteve që nuk përmenden në këtë udhëzues, shkyçni pajisjen dhe kontakti shërbimin teknik PRILEKS.

Rekomandim për përdorimin e mirë të pllakave vitroqeramike

- Përdorni tenxhere ose tiganë me funde të trasha dhe plotësisht të sheshta.
- Nuk rekomandohen tiganë me diametër më të vogël se zona e ngrohjes e treguar.
- Mos i rrëshqitni tenxheret dhe tiganët mbi qelqin pasi mund ta gërvishtin atë.
- Edhe pse qelqi mund t'i rezistojë goditjeve nga tenxherja dhe tiganët e mëdhenj pa skaje të mprehta, përpiquni të mos e goditni atë.
- Për të parandaluar dëmtimin e sipërfaqes së induksionit prej qelqit qeramik, përpiquni të mos i rrëshqitni tenxheret dhe tiganët mbi qelqin dhe mbajini fundet e enëve të pastra dhe në gjendje të mirë.

⚠ Përpiquni të mos derdhni sheqer ose produkte që përmbajnë sheqer mbi qelqin derisa sipërfaqja është e nxehtë pasi këto mund ta dëmtojnë atë.

Pastrimi dhe mirëmbajtja

Për ta mbajtur pajisjen në gjendje të mirë, pastrojeni atë duke përdorur produkte dhe vegla të përshtatshme pasi të jetë e ftohur. Kjo do ta bëjë punën më të lehtë dhe do të shmangë grumbullimin e papastërtive. Mos përdorni kurrë produkte pastrimi të ashpra ose mjete që mund të gërvishtin sipërfaqen, ose pajisje që punojnë me avull.

Papastërtia e lehtë që nuk është ngjitur

në sipërfaqe mund të pastrohet duke përdorur një leckë të lagur dhe një detergjent të butë ose ujë të ngrohtë me sapun. Megjithatë, për njolla më të thella ose yndyrë, përdorni një pastrues të posaçëm për pllakat e nxehta qeramike dhe ndiqni udhëzimet në paketimin. Papastërtia që është ngjitur fort për shkak të djegies së përsëritur mund të hiqet duke përdorur një kruajtëse me teh. Nuancat e lehta të ngjyrës shkaktohen nga tenxhere dhe tiganët me mbetje yndyre të thata poshtë ose për shkak të yndyrës midis qelqit dhe tenxheres gjatë gatimit. Këto mund të hiqen duke përdorur një sfungjer nikeli me ujë ose një pastrues të posaçëm për pllakat e nxehta qeramike. Objektet plastike, sheqeri ose ushqimi që përmbajnë shumë sheqer që janë shkrire në sipërfaqe duhet të hiqen menjëherë duke përdorur një kruajtëse.

Shkëlqimet metalike shkaktohen nga zvarritja e tenxhereve dhe tiganëve metalikë mbi qelqin.

Ato mund të hiqen duke i pastruar plotësisht me një pastrues të posaçëm për pllakat e nxehta prej qelqi qeramik, megjithëse mund t'ju duhet ta përsërisni procesin e pastrimit disa herë.

⚠ Një tenxhere ose tigan mund të ngjitet në qelq për shkak të shkrirjes së një produkti midis tyre. Mos u përpiqni ta ngrini tenxheren ndërsa pllaka e nxehtë është e ftohtë! Kjo mund të shkaktojë thyerjen e qelqit.

⚠ Një tenxhere ose tigan mund të

ngjitet në qelq për shkak të shkrirjes së një produkti midis tyre. Mos u përpiqni ta ngrini tenxheren ndërsa pllaka e nxehtë është e ftohtë! Kjo mund të shkaktojë thyerjen e qelqit.

LEKS GROUP rezervon të drejtën për të bërë ndryshime në udhëzimet e saj që i konsideron të nevojshme ose të dobishme, pa ndikuar në karakteristikat thelbësore të produktit.

Konsideratat mjedisore



Simboli në produktin ose në paketimin e tij do të thotë që produkti në fjalë nuk mund të trajtohet si mbeturina të zakonshme shtëpiake. Ky produkt duhet të çohet në një pikë grumbullimi riciklimi për pajisjet elektrike dhe elektronike. Duke u siguruar që ky produkt të hidhet siç duhet, do të shmangni dëmtimin e mjedisit jetësor dhe shëndetit publik, gjë që mund të ndodhet nëse ky produkt nuk trajtohet siç duhet. Për informacione më të detajuara në lidhje me riciklimin e këtij produkti, ju lutemi kontaktoni autoritetin tuaj lokal, shërbimin e mbeturinave shtëpiake ose dyqanin ku keni blerë produktin.

Materialet e paketimit të përdorura janë miqësore me mjedisin jetësor dhe mund të riciklohen plotësisht. Komponentët plastikë janë të shënuar me >PE<, LD<, >EPS<, etj. Hidhni materialet e paketimit, si mbeturinat shtëpiake, në kontejnerët tuaj lokalë.

Nëse diçka nuk funksionon siç duhet

Para se ta kontaktoni shërbimin teknik, kryeni verifikimet e specifikuara më poshtë.

Pajisja nuk funksionon:

Sigurohuni që kabloja e energjisë të jetë e lidhur në prizë.

Tenxherja ngjitet në qelq:

Nëse ka material të shkrirë midis tenxheres dhe pllakës, vendoseni pllakën e nxehtë në fuqinë maksimale dhe përpiquni t'i ndani ato.

Gabim i një sensori të vetëm:

Nëse ndonjë nga sensorët është aktiv për më shumë se 10 sekonda, ndodhet kjo situatë gabimi dhe shfaqet kodi i gabimit „F1“. Ky gabim mund të lidhet me arsye të ndryshme. Njëra prej tyre është se mund të ketë një objekt (pirun, thikë...) mbi ndonjë nga sensorët.

Sigurohuni se nuk ka asnjë objekt mbi njësinë e kontrollit, qelqi i pllakës fshihet me një leckë të thatë. Nëse situata e gabimit vazhdon pas kësaj zgjidhjeje, ju lutemi hiqni prizën ose shkyçni çelësin e siguresave për 10 sekonda.

Gabim i disa sensorëve:

Nëse aktivizohen më shumë se 2 sensorë në të njëjtën kohë, ndodhet kjo situatë gabimi dhe shfaqet kodi i gabimit „F2“.

- Arsyet e mundshme të problemit: •

Mund të ketë një objekt (tenxhere) ose akumulim uji (lëng që derdhet nga tenxherja) që mbulon më shumë se 2 sensorë

- Vendndodhja e kontrollit me prekje mund të ekspozojë më shumë nxehtësi ose avull (nga fundi i furrës në pllakë...).

Ju lutemi sigurohuni që nuk ka asnjë objekt mbi sensorët dhe shkyçni të gjitha burimet e avullit dhe nxehtësisë. Pastaj, qelqi i pllakës së gatimit fshihet me një leckë të thatë. Nëse situata e gabimit vazhdon pas kësaj zgjidhjeje, ju lutemi hiqni ose shkypni çelësin e siguresave për 10 sekonda.

Gabimi FC:

Mesazhi Fc në panelin e kontrollit dhe pllakat e nxehta shkyçet: Mbinxehje në elektronikë. Lëreni pllakën të ftohet për pak kohë.

F3 / Gabim i sensorit kryesor

Njësia e kontrollit me prekje është projektuar sipas standardeve ndërkombëtare të sigurisë. Rasti më i rëndësishëm i këtij standardi është që pllaka e gatimit duhet të jetë e mundur të shkyçet; pllaka e gatimit nuk duhet të shkyçet e vetë në të gjitha defektet dhe kushtet mjedisore. Për shkak të këtyre kërkesave: njësia e kontrollit me prekje teston rregullisht funksionalitetin e sensorit kryesor. Nëse zbulohet një gabim në sensorin kryesor përkatës, ndodhet kjo situatë gabimi dhe shfaqet kodi i gabimit. Kur shfaqet ky mesazh gabimi

- Ju lutemi hiqni prizën ose shkyçni çelësin e siguresave për 10 sekonda. Pastaj lidheni ose kyçni çelësin e siguresave. Nëse situata e gabimit është ende aktive, ju lutemi kontaktoni shërbimin e autorizuar më të afërt.

F4 / Gabim i softuerit të sigurisë

Sipas kërkesave të sigurisë, mikrokontrolluesi në njësinë e kontrollit kontrollohet vetë në momentin e ndezjes dhe më pas rregullisht. Nëse zbulohet ndonjë problem gjatë kontrollit, kjo situatë gabimi ndodhet dhe shfaqet kodi i gabimit. Kur shfaqet ky mesazh gabimi:

- Ju lutemi hiqni prizën ose fshkyçni çelësin e siguresave për 10 sekonda. Pastaj lidheni ose kyçni çelësin e siguresave. Nëse situata e gabimit është ende aktive, ju lutemi kontaktoni shërbimin e autorizuar më të afërt.

AKSESORË

Shpatulla

(Blerje shtesë si opsion)

Përdorni gjithmonë shpatull për të hequr derdhjet ose depozitat nga pllaka, përpara se të provoni agjentët e pastrimit kimik. Kjo është metoda ideale për të hequr edhe depozitat më të vogla nga pllaka, dhe për heqjen e derdhjeve nga zonat e nxehta të gatimit para se të digjen në pllakë.

KUJDES:



Bëhuni të kujdesshëm duke përdorur shpatullën. Prerësit e saj mund të shkaktojnë lëndime!

KUJDES:

⚠ Nëse përdorni shpatullën në mënyrë të parregullt, prerësi mund të thyhet. Nëse ndodhë kjo, mos provoni për të larguar pjesën me duar, përdorni me kujdes pincat ose një thikë të hollë. (Shihni Fig. 1).

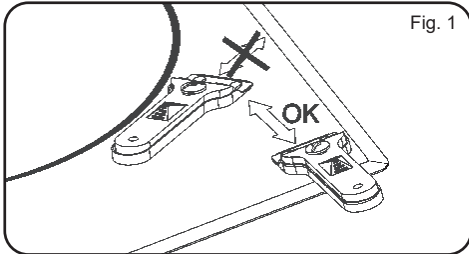
**⚠ KUJDES:**

Përdorni vetëm prerësin e shpatullës për sipërfaqen qeramike, shmangni trupin e shpatullës që të vijë në kontakt me sipërfaqen, sepse mund ta dëmtojë.

⚠ KUJDES:

Përdorni prerësin e shpatullës vetëm nëse është në gjendje të përsosur. Menjëherë ndryshoni prerësin nëse është i dëmtuar në një farë mënyre.

⚠ KUJDES:

Pasi do të përfundoni me shpatullën, mblidhni prerësin dhe mbyllni (shih Fig. 2).

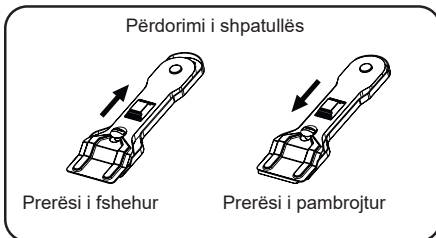

Fig. 2



Dear customers,

We thank you for choosing our product. We hope that it will reply to all your requirements. Carefully follow the recommendations specified in the following booklet and in this way your appliance will remain working efficiently. Do not hesitate to contact us if necessary. We will always be next to you in order to cooperate you when necessary and to provide you useful information for all products under the trademark Eurolux.

INSTALLATION

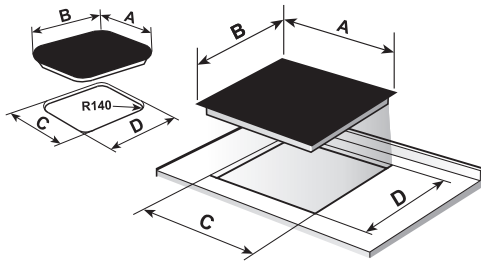
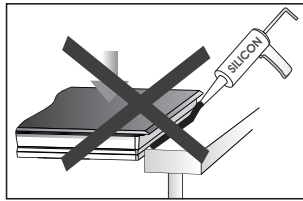
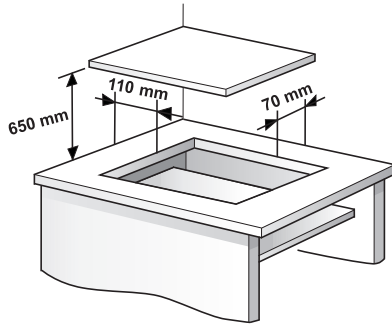
Minimum distances



	A	B	C	D
 ECH2 TC4 FS	600	510	560	490
 ECH4 TC4 MAX FS	600	510	560	490

INSTALLATION

Minimum distances

QUICK INSTALLATION SYSTEM (FAST CLICK system)

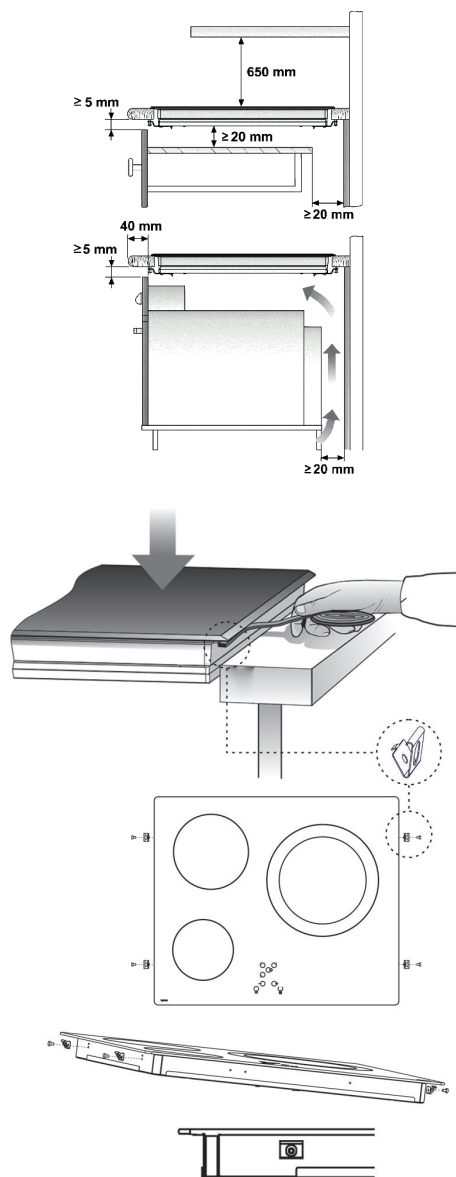

Units in mm .

SAFETY WARNINGS:

⚠ If the ceramic glass breaks or cracks, immediately unplug the hob to avoid electric shocks.

⚠ This appliance is not designed to work with an external timer (not built into the appliance) or a separate remote control system.

⚠ Do not steam clean this device.

⚠ The device and its accessible parts may heat up during operation. Avoid touching the heating elements. Children younger than 8 years old must stay away from the hob unless they are permanently supervised.

⚠ This device may solely be used by children 8 years old or older, people with impaired physical, sensory or mental abilities, or those who are lack of experience and knowledge, **ONLY** when supervised or if they have been given adequate instruction on the use of the device and understand the dangers its use involves. User cleaning and maintenance may not be done by unsupervised children.

⚠ Children must not play with the device.

⚠ Precaution. It is dangerous to cook with fat or oil without being present, as these may catch fire. Never try to extinguish a fire with water! In this event disconnect the device and cover the flames with a lid, a plate or a blanket.

⚠ Do not put any object on the cooking areas of the hob. Prevent a possible fire hazard.

⚠ “If the mains cord is damaged, should be replaced by the manufacturer or its after sales service”

⚠ **CAUTION:** Use only cooktop protectors appropriately designed by the household manufacturer or the protectors already used in this appliance. The use of inappropriate protectors could cause accidents.

CAUTION: Cooking process has to be supervised. Short term cooking process has to be supervised continuously.

INSTALLATION

Emplacement with cutlery drawer

If you wish to mount furniture or a drawer under the hob, a separation board must be fitted between the two. Accidental contact with the hot surface of the device's housing is thus prevented.

The board must be fitted 20 mm under the bottom cover of the hob.

Electrical connection

Before you connect the hob to the mains, check if the voltage and frequency match those specified on the hob label, which is placed under the hob or on the Guarantee card, or if applicable on the technical data sheet, which you must keep together with this manual throughout the product's service life.

The electrical connection will be via an all-pole circuit breaker or plug, whenever accessible, in accordance with the current and with a minimum 3 mm distance between contacts. This ensures disconnection in emergencies and allows hob cleaning.

Only the LEKS GROUP official technical service can handle or repair the appliance, including replacement of the power cable.

Ensure that the inlet cable does not come into contact with the hob housing or the oven housing, if it is installed in the same unit.

Warning:

 The electrical connection must be properly grounded, following current regulations, otherwise the hob may malfunction.

 Unusual high power surges can damage the control system (like with any electrical appliance).

 **Keep the Guarantee Certificate and the technical data sheet together with the instructions manual throughout the product's service life. These contain important technical information.**

Fig. 1



USE AND MAINTENANCE

User instructions of the Touch Control

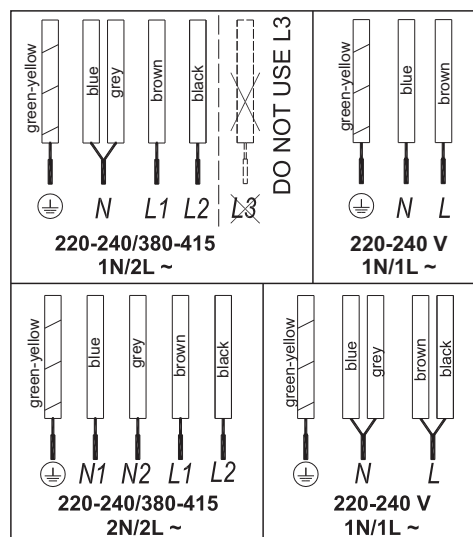
HANDLING ELEMENTS (fig. 2)

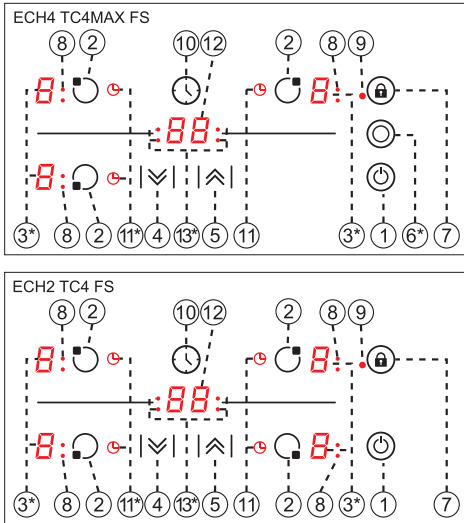

- ① On/off touch key.
- ② Hot plate selection touch keys.
- ③ **Power and/or residual heat displays.
- ④ “Decrease” power touch key.
- ⑤ “Increase” power touch key.
- ⑥ Double/triple burner selection touch key (double/triple hot plate).
- ⑦ Stop&Go: Locking touch key for the rest of touch keys or activation sensor for “Stop&Go” function.
- ⑧ **Hot plate double/triple zone indicator (only next to double/triple burner hot plates).
- ⑨ **Lock icon.
- ⑩ Timer touch key.
- ⑪ **Time set hot plate icon.
- ⑫ **Timer display
- ⑬ The timed cooking surface indicator
* Depending on model

** Only visible while running.

The manoeuvres are done by means of the touch keys. You do not need to exert force on the desired touch key, you only need to touch it with your fingertip to activate the required function.

Each action is notified by a beep. ① **On/off touch key.**

- ② Hot plate selection touch keys.
 - ③ **Power and/or residual heat displays.
 - ④ “Decrease” power touch key.
 - ⑤ “Increase” power touch key.
 - ⑥ Double/triple burner selection touch key (double/triple hot plate).
 - ⑦ Stop&Go: Locking touch key for the rest of touch keys or activation sensor for “Stop&Go” function.
 - ⑧ **Hot plate double/triple zone indicator (only next to double/triple burner hot plates).
 - ⑨ **Lock icon.
 - ⑩ Timer touch key.
 - ⑪ **Time set hot plate icon.
 - ⑬ The timed cooking surface indicator
* Depending on model
** Only visible while running.
- The manoeuvres are done by means of the touch keys. You do not need to exert force on the desired touch key, you only need to touch it with your fingertip to activate the required function.

Each action is notified by a beep.

SWITCHING ON THE DEVICE

When the hob is connected for the first time, it will be locked and the related pilot light (9) will be on. To unlock it, first touch locking touch key (7) until the pilot light (9) switches off.

- 1 Touch the switching on touch key  (1) for at least one second.



The Touch Control is activated and a 0 appears with 50% brightness on all the power displays (3).



If any zone has residual heat indication before switch on, the display continue s showing "H" instead of 0.

If you do not take any action in the next 10 seconds the touch control will switch off automatically.

SWITCHING ON A HOT PLATE

Once the Touch Control has been activated by means of the touch key  (1), the power indicators of the hot plates will display a 0 (3).

- 1 Press the touch key for the selected hot plate (2). The related power indicator (3) will be activated and brightness of indicator will increase.
- 2 Using the touch key  or  (4/5), choose the desired power level.

The  and  touch keys are repetitive, so if you keep them pressed they increase or decrease with a 0.5 second interval.



Only one hot plate can be selected at the same time

Warning:

 **To operate a hot plate, it must be selected first. When you want to use a hot plate, check the brightness of the power indicator. After choosing hot plate,**

brightness of power indicator should increase.



Quick switch-on at maximum power:

Once you have selected the hot plate, press the touch key  (4) once. The hot plate will be activated at full power .

SWITCHING OFF THE HOT PLATE

- 1 The hot plate must previously be selected.
- 2 Using the touch key  (4), lower the power level to 0.

Quick switch-off alternatives :

- i) If user keep finger on the selection sensor for 2 seconds, the related zone will be switched off.
- ii) When you press touch keys  and  (4/5) simultaneously, the hot plate will switch off quickly.

RESIDUAL HEAT INDICATOR

The power indicator of the hot plate will display an H when the glass surface reaches a temperature that could cause burning.

When this risk disappears,

- i) the display switches off (if the device is in stand by),
- ii) or displays 0 (if the appliance is still running).

Warning:

In a first run, H indication may appear in a short time on the power display. This showing is related with setup operation and it does not mean the cooking zone is hot.

Warning:

H indication is used for the safety

purposes in any case. Even if the power is cut off for a long time, after power on, H indication appears.

SWITCHING OFF THE DEVICE

The device can be switched off at any time by pressing the general on/off touch key \odot (1). In standby mode an H will appear in the zones that are hot. The rest of the displays will not light up.

Double/triple burner hot plate (depending on model)

if your cooker has this option, the double/triple burner hot plate offers the possibility of using the inside ring or also, in addition, the outside one, depending on the size of the pot or pan.

SWITCHING ON THE Double/Triple HOT PLATE

- 1 The related hot plate must be selected.
- 2 Select the desired power (from 1 to \mathcal{P}) using the touch key \boxtimes or \boxminus (4/5).
- 3 Press the double/triple hot plate touch key \odot (6) to activate the double/triple burner. When the double/triple zone will be activated, double/triple zone indicator (8) light on.

SWITCHING OFF THE Double/Triple HOT PLATE

- 1 The key, by which its double/triple burner hot plate was switced on previously is selected.
- 2 Press the double/triple hot plate touch key \odot (6) to deactivate the double/triple burner. The double/triple burner indicator (8) will light off and the outer ring will be deactivated

LOCKING OF THE TOUCH KEYS OF THE COOKING HOB

To prevent undesired manipulation you can lock the entire unit, except for the on/off touch key, using the locking touch key \mathcal{A} (7) (depending on model). This function is useful for child safety. Touch the locking sensor more than 3 seconds. When the lock is activated, the lock indicator light (9) comes on.

However, remember when the touch control is on, the on/off touch key \odot (1) allows you to switch it off, even if the lock is activated (the lock indicator light (9) on).

On the other hand, if the touch control is switched off, the locking function does not allow the on/off touch key \odot (1) to be used.

To deactivate the locking function, press the locking touch key for more than 3 seconds (7) once again. Lock indicator (9) light off and touch control will be ready for use.

CHILD LOCK (depending on model)

The child lock is different and more complicated than key lock. User can activate key lock via one sensor. But child lock need a sensor sequence. The Child Lock is being used to prevent children from turning on the hob.

Activating Child Lock :

- 1 The hob is switched on via \odot (1) On/Off touch key,
- 2 Any zone should not be selected. When any zone is not selected, \boxtimes (5) Increase power touch key and \boxminus (4) decrease power touch key and minus sensors is hold for 3 seconds at same time. At the

end of this period, a short buzzer sound is heard



- 3 After buzzer signal, the  (7) locking touch key is touched (there is no need to keep press for a long time) and a long buzzer sound is heard and the Child Lock will be activated and all power display shows “L”.

During Child Lock, if user touch any sensor (Main sensor included), “L” will flash on display.

Warning : Child lock status is not being stored. If the energy of the hob is butted, child lock status could not be preserved.

Deactivating Child Lock :

To be able to deactivate Child Lock, the Child Lock should be activated before and all power display show “L”

- 1  (5) Increase power touch key and  (4) decrease power touch key and minus sensors is hold for 3 seconds at same time. At the end of the this period, a short buzzer sound is heard,

- 2 After buzzer signal, is touched to the  (7) locking touch key (there is no need to keep press for a long time) and a long buzzer sound is heard and the Child Lock will be de activated and “Indication will be light off.

FLASH COOKING

(Automatic cook start)

This function facilitates cooking as you do not need to be present while it is being done. The touch control pre-programmes the chosen hot plate at the maximum power and subsequently lowers it to the desired power level (which you have se-

lected) after an approximate amount of time (see table 1).

Table 1

Selected power	Automatic Cook Start Function
0	0
1	60
2	180
3	288
4	390
5	510
6	150
7	210
8	270
9	.../ 300
P (maximum)	...

SWITCHING THE AUTOMATIC COOK START FUNCTION ON

- 1 The hot plate must be selected.
- 2 Select Power Function (P) and then press power touch key  (5). After using the touch key you must lower the continuous cooking power to the desired level, (for example 6). When the automatic cook function starts “A” indication flashes with desired power level on the display.

SWITCHING THE AUTOMATIC COOK START FUNCTION OFF

- 1 The hot plate must be selected.
- 2 Press touch key  (5) till the indicator reaches level P and the automatic cook start function will be deactivated.



TIMER FUNCTION

This function makes it easier to cook, as you

do not need to be present throughout the process: the timed hot plate(s) will switch off automatically after the set time has lapsed. There is a separate timer for each hot plate, which allows all of the hot plates to be timed simultaneously.

With these models you can use the clock as a timer for the hotplates for times ranging from 1 to 99 minutes. All the cooking areas can be programmed individually and in a simultaneous manner.

TIMING ONE HOTPLATE

- 1 The cooking zone to be timed must be selected.
- 2 Select a power level for the hotplate from 1 to 9 using the touch keys  or  (5/4).
- 3 Press clock touch key  (10). Timer indicator (12) will display 00. Depending on the model, the timed cooking surface indicator (13) will flash.

On the power indicator (3),  will flash during the time set.

- 4 Immediately afterwards, enter a cooking time between 1 and 99 minutes, by using the touch keys or  (5/4).

When the power indicator (3) stops flashing, it will start to count down the time automatically. The respective timed hotplate display (11) will continue flashing. Or, when the countdown starts, the relevant power level and  will flash alternately on the power indicator (3) of the relevant heater area.

When the clock reaches 01, it will switch from counting down minutes to seconds.

Once the selected cooking time has elapsed, the heating zone being timed is turned off and the clock emits a series of beeps for several seconds. The timer indicator will display a flashing 00 beside the hotplate that has been disconnected.

If you wish to time another hotplate at the same time, repeat steps 3 and 4.



If the heating zone turned off is hot, its indicator displays an H or otherwise an 0. To turn off the audible signal touch any sensor.

CHANGING THE PROGRAMMED TIME

To change the programmed time, you must press the touch key of the timed hotplate (2) to select it and then the clock  (10). You may then read and change the time.

DISCONNECTION OF THE TIMER

If you want to stop the timer before the programmed time is up

- 1 First select the hotplate and then press clock touch key  (10).
- 2 Use the touch key  (4) to recude the time to 00. The clock is cancelled.

Alternative method :

After zone selection if timer touch key is pressed for two seconds, the related timer will be cancelled.

POWER FUNCTION (depending on model)

This function supplies “extra” power to the hot plate, above the nominal value.

- 1 Select power 9 and then press power touch key  (5).
- 2 The power level indicator (3) will show

the symbol **P**, and the plate will start to supply extra power.

Stop&Go Function (depending on model)

This function puts the cooking process on pause. The timer will also be paused if it is activated.

Activating the Stop&Go function

Touch the Stop &Go sensor **⏸**(7) between 1-3 seconds. The power indicators will show the symbol **||** to indicate cooking has been paused.

Deactivating the Stop&Go function

Touch the “Stop&Go” sensor **⏸**(7) between 1-3 seconds again. The cooking is resumed under the same power and timer settings that were established before the pause. If this function is not deactivated within 10 mins, the hob goes to stand-by.

Safety switch off function

If due to an error one or several hot plates do not switch off, the appliance will be automatically disconnected after a set amount of time (see table 2).

When the “safety switch off” function has been triggered, a 0 is displayed if the glass surface temperature is not dangerous for the user or an H if there is a burn risk.

To reconnect the appliance, switch it off by pressing the on/off key **⏻**(1) and then switch it on again.

Selected power	MAXIMUM OPERATION TIME (In hours)
0	0
1	10
2	5
3	5
4	4
5	3
6	2
7	2
8	2
9	1,5
P (max)	1

⚠ Keep the control panel of the heating areas clean and dry at all times.

⚠ In case of operating problems or incidents not mentioned in this manual, disconnect the appliance and contact the LEKS GROUP technical service.

Recommendation for the good use of vitroceramic hobs

Use pots or pans with thick, completely flat bottoms.

- * Pans with a smaller diameter than the shown heating area are not recommended.
- * Do not slide pots and pans over the glass as they may scratch it.
- * Although the glass can withstand knocks from large pots and pans without sharp edges, try not to knock it.
- * To prevent damage to the ceramic glass induction surface, try not to slide the pots and pans over the glass, and keep the bottoms of the vessels clean and in good condition.

Table 2

⚠ Try not to spill sugar or products containing sugar on the glass while the surface is hot as these could damage it.

Cleaning and maintenance

To keep the appliance in good condition, clean it using suitable products and implements once it has cooled down. This will make the job easier and avoid the build-up of dirt. Never use harsh cleaning products or tools that could scratch the surface, or steam-operated equipment.

Light dirt not stuck to the surface can be cleaned using a damp cloth and a gentle detergent or warm soapy water. However, for deeper stains or grease use a special cleaner for ceramic hot plates and follow the instructions on the bottle. Dirt that is firmly stuck due to being burned repeatedly can be removed using a scraper with a blade. Slight tinges of colour are caused by pots and pans with dry grease residue underneath or due to grease between the glass and the pot during cooking. These can be removed using a nickel scourer with water or a special cleaner for ceramic hot plates. Plastic objects, sugar or food containing a lot of sugar that have melted onto the surface must be removed immediately using a scraper.

Metallic sheens are caused by dragging metal pots and pans over the glass. They can be removed by cleaning thoroughly using a special cleaner for ceramic glass hot plates, although you may need to repeat the cleaning process several times.

⚠ A pot or pan may become stuck to the glass due to a product having melted between them. Do not try to lift the pot while the hot plate is cold! This could

cause the glass break.

⚠ Do not step on the glass or lean on it as it could break and cause injury. Do not use the glass as a surface for putting objects.

LEKS GROUP reserves the right to make changes to its manuals that it deems necessary or useful, without affecting the product's essential features.

Environmental considerations



The symbol  on the product or its packaging means that this product cannot be treated like ordinary household waste. This product must be taken to a recycling collection point for electrical and electronic appliances. By ensuring that this product is disposed of correctly, you will avoid harming the environment and public health, which could happen if this product is not handled properly. For more detailed information about recycling this product, please contact your local authority, household waste service or the store where you purchased the product.

The packaging materials used are environmentally-friendly and can be recycled completely. Plastic components are marked >PE<, LD<, >EPS<, etc. **Dispose packaging materials, like household waste, in your local container.**

If something does not work

Before calling the technical service, perform the verifications specified below.

The appliance does not work:

Ensure that the power cable is plugged in.

The pot sticks to the glass:

If there is molten material between the pot and the glass, set the hot plate to maximum power and try to separate them.

Single Sensor Error :

If any of the sensors is active more than 10 seconds, this error situation occurs and error code "F1" is showed. This error can be related with different roots. One of them is that there may be an object (fork, knife...) on the any of the sensor.

Make sure that there is no any object on the control unit, hob glass is wiped with a dry cloth. If error situation continue after this solution, please take out plug or switch off fuse switch for 10 second.

Plural Sensor Error:

If more than 2 sensors are sensed at same time, this error situation occurs and error code "F2" is displayed.

Potential root reasons of the problem :

- There may be an object (pot...) or water accumulation (overflow liquid from pot...) that cover more than 2 sensors
- Touch control location may exposure more heat or steam (from oven bottom of the hob...)

Please be sure that there is no any object on the sensors and switched off all steam and heat sources. Then, hob glass is wiped with a dry cloth. If error situation continue after this solution, please take out plug or switch off fuse switch for 10 second.

FC Error:

Fc message on the control and the hot plates switch off: Overheating in the electronics. Let the stove cool for a while.

F3 / Main sensor error

The touch control unit is designed according to international safety standards. The most

important case of this standards; hob shall be possible switch off; hob shall not be switch on by itself under all fault and environmental conditions. Because of these requirements; touch control unit test functionality of main sensor regularly. If an error detected on related main sensor, this error situation occurs and error code is displayed. When this error message displayed:

- Please take out plug or switch off fuse switch for 10 second. Then plug in or switch on fuse switch. If error situation still is active, please contact with nearest authorized service.

F4 / Safety software error

According to safety requirements, microcontroller on the control unit is checked by itself at the time of energized and then regularly. If any problem is detected while checking, this error situation occurs and error code is displayed. When this error message displayed:

- Please take out plug or switch off fuse switch for 10 second. Then plug in or switch on fuse switch. If error situation still is active, please contact with nearest authorized service.

Accessories**The Vitroceramic Spatula**

(Option to be purchased additionally)

Always use the spatula to remove spillages or deposits from the hob before trying chemical cleaning agents. This is the ideal method for removing even the smallest deposits from the hob, and for removing spillages from hot cooking zones before they burn onto the hob.

! **CAUTION:** Be careful when using the spatula. Its blade can cause injuries!

! If you use the spatula incorrectly, the blade may break. If this happens, do not try to remove the piece with your hands, use pliers or a knife with a thin blade carefully. (See Fig. 1)

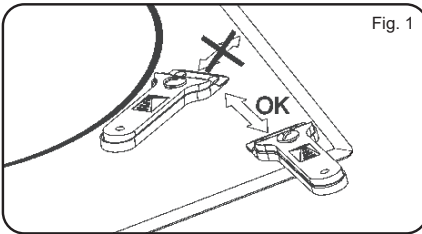

! Use only the spatula blade on the ceramic surface avoiding its body coming into contact with the surface as it may scratch it.

! Use the spatula blade only if it is in perfect condition. Replace the blade immediately if its integrity is damaged in any way.

! Once you are done with the spatula, retract the blade and lock it. (See Fig. 2)

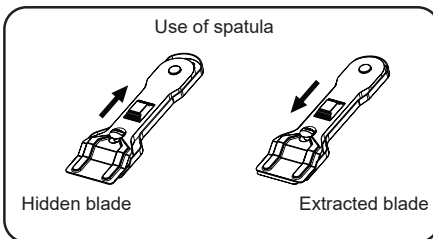

Fig. 2

Уважаемые клиенты!



Благодарим Вас за то, что выбрали нашей продукции. Надеемся, что она будет соответствовать Вашим требованиям. Внимательно следуйте рекомендациям, изложенным в данном руководстве, и Ваш продукт останется эффективной.

Не стесняйтесь обращаться к нам в случае необходимости. Мы всегда будем рядом с Вами, чтобы сотрудничать и давать Вам полезную информацию о всех продуктах бренда EuroLux.

УСТАНОВКА

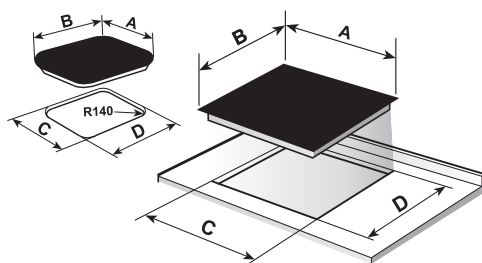
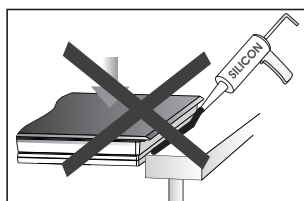
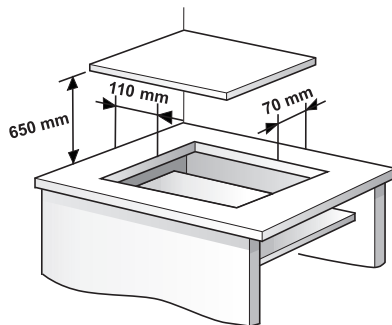
Минимальные расстояния



	A	B	C	D
 ECH2 TC4 FS	600	510	560	490
 ECH4 TC4 MAX FS	600	510	560	490

УСТАНОВКА

Минимальные расстояния

СИСТЕМА БЫСТРОЙ УСТАНОВКИ (FAST CLICK system)

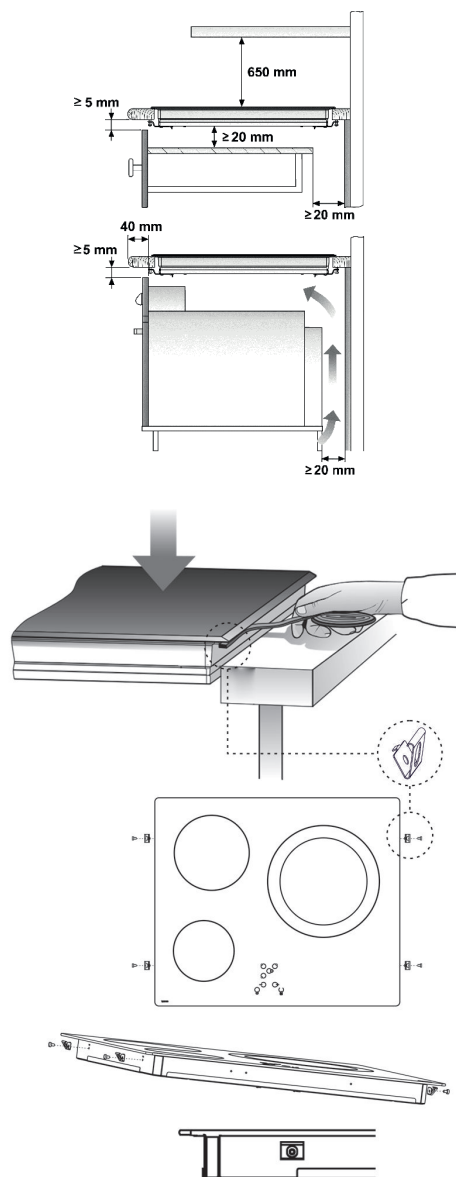

Элементы в мм.

ПРЕДУПРЕЖДЕНИЯ О БЕЗОПАСНОСТИ:

 В случае разбития или появления трещин на керамическом стекле, немедленно отключите варочную панель, чтобы избежать поражения электрическим током.

 Данный прибор не предназначен для работы с внешним таймером (не встроенный в прибор) или отдельной системой дистанционного управления.

 Не используйте паровой способ очистки для данного устройства.

 Устройство и его доступные части могут нагреваться во время работы. Не прикасайтесь к нагревательным элементам. Дети в возрасте до 8 лет должны держаться подальше от плиты, если они не находятся под постоянным контролем.

 Это устройство может быть использован лишь детьми возраста 8 лет и старше, люди с ослабленными физическими, сенсорными или умственными

способностями, или те, кто не имеет достаточного опыта и знания могут использовать устройство **ТОЛЬКО** под присмотром или после предоставления им адекватных инструкции по использованию устройства и если они понимают опасность его использования. Очистка и техническое обслуживание Пользователем не может проводиться детьми без присмотра.

 Дети не должны играть с устройством.

 Предосторожность. Опасно готовить с жиром или маслом без присутствия, так как это может привести к возгоранию. Никогда не пытайтесь потушить огонь водой! В этом случае отключите устройство и накройте пламя крышкой, тарелкой или одеялом.

 Не ставьте никаких предметов на варочных областях варочной панели. Старайтесь предотвратить возможную опасность пожара.

 “При повреждении

сетевого шнура, необходимо заменить его производителем или провести его послепродажное обслуживание”

⚠ ВНИМАНИЕ:

Используйте протекторы электроплит лишь те, которые надлежащим образом разработанные производителем бытовой техники или протекторы уже используемые в данном устройстве. Использование неправильных протекторов может привести к несчастным случаям.

УСТАНОВКА

Размещение с ящиком для столовых приборов.

Если вы хотите установить мебель или ящик под варочной панелью, плата разделения должна быть установлена между ними. Случайный контакт с горячей поверхностью корпуса устройства, таким образом, предотвращается.

Плата должна быть установлена на 20 мм под нижней крышкой варочной панели.

Электрическое подключение

Перед тем, как подключить варочную панель к электросети, проверьте напряжение и частоту на соответствие указанным на этикетке плиты, которая находится под плитой или на га-

рантийном талоне, или если это применимо на листе технических данных, которые вы должны держать вместе с это руководство на протяжении всего срока службы изделия.

Электрическое подключение будет осуществляться через многополюсный выключатель или вилки, если доступны, в соответствии с текущим и с минимальным расстоянием между контактами 3 мм. Это обеспечивает отключение в чрезвычайных ситуациях и обеспечивает возможность чистки варочной панели.

Только официальная техническая служба „ЛЕКС ГРУП“ АД может обрабатывать или проводить ремонт прибора, включая замену кабеля питания.

Убедитесь, что кабельный ввод не входит в контакт с корпусом плитой или духовкой корпуса, если он установлен в том же блоке.

Предупреждение:

⚠ Электрическое подключение должно быть надлежащим образом заземлены, следуя действующим правилам, в противном случае варочная панель может выйти из строя.

⚠ Необычные перебои высокой мощности могут привести к повреждению системы управления (например, какой-либо электрический прибор).

📖 Храните гарантийный сертификат или лист технических данных вместе с пособием на протяжении всего срока службы продукта. Они содержат важную техническую информацию.

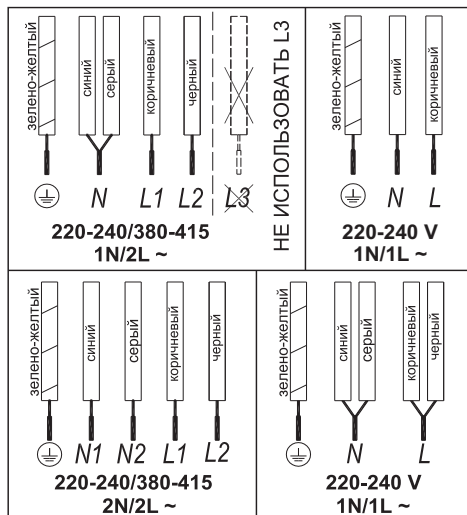

ИСПОЛЬЗОВАНИЕ И ОБСЛУЖИВАНИЕ

Инструкция пользователя сенсорной панели

ЭЛЕМЕНТЫ УПРАВЛЕНИЯ (рис. 2)

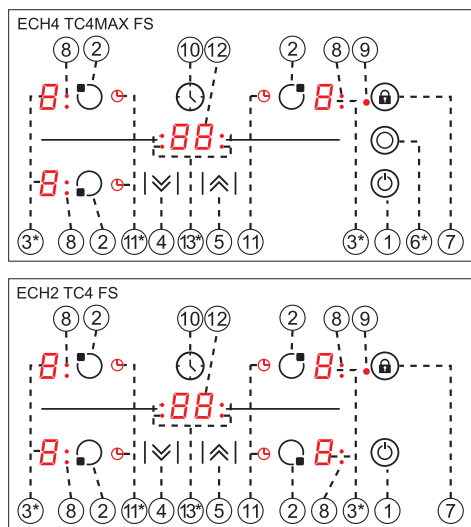

- 1 Сенсорная кнопка On/off (вкл./выкл).
- 2 Сенсорные кнопки выбора зон нагрева.

3* **Дисплеи подключения и/или остаток тепла.

4 Сенсорная кнопка для уменьшения мощности.

5 Сенсорная кнопка для увеличения мощности

6* Кнопка двойной зоны нагрева (двойная зона нагрева).

7. Stop&Go: Блокировка сенсорной кнопки для остальных сенсорных кнопок или датчика активации для функции «Stop&Go».

8**Дисплей двойной зоны зон нагрева (только для варочных панелей с

двойной зоной нагрева

9**Показатель блокировки.

10 Сенсорная кнопка таймера.

11**Показатель установки времени зон нагрева.

12 ** Показатель таймера

13* Индикатор таймера

* в зависимости от модели

** Активно при работе.

Операции выполняются с помощью сенсорных кнопок. Вам не нужно прилагать усилие нажатием на нужную сенсорную кнопку, вам нужно всего лишь прикоснуться к нему кончиком пальца, чтобы активировать нужную функцию.

Каждое действие подтверждается коротки звуковым сигналом.

ВКЛЮЧЕНИЕ ПРИБОРА

Когда устройство подключается впервые, оно будет заблокировано и будет работать в пилотном режиме (9). Для разблокировки его, сначала нажмите сенсорную кнопку блокировки  (7) и удерживайте до отключения пилотно-

го режима (9).

1 Удерживайте сенсорную кнопку  (1) минимум одну секунду.

Сенсорная панель активирована и индикатор 0 появится на 50% яркости на экранах (3).



Если какая-либо зона имеет индикатор остаточного тепла перед включением питания, дисплей продолжает показывать 'H,' вместо 0. Если вы не будете предпринимать никаких действий в течение следующих 10 секунд, сенсорное управление выключится автоматически.



ВКЛЮЧИТЬ ПЛИТУ

После активации сенсорного управления с помощью сенсорной клавиши  (1) на индикаторах мощности зон нагрева отобразится 0 (3).

1. Нажмите сенсорную кнопку для выбранной зоны нагрева (2).

Соответствующий индикатор питания (3) будет активирован и яркость индикатора будет увеличиваться.



2. Используя сенсорную кнопку  или  (4/5), выберите желаемый уровень мощности.

Сенсорные кнопки  и  повторяемые, так что если вы держите их в нажатом состоянии они увеличивают или уменьшают с 0.5 секундным интервалом. Только одна зона нагрева может быть выбрана одновременно

Предупреждение:

Для работы с зоной нагрева, то она должна быть выбрана первым. Если вы хотите использовать зону

нагрева, проверьте индикатор яркости мощности. После выбора зоны нагрева, яркость индикатора питания следует увеличиться.

Быстрое включение максимальной мощности: После того как вы выбрали горячую плиту, нажмите сенсорную кнопку  (4) один раз. Зона нагрева будет активирована на полную мощность 



ВЫКЛЮЧЕНИЕ ГОРЯЧЕЙ ПЛИТЫ

1. Зона нагрева должна быть предварительно выбрана.

2. Используя сенсорную кнопку  (4), понижайте уровень мощности 0.

Быстрое выключение альтернатив:

1. Если пользователь будет удерживать датчик выбора в течение 2 секунд, соответствующий элемент будет выключен.

2. При нажатии сенсорных кнопок  и  (4/5) одновременно, зона нагрева выключится быстро.

ИНДИКАТОР ОСТАТКА ТЕПЛА

Индикатор питания плиты будет отображать H, когда поверхность стекла достигает температуры, которая может вызвать жжение.

Когда этот риск исчезнет, дисплей выключается (если устройство находится в режиме ожидания), или отображает 0 (если прибор все еще работает).

Предупреждение:

В первом включении, индикатор **H** может появиться в течение короткого времени на дисплее мощности. Этот показатель связан с работой установки, и это не означает, что зона приготовления горячая.

Предупреждение:

Индикатор **H** используется для целей безопасности в любом случае. Даже если электричество выключено в течение длительного времени, после включения питания, появляется индикатор **H**.

ВЫКЛЮЧЕНИЕ УСТРОЙСТВА

Устройство можно отключить в любой момент, нажав общую сенсорную кнопку включения/выключения ϕ (1). В режиме ожидания **H** появится в зонах, которые являются горячими. Остальные дисплеи не загорятся.

Двойна зона нагрева (в зависимости от модели)

Если ваша плита имеет такую опцию, то двойная зона нагрева дает возможность использовать внутреннюю зону или, дополнительно, внешнюю, в зависимости от размера кастрюли или сковороды.

ВКЛЮЧЕНИЕ ДВОЙНОЙ ЗОНЫ НАГРЕВА

1. Соответствующая зона нагрева должна быть выбрана.
2. Выберите требуемую мощность (от 1 до P), используя сенсорную кнопку \boxtimes или \boxplus (4/5).

3. Нажмите сенсорную кнопку \odot (6) двойной зоны нагрева чтобы активировать двойную зону. Когда двойная зона будет активирована, индикатор двойной зоны (8) загорится.

ВЫКЛЮЧЕНИЕ ДВОЙНОЙ ЗОНЫ НАГРЕВА

1. Выбирается клавиша, которой ранее включалась ее двойная зона нагрева.
2. Нажмите сенсорную кнопку \odot (6) двойной зоны нагрева чтобы выключить двойную зону. Когда двойная зона будет деактивирована, индикатор двойной зоны (8) загорится.

БЛОКИРОВКА СЕНСОРНЫХ КЛАВИШ ВАРОЧНОЙ ПАНЕЛИ

Для того, чтобы предотвратить нежелательные манипуляции можно заблокировать весь блок, за исключением сенсорной кнопки включения/выключения, используя сенсорную кнопку блокировки \boxtimes (7). Эта функция полезна для безопасности детей. Нажмите на датчик блокировки и удерживайте его более 3 секунд. При включенной функции блокировки, индикатор блокировки света (9) загорается.





Тем не менее, помните, когда сенсорное управление включено, сенсорную кнопку включения/выключения ϕ (1) позволяет вам выключить его, даже если блокировка активирована (индикатор блокировки света (9) светится). С другой стороны, если сенсорное управление выключается, функция блокировки не позволяет использова-

ния сенсорную кнопку вкл./ выкл.  (1). Для отключения функции блокировки, нажмите еще раз сенсорную кнопку блокировки (7) (3 секунд). Индикатор блокировки (9) погаснет, и сенсорное управление будет готово к использованию.

БЛОКИРОВКА ОТ ДЕТЕЙ (в зависимости от модели)

Защита от детей отличается и является более сложным элементом, чем блокировка клавиатуры. Пользователь может активировать блокировку клавиатуры с помощью одного датчика. Но для блокировки от детей требуется последовательность датчиков. Блокировка от детей используется для защиты детей от включения варочной панели.

Активация блокировки от детей:

1. Плита включается с помощью сенсорной кнопки включения/выключения  (1),
2. Никакая зона не должна быть выбрана. Когда какая-либо зона не выбрана,  (5) увеличьте мощность сенсорной кнопкой  (5) и понизьте мощности сенсорным кнопком  (4) и удерживайте в течение 3 секунд одновременно. В конце этого периода, вы услышите короткий звуковой зуммер.
3. После того, как сигнал зуммера воспроизведётся, то прикоснитесь к сенсорной кнопке  (7) (нет необходимости держать прессу в течение длительного периода) и вы услышите



длинный звуковой сигнал и блокировка от детей будет активирован, и все экраны мощности будут показывать "L".

Вовремя активации Защиты от детей, если пользователь коснётся какой-либо кнопки датчика (главный датчик в комплекте), индикатор „L“ будет мигать на дисплее.

Предупреждение: Статус Блокировка от детей не хранится. Если энергия варочной панели заканчивается, состояние блокировки от детей не сохраняется.

Деактивация блокировки от детей:

Для того, чтобы иметь возможность отключить блокировки от детей, блокировка от детей должна быть активирована до того и все отображения мощности должны показывать "L"

1. Сенсорные клавиши для увеличения  (5) и уменьшения  (4) мощности удерживаются в течение 3 секунд одновременно. По окончании этого периода раздаётся короткий звуковой сигнал,.
2. После того, как прозвучит звуковой сигнал, прикоснитесь к сенсорной кнопке блокировки  (7) (нет необходимости удерживать в течение длительного времени) и вы услышите длинный звуковой сигнал и защита от детей будет деактивирована и индикатор погаснет.

Приготовление при максимальной мощности (Начало автоматического приготовления)

Эта функция облегчает приготовление пищи, так как вы не должны присутствовать в это время. Сенсорное управление программирует предварительно выбранную зону нагрева на максимальную мощность и через некоторое время снижает ее до нужного уровня мощности (который вы выбрали) (смотри таблицу 1).

Таблица 1

Выбранная мощность	Функция автоматического начала приготовления пищи
0	0
1	60
2	180
3	288
4	390
5	510
6	150
7	210
8	270
9	.../ 300
P (максимум)	...

ВКЛЮЧЕНИЕ ФУНКЦИИ НАЧАЛА АВТОМАТИЧЕСКОГО ПРИГОТОВЛЕНИЯ

1. Зона нагрева должна быть выбрана.
2. Выберите Функция мощности (P), а затем нажмите сенсорную кнопку питания  (5). После используя сенсорную кнопку вы должны понизить мощность непрерывной варки до нужного

уровня (например, 6). Когда включится функция автоматического приготовления индикатор „А“ начнет мигать с указанием требуемого уровня мощности на дисплее.

ВЫКЛЮЧЕНИЕ ФУНКЦИИ НАЧАЛА АВТОМАТИЧЕСКОГО ПРИГОТОВЛЕНИЯ



1. Зона нагрева должна быть выбрана.
2. Нажмите сенсорную кнопку  (5) пока индикатор не достигнет уровня P, а функция автоматического приготовления будет отключена.

ТАЙМЕР

Эта функция облегчает готовить, так как вы не должны присутствовать на протяжении всего процесса: зона/зоны нагрева с включенным таймером выключится автоматически по истечении заданного времени. Существует отдельный таймер для каждой зоной нагрева, что позволяет всем зоном быть выключенными одновременно.



С этими моделями можно использовать часы в качестве таймера для зон нагрева на время от 1 до 99 минут. Все зоны для приготовления пищи могут быть запрограммированы индивидуально и одновременно

УСТАНОВКА ВРЕМЕНИ ДЛЯ ОДНОЙ ЗОНЫ НАГРЕВА

1. Зона нагрева, для установки времени, должна быть выбрана.
2. Выберите уровень мощности для зоны от 1 до 9 с помощью сенсорных кнопок  и  (5/4).

3. Нажмите сенсорную кнопку времени  (10). Индикатор времени (12) покажет 00. Индикатор (13) зоны нагрева с таймером будет мигать (в зависимости от модели).

При установке времени на индикаторе мощности (3) будет мигать символ 

4. Сразу же после этого, введите время приготовления в диапазоне от 1 до 99 минут, с помощью сенсорных кнопок  и  (5/4).

Когда индикатор питания (3) перестанет мигать, он автоматически начнет обратный отсчет времени. Соответствующая показатель времени зоны нагрева (11) будет продолжать мигать. Или, когда начнется обратный отсчет, соответствующий уровень мощности и символ  будут попеременно мигать на индикаторе мощности (3) соответствующей зоны нагрева. Когда время дойдет до 01, он переключит обратный отсчет от минут до секунд.

После того, как выбранное время приготовления истекло, зона нагрева выключается, и часы будут сигнализировать серией звуковых сигналов в течение нескольких секунд. Индикатор таймера будет отображать мигающий 00 рядом с зоной нагрева, которая была отключена.

Если вы хотите запрограммировать другую зону нагрева одновременно, повторите шаги 3 и 4.

Если выключенная зона нагрева горячая, ее индикатор отображает H или в противном случае 0. Чтобы отключить звуковой сигнал коснитесь любого датчика.

ИЗМЕНЕНИЕ ПРОГРАММИРОВАННОГО ВРЕМЕНИ

Для изменения запрограммированного времени, вы должны нажать сенсорную кнопку запрограммированной зоны нагрева (2), чтобы выбрать ее, а затем кнопку часы  (10). Затем можно считать и изменить время.

ОТКЛЮЧЕНИЕ ТАЙМЕРА

1. Для начала, выберите зону нагрева и нажмите сенсорную кнопку времени  (10).

2. Используйте сенсорную кнопку  (4) чтобы сократить время до 00. Часы отключены.

Альтернативный метод:

После выбора зоны, при нажатии сенсорной кнопки таймера в течение двух секунд, соответствующий таймер будет отменен.

Функция мощности (в зависимости от модели)

С помощью этой функции возможно включение дополнительной мощности для зоны нагрева (выше номинального значения).

1. Выберите мощность 9, а затем нажмите сенсорную кнопку питания  (5).

2. На индикаторе уровня мощности (3) отобразится символ , и зона нагрева начнет работать с дополнительной мощностью.

Функция Stop&Go (в зависимости от модели)

С помощью данной функции процесс готовки можно приостановить. Таймер тоже будет приостановлен, если он был включен.

Включение функции останова.

Коснитесь сенсора Stop & Go  (7) в течение 1–3 секунд. Индикаторы мощности отобразят символ **||**, показывая, что приготовление пищи приостановлено.

Выключение функции останова.

Снова коснитесь датчика «Stop&Go»  в течение 1-3 секунд (7). Приготовление пищи возобновляется при тех же настройках мощности и таймера, которые были установлены до паузы. Если эта функция не будет отключена в течение 10 минут, варочная панель переходит в режим ожидания.

Функция отключения безопасности



Если из-за ошибки одна или несколько зон нагрева не выключаются, прибор автоматически отключается по истечении заданного промежутка времени (см. таблицу 2). Когда функция «безопасность выключить» была активирована, 0 будет отображаться, если температура поверхности стекла не представляет опасности для пользователя или H - если существует опасность ожога. Для подключения прибора, выключите его, нажав кнопку включения/выключения  (1) и включите его еще раз.

Таблица 2

Выбранный уровень	МАКС.ВРЕМЯ РАБОТЫ (в часах)
0	0
1	10
2	5
3	5
4	4
5	3
6	2
7	2
8	2
9	1,5
P (максимум)	1

 **Держите панель управления нагревательных областей чистой и сухой все время.**

 **В случае возникновения эксплуатационных проблем или случаев, не указанных в данном руководстве, отключите прибор и обратитесь в службу технической поддержки „ЛЕКС ГРУП“ АД.**

РЕКОМЕНДАЦИЯ ДЛЯ ПРАВИЛЬНОГО ИСПОЛЬЗОВАНИЯ ВАРОЧНЫЕ ПАНЕЛИ ИЗ СТЕКЛОКЕРАМИКИ

- Используйте кастрюли или сковороды с толстым, полностью плоским дном.
- Не рекомендуется использовать сковороды с меньшим диаметром, чем показанное площадь обогрева.
- Не сдвигайте кастрюли и сковородки над стеклом, так как они могут

поцарапать поверхность.

- Хотя стекло может выдержать удары от больших кастрюль и сковородок без острых краев, старайтесь, чтобы не задевать его.
- Во избежание повреждения стекло-керамической индукционной поверхности, старайтесь не двигайте кастрюли и сковороды по стеклу, и держать днища сосудов чистыми и в хорошем состоянии.

⚠ Старайтесь не рассыпать сахар или продукты, содержащие сахар на стекле когда поверхность горячая, так как это может привести к его повреждению.

ЧИСТКА И ОБСЛУЖИВАНИЕ

Чтобы держать устройство в хорошем состоянии, очистите его, используя подходящие продукты и инвентарь, как только оно остынет. Это делает работу проще и предотвратит накопления грязи. Никогда не используйте агрессивные чистящие средства или средства, которые могут поцарапать поверхность или управляемое оборудование для пара.

Легкая грязь не прилипает к поверхности и ее можно очистить с помощью влажной тряпки и мягким моющим средством или теплой мыльной водой. Тем не менее, для более глубоких пятен или жира используйте специальный очиститель для керамической плиты и следуйте инструкциям на бутылке. Грязь, которая прочно приклеилась сгорает многократно могут быть удалены с помощью скребка с лезвием.

Незначительные оттенки цвета появляются от кастрюль и сковородок с сухим остатком жира под или из-за жира между стеклом и горшок во время приготовления пищи. Они могут быть удалены с помощью никелевым скребком с водой или специальным очистителем для керамической плиты. Пластиковые предметы, сахар или пищевые продукты, содержащие большое количество сахара, которые растопленное на поверхность следует немедленно удалить с помощью скребка.

Металлические сверкание вызываются перетаскиванием металлические кастрюли и сковородки над стеклом. Они могут быть удалены путем тщательной очистки с использованием специального очистителя для стекло-керамической конфорки, хотя вам, возможно, придется повторить процесс очистки несколько раз.

⚠ Горшок или поддон может застревать в стекле из-за растопившегося между ними продукта. Не пытайтесь поднять горшок в то время как зона нагрева холодная! Это может вызвать разрыв стекла.

⚠ Не наступайте на стекло или опирайтесь на него, так как он может сломаться и причинить травму. Не следует использовать стекло в качестве поверхности для размещения объектов.

„ЛЕКС ГРУП“ АД оставляет за собой право вносить изменения в руководствах, которые он сочтет необходимыми или полезными, не затрагивая основные функции продукта.

Защита окружающей среды



Символ на изделии или его упаковке означает, что данный продукт нельзя рассматривать как обычный бытовой отход. Этот продукт должен быть доставлен в пункт сбора на утилизацию электрических и электронных приборов. Гарантируя, что этот продукт утилизируется правильно, вы будете избегать нанесения вреда окружающей среде и здоровью населению, что может произойти, если этот продукт не обрабатывается должным образом. Для получения более подробной информации о переработке этого продукта, пожалуйста, свяжитесь с местным органом, обслуживающим бытовые отходы или в магазин, где был приобретен продукт.

Упаковочные материалы являются экологически чистыми и могут быть полностью переработаны. Пластиковые компоненты отмечены >PE<, >LD<, >EPS< и т.д. утилизируйте упаковочные материалы, как бытовые отходы, в локальном контейнере.

Если что-то не работает правильно

Перед вызовом технической службы, выполните проверки, указанные ниже.

Прибор не работает:

Убедитесь, что кабель питания подключен.

Катрюля прилипает к стеклу:

Если есть расплавленный материал между кастрюлей и стеклом, установите зону нагрева на максимальную мощность и попытайтесь разделить их.

Ошибка одного датчика:

Если какой-либо из датчиков активен более 10 секунд, возникает ошибка и код ошибки „F1“ появляется. Эта ошибка может быть связана с различными причинами. Один из них является то, что может быть объектом (вилка, нож ...) на любом из датчика.

Убедитесь, что нет каких-либо объектов на блоке управления, варочную поверхность стекла протрите сухой тканью. Если ситуация ошибка продолжаться после этого решения, пожалуйста, вытащите вилку или выключите предохранитель на 10 секунд.

Ошибка нескольких датчиков:

Если более двух датчиков ощущают одновременно, возникает ошибка и код ошибки „F2“ появляется.

Потенциальные главные причины проблемы:

Может быть, как объект (кастрюль ...) или накопление воды (перелив жидкости из кастрюли ...), которые охватывают более двух датчиков.

- Расположение сенсорного управления можно подвергаться большему воздействию тепла или пара (из духовки нижней части варочной плиты)

Пожалуйста, убедитесь, в отсутствии какого-либо объекта на датчиках и выключении всех паровых элемен-

тов и источников тепла. Затем, варочную поверхность стекла протрите сухой тканью. Если ситуация ошибка продолжаться после этого решения, пожалуйста, вытащите вилку или выключите предохранитель на 10 секунд.

Ошибка FC:

Сообщение FC на панели управления и зоны нагрева отключаются: Перегрев электроники. Дайте плите немного остыть.

F3 Ошибка основного датчика

Блок управления сенсорной панели разработан согласно международным стандартам безопасности. Одним из самых важных требований этих стандартов является возможность выключения варочной панели; под любыми неисправностями и при любых окружающих условиях варочная панель не должна самопроизвольно включаться. В связи с этими требованиями блок управления сенсорной панели регулярно проверяет функциональность основного датчика. Если обнаруживается ошибка на соответствующем основном датчике, возникает данная ситуация ошибки, и отображается код ошибки. Когда отображается данное сообщение об ошибке:

- Пожалуйста, выньте вилку или выключите предохранителя на 10 секунд. Затем вставьте вилку обратно или включите предохранителя. Если ситуация ошибки все еще активна, пожалуйста, свяжитесь с ближайшим авторизованным сервисным центром.

F4 Ошибка безопасного программного обеспечения

В соответствии с требованиями безопасности, микроконтроллер на блоке управления самопроверяется при включении и регулярно в дальнейшем. Если при проверке обнаруживается какая-либо проблема, возникает данная ситуация ошибки, и отображается код ошибки. Когда отображается данное сообщение об ошибке: Пожалуйста, выньте вилку или выключите предохранителя на 10 секунд. Затем вставьте вилку обратно или включите предохранителя. Если ситуация ошибки все еще активна, пожалуйста, свяжитесь с ближайшим авторизованным сервисным центром.

ПРИНАДЛЕЖНОСТИ

Скребок для стеклокерамической поверхности

(Дополнительная покупка как опция)

Всегда используйте скребок для очистки поверхности перед использованием химических чистящих средств. Это идеальный способ удаления даже самых маленьких загрязнений с поверхности, а также удаление загрязнений с горячей зоны нагрева до их горения.



ВНИМАНИЕ: Будьте осторожны при использовании скребка. Его лезвие может привести к травмам!



Если вы используете скребок неправильно, лезвие может сломаться. Если это произойдет, не пытайтесь извлечь деталь руками, осторожно

используйте плоскогубцы или нож с тонким лезвием. (См. Рис. 1)



Рис. 1

⚠ Используйте только лезвие скребка на керамической поверхности, избегая контакта его тела с поверхностью, так как это может поцарапать ее.

⚠ Используйте лезвие скребка только если оно в идеальном состоянии. Замените лезвие немедленно, если его целостность повреждена каким-либо образом.

⚠ Когда вы закончите с лезвием, уберите его и зафиксируйте его. (См. Рис. 2)

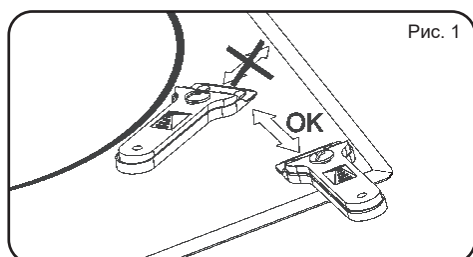

Рис. 2

LEKS GROUP

BG

Централен офис – Ботевград: тел.: 0723/68 830, бул. Цар Освободител 28
София: 02/963 33 20, 963 33 80, ж.к. Сухата река, бл. 49, **Пловдив:** тел.: 032/633 778, ул. Цар Асен 32
Варна: тел.: 052/504 634, ул. Перла 10, **Бургас:** тел.: 056/700 103, к-с Славейков бл. 160, вх. А
Русе: тел.: 082/872 717, ул. Рила 40, **Благоевград:** тел.: 073/832 782, к-с Парангалица,
Видин: тел.: 094/600 209, ул. Цар Александър II, к-с Съединение, бл. 12

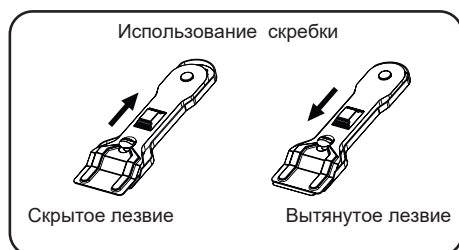
BEOLEKS

SRB

Novi Beograd: 011/ 31 33 598; 011/ 31 33 597
Bul. Arsenija Čarnojevića 66

SKOLEKS

MK

Општина Илинден: 02/ 32 39 777, ул. 36; бр. 20
Тетово: 044/ 337 919, Ул. Видое Смилевски Бато, бр. 21А, лок.1

PRILEKS

RKS

Prishtinë: tel.: 038 60 22 02, Magjistrалja Prishtinë-Gjilan km 2-të