



## FFA V460 XS

ИНСТРУКЦИЯ ЗА ИНСТАЛИРАНЕ  
И УПОТРЕБА НА ПАРНА ФУРНА

УПАТСТВА ЗА ИНСТАЛИРАЊЕ И  
УПОТРЕБА НА ФУРНА СО ПАРЕА

UPUTSTVO ZA INSTALIRANJE I  
UPOTREBU RERNE NA PARU

### LEKS GROUP

BG

София: 02/963 33 20, 963 33 80, бул. Арсеналски 105, Пловдив: тел.: 032/633 778, ул. Цар Асен 30,  
Варна: тел.: 052/504 634, бул. Вл. Варненчик 277, Бургас: тел.: 056/841 475, ул. Фердинандова 77  
Русе: тел.: 082/872 717, ул. Борисова 84, Плевен: тел.: 064/833 172, ул. Данаил Попов 4,  
Велико Търново: тел.: 062/603 883, бул. България 26, Благоевград: тел.: 073/832 782, к-с Парангалица,  
Видин: тел.: 094/600 209, ул. Цар Александър II, к-с Съединение, бл. 12

### SKOLEKS

MK

Скопије: 02/ 322 75 80, ул. Народен Фронт Б-2, Кавадарци: 043/ 412 551, ул. Шишка Б.Б,  
Битола: 047/ 242 885, ул. Прилепска 56, Тетово: 044/ 337 919, ул. Илинденска Б.Б  
Струмица : 034 / 320 551, ул. Гоце Делчев бр.65

### BEOLEKS

SRB

Novi Beograd: 011/ 31 33 598; 011/ 31 33 597; 011/ 31 33 264; 011/ 31 33 826  
Bul. Arsenija Čarnojevića 66

BG ИНСТРУКЦИИ ЗА ЕКСПЛОАТАЦИЈА

MK УПАТСТВО ЗА УПОТРЕБА

SRB UPUTSTVO ZA UPOTREBU

Уважаеми Клиенти,

Благодарим Ви, че избрахте нашия продукт. Надяваме се, че той ще отговори на Вашите изисквания. Внимателно следвайте препоръките, изложени в тази книжка и така Вашият уред ще работи ефикасно. Не се колебайте да ни търсите при необходимост. Ние винаги ще бъдем до Вас, за да Ви сътрудним при нужда и за да Ви даваме полезна информация за всички продукти с марката "Eurolux".

Simbol  на proizvodu, ili na dokumentima koja prate proizvod, označava da ovaj proizvod ne sme biti tretiran kao kućni otpad već se mora odneti na odgovarajuće mesto na kome se vrši reciklaža električne i elektronske opreme. Odlaganje se mora vršiti u skladu sa lokalnim propisima o zaštiti životne sredine koji se tiču odlaganja otpada.

Položaj otvorenih vrata prekida process pečenja ili cikluse sa parom.

## PRAZNI SE BOJLER (BOILER EMTYING)

### PRIČEKAJTE... (WAIT...)

#### SMEĆE

#### PAKOVAJNE

- Delovi pakovanja rerne ( karton, stiropor,plastične kese) treba da se odlažu u skladu sa odredbama okoline I u adekvatna mesta predviđena za to smeće

#### RERNA

- Isključite rernu iz električnog napajanja ili u slučaju fiksne instalacije kontaktirajte ovlašćenog električara da je isključi iz instalacije

Pre nego bacite aparat isključite napojni kabl da se nebi mogao koristiti.Ovaj uređaj je u saglasnosti sa evropskom direktivom 2002/96/EC, otpadak električna I elektronska oprema (WEEE). Sa tim što ovaj proizvod će te odložiti adekvatno, sprečavate negativne posledice po čoveka I okolinu.

## ОПИСАНИЕ НА ФУРНАТА

Комбинирана фурна подходяща за готвене при домашни условия за непрофесионални цели, за традиционно готвене с предимствата от приготвяне на храната на пара, за постигане на отлични резултати за всеки вид месо, риба, зеленчуци и десерти, като в същото време запазва вкуса, свежестта, аромата и всички хранителни качества на храната.

**ВАЖНО:** Фурната се инсталира и използва в стая с температура не по-ниска от 5°C.

### ВНИМАНИЕ:

- Фурната е проектирана да се използва от възрастни, които са запознати с инструкциите за употреба
- Уверете се, че контролната платка на електрическия уред не е застъпена от вратата на фурната. Електрическата изолация би могла да бъде повредена
- Ако кабелът е повреден, трябва да бъде сменен от сервиз, за предпазване от опасност.
- Децата често са неспособни да осъзнаят риска свързан с използването на уреда.
- Хората, които са неспособни или не могат сами да се справят, трябва да бъдат напътствани от способни възрастни.
- По време на употребата, достъпните части на фурната могат да станат горещи. Дръжте децата настрана от фурната, докато тя изстине.
- При отваряне на вратата на фурната по време на фаза на готвене, бъдете внимателни поради горещия въздух или пара, които излизат от готварската пещ. Отстъпете стъпка назад или на страни, за да избегнете изгаряне.
- Препоръчително е да използвате дестилирана вода, за да избегнете отлагането на котлен камък.
- Инсталирайте и използвайте уреда в стаи с температура, която не спада под 5°C.
- Не използвайте фурната за отопление на стаята.
- Преди да затворите вратата на фурната, се уверете че вътре няма чужди предмети или домашни животни.
- Не съхранявайте запалими материали или чувствителни на температура предмети като почистващи препарати, спрейове, вакуумирани кутии, консервирана храна. Това предполага риск от пожар / експлозия.
- Пазете тази инструкция грижливо и я дръжте под ръка така, че да можете да се консултирате с нея, когато е наложително. Ако продадете или предоставите уреда на друг човек, не забравяйте да приложите и тази инструкция.
- Веднага след като се открие проблем, фурната трябва да се изключи от щепсела.
- Гореща мазнина лесно предизвиква пожар. Опасно е да нагривате олио във фурната, за да готвите месо, това трябва да се избягва. Никога не се опитвайте да гасите пожар предизвикан от сгорещена мазнина с вода (има вероятност от експлозия). Задушете пламъците с влажни кърпи.
- Решетката, тавичките и готварските контейнери стават много горещи. Когато ги изваждате или премествате, използвайте готварски ръкавици или дръжки за съдове, които са напълно сухи.

- Когато използвате или почиствате фурната, внимавайте да не поставите пръстите си в зоната на пантите или на самата вратата, за да избегнете нараняване. Бъдете особено внимателни за това особено, ако има деца.
- Оставете вратата на фурната отворена само в помощна позиция.
- Когато вратата е отворена, съществува риск от притискане или нараняване на пръстите.
- Не сядайте или не се опирайте на вратата на фурната, и не я използвайте за работна повърхност.
- За поддръжка, преместване, монтаж или почистване на уреда, използвайте подходящи предпазни средства (ръкавици и др.).
- Повдигането и преместването на уреди тежащи повече от 25 кг. Трябва да бъде осъществявано посредством подходяща екипировка или от двама човека, за да се избегне риск от наранявания.
- Всякаква работа трябва да се извършва, след като уреда е изключен от електрическото захранване.

Не е разрешено да променят, да пипат или да се опитват да ремонтират уреда, по-специално с инструменти (отверки и други такива), нито от вътре, нито отвън. Ремонтни дейности могат да бъдат извършвани само от оторизиран персонал, по-специално за електрическите части. Неправилна ремонтна дейност може да предизвика сериозни инциденти, повреди на уреда или на оборудването, и води до неправилно функциониране на уреда.

Ремонтираните уреди в технически сервизен център трябва да преминат рутинни тестове, по-специално за непрекъснатостта на електрическата верига за заземяване.

●Използвайте само храна /окомплектовката включва и температурна сонда/. Ако сондата се счупи или бъде изгубена, свържете се с най-близкия оторизиран сервизен център.

●Производителя не носи отговорност за собствеността на лица или щети резултат от лошота или неправилна поддръжка на уреда.

●Производителя отказва да носи всякаква отговорност, ако стандартите за безопасност не са спазени.

## UPOZORENJE SISTEMA

Značenje nekih od upozoravajućih poruka.

## PROVERITE DALI IMA VODE U POSUDI ZA VODU

Generalno jedan litar vode u sudu za vodu je dovoljno za process pečenja sa parom. Ipak poruka može da se pojavi iz dva razloga.

- Voda u sudu se potrošila.
- Sud za vodu nije stavljen pravilno u svoje mesto.

Otvorite vrata rerne sa dve ruke, obratite pažnju na paru koja izlazi.

- Dodajte maksimum 1L destilovane vode, ako je potrebno. **(ВАЖНО:**

Nikada nemojte puniti sud u celosti, budući da je voda koju ispumpava generator pozadi u sudu, može da se izlije).

- Stavite sud za vodu na svoje mesto.
- Sud za vodu pritisnite okomletno na dole da bi savršeno ušo između cevi smeštene u sudu i hidrauličnokolo kooje je unutar rerne.

## STAVITE SUD ZA VODU (INSERT THE PITCHER)

Ova poruka se pojavljuje kada system mora da izvadi vodu koja se nalazi unutar bojlera ali sud za vodu nije na svom mestu.

## POVEĆITE ELEMENT ZA HRANU (CONNECT THE FOOD PROBE)

Ova poruka se pojavljuje nakon što ste izabrali ciklus pečenja na niskoj temperature ili lični recept koji traži upotrebu elementa za hranu I u slučaju ako niste postavili element na adekvatni konektor.

## ISKLJUČITE ELEMENT ZA HRANU (DISCONNECT FOOD PROBE)

Ova poruka se pojavljuje ako ppođešavanje izabranog recepta ne traži upotrebu elementa z ahranu a on je ukljčen .

## ZATVORITE VRATA (CLOSE THE DOOR)

Ova poruka se pojavljuje da bi pokazala da je izabrani process ilipoces koji je predthodno trajao može da počne samo ako su vrata dobro zatvorena .

## KAKO DA NAMESTITE VRATA RERNE

1. Postavite oba držača u adekvatne otvore a vrata držite polu otvorena.
2. Otvorite vrata potpuno.
3. Okačite makazivce(c)sa kretanjem ka napred.

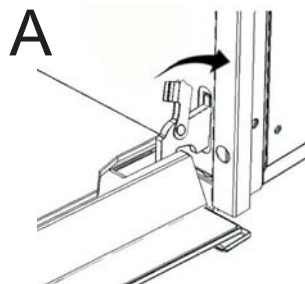

## DETALJI NA RERNI

### DUGMADI NA DODIR

Ovo su poseban tip dugmadi na dodir koji su senzorski. Da bi zadali komandu rerni dovoljno je samo lakim pritiskom na dugme gde je smeļten symbol koji odgovara na uputstvu.

### NEAKTIVNOST DUGMADI

Nakon 5 minuta bez potvrde ciklusa pečenja ili bez potvrde neke opcije rerna se automacki isključuje.

### ZVUČNI SIGNAL

Kratak zvučni signal se emituje svaki put kada pritisnete neko dugme.

### VENTILATOR ZA HLAĐENJE

Rerna ima ventilator za hlađenje koji obezbeđuje pravilan rad I smanjuje temperature vanjskih delova rerne. Ventilator je svaki put aktivan pri procesu pečenja I možete osetiti strujanje vazduha koji izlazi iz prednje ploče I vrata na rerni.

### ZLATNA BOJA PREGRADE ZA PEČENJE

Nakon nekog perioda upotrebe rerne pregrade za pečenje dobija zlatnu boju, ovo je boja nerđajućeg čelika . Zbog prirodnih razloga , nema uticaj na karakteristike pečenja.

## МОНТАЖ

Извадете уреда от опаковката и проверете дали уреда и електрическият кабел НЕ са повредени.

Ако е така, преди да използвате уреда се свържете с продавача. Не повдигайте уреда за дръжката на вратата. Опаковката /картон, стиропор и др./ могат да бъдат опасни за децата. Дръжте опаковката далеч от деца.

Продуктът трябва да се монтира и свърже правилно към главната захранваща мрежа, следвайки инструкциите на производителя и единствено от КВАЛИФИЦИРАНО ЛИЦЕ. Преди да започнете каквато и да е работа, трябва да сте сигурни, че уреда е ИЗКЛЮЧЕН от главното захранване.

Свързване към главното електрическо захранване

- Уверете се, че напрежението отговаря на посоченото в информационната табелка, която може да бъде видяна при отварянето на вратата на фурната.
- Проверете дали има еднополюсен ключ на линията в дома Ви, която напълно да отговаря на настоящите стандарти / 3 мм. минимум разстояние между контактите/ и ако е възможно да помогне натоварването на уреда /виж информационната табелка/. В противен случай, поставете устройството, което лесно да се достига, между уреда и електрическата линия с описаните спецификации.
- ВНИМАНИЕ: Проверете дали Вашата електрическа система е оборудвана със съответната заземяваща връзка според настоящите стандарти и законни доставки.
- Забележка: Заземяващата връзка се изисква по закон.
- Жълто зеления кабел не трябва да бъде прекъснат от ключ и трябва да бъде 2-3 см. подълъг от останалите кабели.
- Не поставяйте електрическия кабел близо до източници на топлина или при температура повече от 50° С над температурата на стаята.
- Ако липсва електрическият кабел на уреда, фурната трябва да бъде свързана към главното електрическо захранване с кабел, който има минимално сечение 1.5 мм<sup>2</sup>.
- Ако се налага използването на щепсел, трябва да бъде стандартен щепсел подходящ за товар и електрически контакт.

Смяна на електрическия кабел

Ако електрическият кабел се нуждае от смяна, използвайте кабели само от следния тип: H05 RR-F, H05V2V2-F(T-90), сечение на жицата 3x1.5ммl

Терминална кутия

Фурната е оборудвана с комплект терминална кутия за работа с една фаза 220-240, 50 Hz входящо напрежение.

Снимка на отворена терминална кутия показваща свързаните жици.



### Подготовка на фурната за употреба

Забележка: Изключете уреда от главното захранване или преместете еднополюсния ключ на позиция OFF /изключено/, преди почистването на фурната.

Преди да използвате фурната, внимателно я почистете отвътре използвайки мека кърпа или неабразивна гъба напоена с топла насапунисана вода. Поставете решетката и тавичката за събиране на остатъци.

Включете фурната, изберете функцията  професионално готвене, вижте стр. 14 и настройте температурата на 230° C. Оставете фурната да работи празна за около 30 минути, за да отстраните остатъци от производствено масло или грес, което може да предизвика неприятна миризма по време на готвенето. Проветрете стаята по време на тази операция.

### ПОЧИСТВАНЕ И ПОДДРЪЖКА НА ФУРНАТА И АКЕСОАРИТЕ

- за да улесните операциите по почистване на готварската печ, се препоръчва да използвате автоматичния процес .
- след това се препоръчва да изключите уреда от главното захранване
- използвайте влажна гъба, за да отстраните остатъците от стените на печта след нейното използване
- не използвайте парочистители, за да почистите фурната
- не използвайте груби абразивни материали като тел, метални стъргалки или груба вълнена кърпа за почистването на стъклото на вратата на фурната, за да избегнете надраскване, което може в последствие да предизвика счупване на стъклото
- **НЕ МИЙТЕ СОНДАТА ЗА ХРАНА В СЪДОМИЯЛНА МАШИНА**
- решетката, каничката и тавичката за събиране на остатъци могат да се мият в съдомиялна машина
- източвайте водата от каничката всеки път след нейното използване поради хигиенни причини
- след готвене и след достатъчно изстиване на фурната, използвайте мека кърпа, за да подсушите мокрите остатъци по дъното на готварската печ

### КАКО DA IZVADITE VRATA RERNE

1. Otvorite vrata rerne potpuno.
2. Locirajte makaze (C), pogledajte na crtežu.

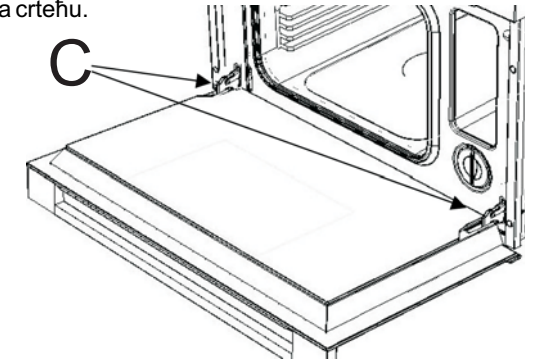

3. Izvucite držače (A) od obe makaza (C).

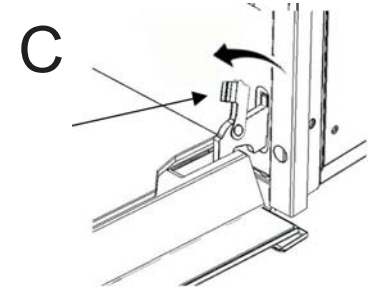

4. Uхватите vrata sa obe strane, polako ih zatvorite do pola, držači A će se zakočiti na vrata aparata.
5. Podignite vrata prema gori.
6. Izvadite vrata sa rotiranjem donjeg dela unazad. Držači će izići iz svojih ležišta. Pogledajte donji crtež.

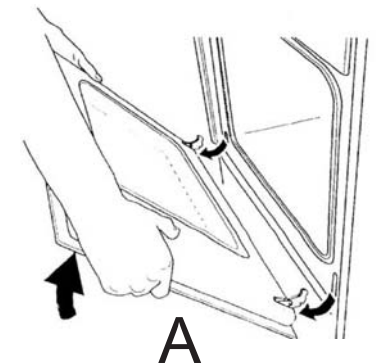

### КАКО DA IZVADITE STRANIČNE REŠETKE

1. Odvijte ih (u smeru suprotnom od kazaljke na satu) prednje zavrtnje (D).
2. Izvadite jednu po jednu stranične rešetke (G).

### КАКО DA NAMESTITE STRANIČNE REŠETKE

Postavite potporne rešetke jednu po jednu (G).

Pazite na indeks rešetke. On mora da bude ubačen u zadnji zavrtnj unutar pregrade za pečenje. Dotegnite zavrtnje (D).

### КАКО DA PROMENITE SIJALICU

Isključite aparat sa električnog napajanja ili omni polarnog priključka. Rerna treba da bude na sobnoj temperature ili sačekajte da se ohladi.

Sijalica mora da ima sledeće karakteristike:

- Napon 220-240 V ( 50/60Hz)
- Snaga 25W
- Osnovni tip : E-14
- Maksimalna temperature rada 300°C

### UPUTSTVO ZA PROMENU SIJALICA:

1. Odvrnite zavrtnj na levu potpurnu rešetku.
2. Izvadite potpurnu rešetku.
3. Odvrnite 4 ukrštena zavrtnja smeštenih na uglovima staklenog potpornog dela ( pogledaj crtež).
4. Postavite ram sa staklom I traku za zaštitu sijalice na potpurnu površinu.

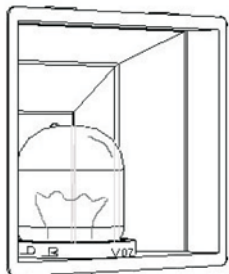
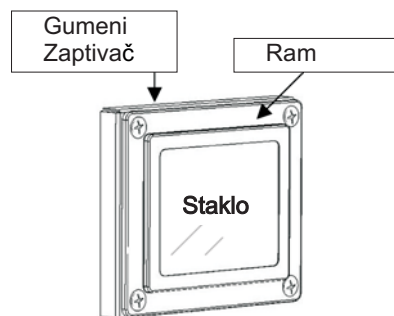

5. Odvrnite pregorelu sijalicu.
6. Postavite I navrtite novu sijalicu.
7. Posatite ram sa staklom I trakom.
8. Zavrните 4 zavrtnja.
9. Ponovno postavite straničnu rešetku.
10. Zavrните zavrtnj na straničnu rešetku.
11. Povežite u struju.

### КАКО DA PROMENITE TRAKU NA PREGRADI ZA PEČENJE

Traka smeštena oko pregrade za pečenje mora biti zamenjena ako je oštećena, iz bezbednosnih razloga traku mora zameniti ovlašćeni servisni centar.

### ИНСТРУКЦИЈА ЗА ПРАВИЛЕН МОНТАЖ

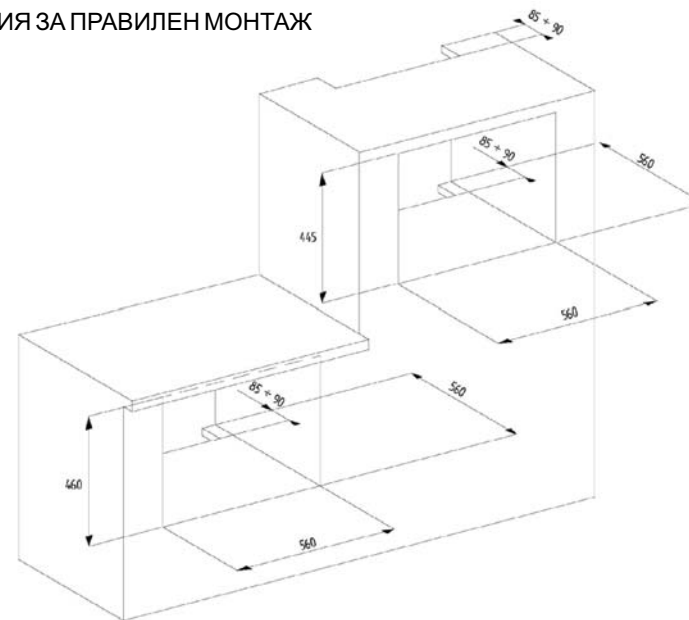

### ТЕХНИЧЕСКИ ДАННИ

- капацитет на каничката за вода-1.2 литра
- използваем обем /готварска пещ/-27 литра
- брутен обем /готварска пещ/ -31 литра

- напрежение 220-240 V 50 Hz
- максимално напрежение - 2.2 KW

### Размери на фурната

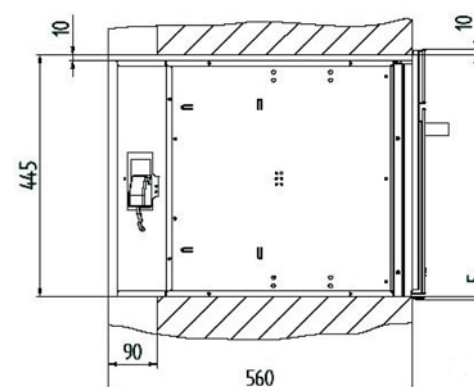

## Размери на фурната

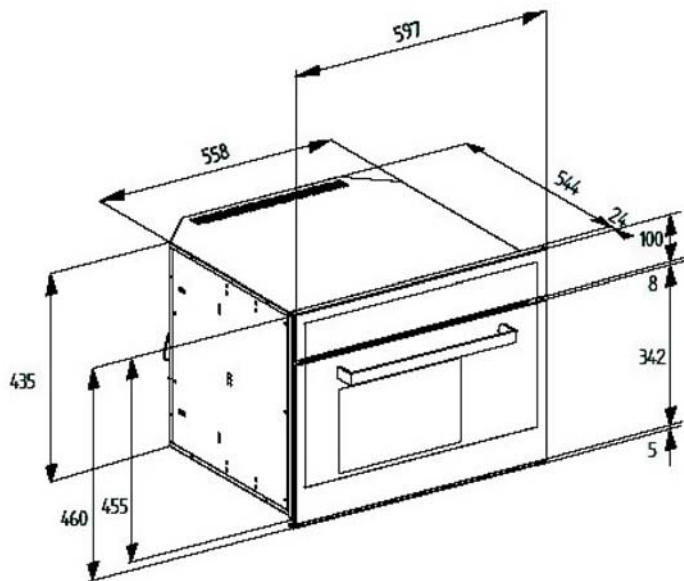
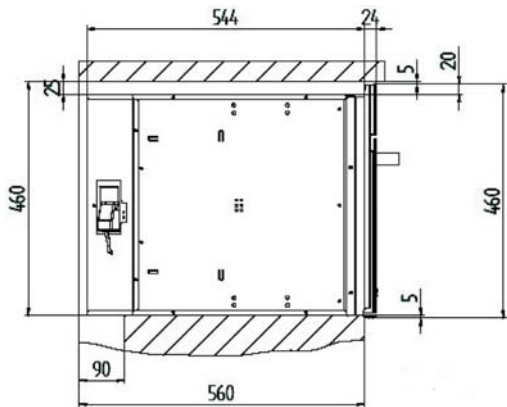

## TABELA KODOVIMA SA GREĽKOM

Kod greĽke	Razlog	ReĽenje
Err 001	Bojler pregrejan. Razlozi za ovaj alarm su pumpa za punjenje ne dodaje vodu u sud za vodu u bojleru. Razlog moŹe da je: A. prazan sud za vodu B. Isticanje u hidrauliĽnom kolu C. Polomljena pumpa  Prekid elektriĽne energije u strujnom kolu	Proverite da li ima vode u sudu za vodu. UkljuĽite I iskljuĽite remu. Ako se greĽka ponavlja zapiĽite kod greĽke kontaktirajte ovlaĽteni servis navodeĽi koji je kod greĽke.
Err 002	Alarm za zaĽtitu bojlera. Sistem generiĽe unapred I odatle sva punjenja povezana sa bojlerom . Promenite strujnu karticu	UpiĽite kod greĽke kontaktirajte ovlaĽteni servis navodeĽi koji je kod greĽke.
Err 003	Power card pregrejana: ulazna vrednost 85°C.	Proverite da li je rerna postavljena u element prema upustvima u ovom priručniku. Proverite da li straniĽni ventilator radi pravilno.
Err 004	PT1000 senzor na pregradi za peĽenje. Razlog prekid ili kratak spoj na senzorima ili kابلu.Promenite PT1000.	Kontaktirajte ovlaĽteni servis centar navodeĽi koji je kod greĽke.
Err 005	Senzor za hranu. Razlog: - prekid ili kratak spoj na senzorima ili u kابلu -Proverite elektriĽna povezivanja, promenite element za hranu.	Kontaktirajte ovlaĽteni servis navodeĽi koji je kod greĽke.
Err 006	Pad na termoelemtu na bojleru. Razlog: Otvoreno kolo ili prekid uzemljena, promenite bojler.	kontaktirajte ovlaĽteni servis navodeĽi koji je kod greĽke.
Err 007	Pridutna para u pregradi za peĽenje . Pad termoelementa . Razlog : Otvoreno kolo ili prekid uzemljenja. Promenite TC1.	kontaktirajte ovlaĽteni servis navodeĽi koji je kod greĽke.
Err 008	Pregrada za peĽenje je pregrejana. Promenite Power card.	kontaktirajte ovlaĽteni servis navodeĽi koji je kod greĽke.
Err 009	Pad na NTC senzoru na Power cardu. Otvoreno kolo ili prekid uzemljenja. Promenite Power card.	kontaktirajte ovlaĽteni servis navodeĽi koji je kod greĽke.

## KAKO DA IZVADITE STRANIĽNE REĽETKE

1. Odvijte ih (u smeru suprotnom od kazaljke na satu) prednje zavrtnje (D).
2. Izvadite jednu po jednu straniĽne reĽetke (G).

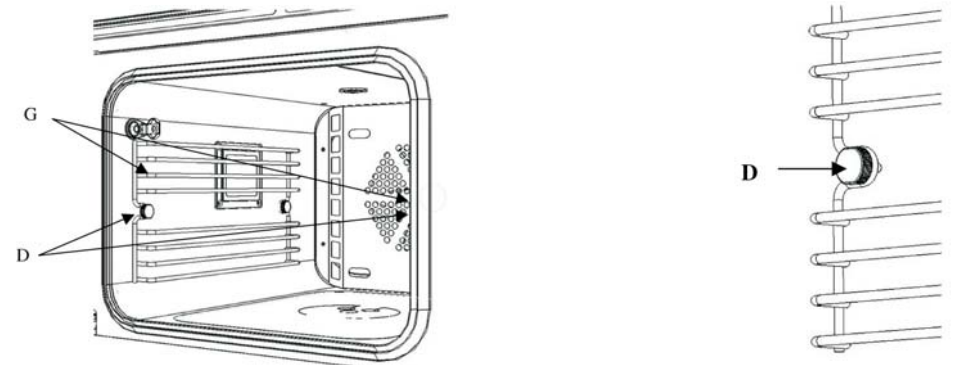



## ЉТА ДА СЕ УРАДИ У СИТУАЦИЈИ ПРЕКИДА ЕЛЕКТРИЧНЕ ЕНЕРГИЈЕ

- У случају изненадног прекида електричног напajања, када се електрично напajање поновно успостави потребно је да ресетујете текуће време.
- Сачувана подешавања рецепата нису изгубљена.
- Ако се прекид електричне енергије desi у току процеса пећења, процес неможе да продужи
- Ако је започет процес чишћења бојлера пре прекида процес се прекида. Када се електрична енергија поново успостави потребно је да испразните раствор воде I citric acid monohydrate који се налази у бојлеру. Пратите упутство приказано на дисплеју. Погледајте део ИСПИРАЊЕ БОЈЛЕРА.

## ТАБЕЛА СА КОДОВИМА СА ГРЕЉКОМ

Електронски систем непрекидно извршава серије дијагностичких тестова. Ако су неки параметри нetaчни контролна јединица деактивира функције I показује код грешке (Err након тога следе бројевне цифре) сви грејни елементи су искључени укључујући I вентилатор на прегради за пећење. Вентилатор за хлађење остаје укључен.

## ОПИСАНИЕ НА ФУРНАТА И АКЕСОАРИТЕ

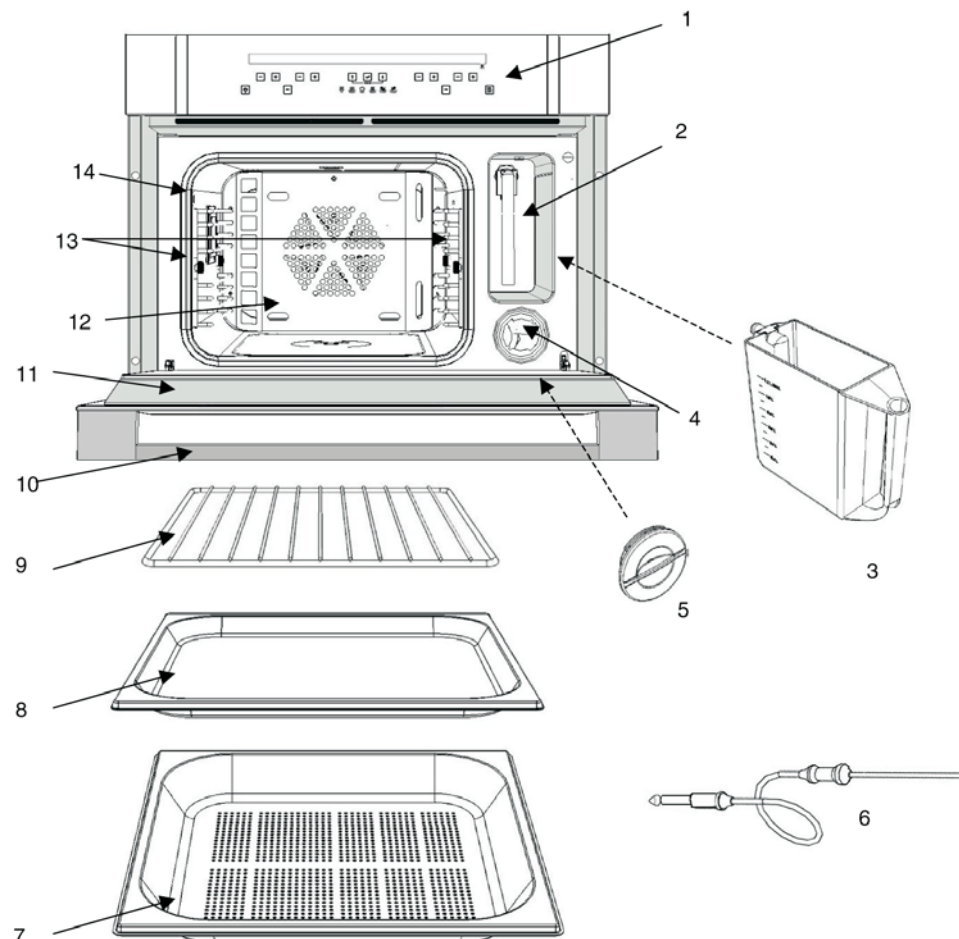

- |                                      |                                      |
|--------------------------------------|--------------------------------------|
| 1. Контрол панел и дисплеј           | 8. Тавичка за събиране на остатоци   |
| 2. Отделение за каничка              | 9. Решетка                           |
| 3. Каничка                           | 10. Држка                            |
| 4. Филтър на каничката               | 11. Врата                            |
| 5. Филтър на капачката               | 12. Готварска пещ                    |
| 6. Сonda за температурата на храната | 13. Странични решетки                |
| 7. Решетъчна тавичка                 | 14. Конектор за температурната сонда |

## ОПИСАНИЕ НА КОНТРОЛНИЯ ПАНЕЛ

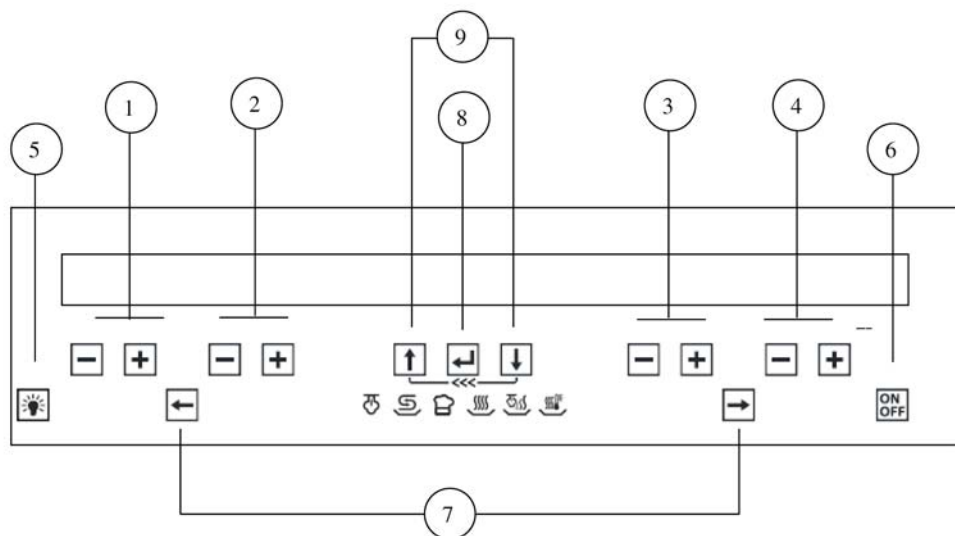

1. Бутони за настройване на температурата в пещта и дисплей за температурна индикация. (+ да повишите, - да понижите, минимум 30° - максимум 230° в зависимост от избрания цикъл)
2. Бутони за настройване на температурната сонда за храната и дисплей за индикация на температурната сонда на храната. (+ да повишите, - да понижите, минимум 30° - максимум 90°)
3. Бутони за програмиране на края на времето и дисплей за времева индикация.
4. Бутони за програмиране на алармата или настройване на часовника и индикация на часовника/алармата.
5. Бутон за вкл./изкл. осветление на фурната
6. Бутон вкл./изкл.
7. Бутони за избор на функция за готвене.
8. Бутон за потвърждение на избора.
9. Бутони за движение по иконите на менюто.

## ПЪРВО ВКЛЮЧВАНЕ

Когато включите фурната за първи път към главното захранване, се появява съобщението WAIT (изчакайте) и на дисплея се появява идентификационна информация за някои продукти.

Не пипайте бутоните на дисплея по време на този кратък период.

Забележка: Нормално е тангенциалния вентилатор да работи и след това да се изключи.

## MOD ISKLJUČENA RERNA

Svi grejni elementi su deaktivirani uključujući i ventilator pregradu za pečenje i svetlo. Ventilator za hlađenje i ventilator u pregradi za pečenje se aktiviraju nekoliko minuta nakon isključenja rerne da bi postigli brzo hlađenje rerne (maksimalno vreme hlađenja: 20 minuta). Dugmadi se deaktiviraju osim dugme za uključenje i isključenje i dugmadi za alarm funkcije.

## MOD ZAVRŠNO PEČENJE

Kontrolna jedinica daje tihi zvučni signal i deaktivira sve grejne elemente osim ventilator unutar pregrade za pečenje i svetlo.

Display pokazuje poruku: "COOKING" (FINISHED ZAVRŠNO PEČENJE).

- Pritisnite bilo koje dugme da prekinete tihi signal, otkahite porukui vratite se sistemu ON.
- Ili pritisnite dugme ON/OFF (uključeno/isključeno) da bi ste isključili rernu.
- U protivnom rerna će se automacki isključiti nakon 5 minuta.

## ŠTA DA SE URADI U SLUČAJU PROBLEMA

PROBLEM	RESENJE
Rerna ne radi	Proverite da li omni polarni priključak ili da li strujno kolo (cut out), električni sistem je isključen. U slučaju problema sa električnim sistemom konsultujte kvalifikovanog električara. Ako rerna još uvek ne radi nakon resetovanja omni polarno g priključka konsultujte ovlašćeni servisni centar.
Svetlo unutar pregrade za pečenje ne svetli	Vidite uputstva kako da promenite sijalicu.
Display pokazuje Err i broj	Ova kombinacija pokazuje grešku Pogledajte tabelu za kodove grešaka-
Sistem traži vreme da se podesi	Moguće isključenje na napajanju( iznenadni prekid struje).
Isticanje vode se pojavljuje duži period nakon završetka pečenja	Zbog bedbenosnih razloga voda iz bojlera se isumpava samo kad je temperature ispod 90°C. Vreme potrebno da se ohladi voda određuje pauzu pre početka isticanja (ovo može da traje najviše 20min.). Za vreme ovog perioda drugi process pečenja može da počne
Para izlazi iz rerne pri radu	Zbog bedbenosnih razloga voda iz bojlera se isumpava samo kad je temperature ispod 90°C. Vreme potrebno da se ohladi voda određuje pauzu pre početka isticanja (ovo može da traje najviše 20min.). Za vreme ovog perioda drugi process pečenja može da počne
Sistem pokazuje temperature elementa za hranu dok rerna radi bez priključenog elementa	Proverite traku na poklopcu na oknekoru od elementa za hranu unutar pregrade za pečenje. Ako je poklopšac nestabilan mora da se zameni. Kontaktirajte ovlašćeni servisni centar.

### UPUTSTVO ZA PROCES ČIŠĆENJA BOJLERA:

**DOZIRANJE:** Napunite suds a vodom do 0.6l oznake, dodate 5 kaļika citric acid monohydrate I rastvorite.

Postavite sud za vodu na adekvatnom mestu I započnite process čišćenja pritiskom na dugme < (8). Aparat će prikazati vreme preostalo do kraja procesa čišćenja. Kada završi počinje process pranja I ispiranja. Pogledajte deo: ISPIRANJE BOJLERA.

### ISPIRANJE BOJLERA

Kada zavŕljava system pravi ciklus ispiranje bojlera I prazni zaprljanu vodu u sud za vodu. Tada treba da pomognete aparatu koji će vas voditi korak po korak kroz operacije koje treba da se obave.

Na kratko potrebne operacije su da se isprazne sadrĥaj suda za vodu, ispere I napuni sa čistom vodom. Ova operacije treba da se ponovi nekoliko puta.

Voda moĥe da kaplje iz suda sa filterom. Izbrišite I očistite sa krpom ili malim sundĥerom. Pazite nabele zaptivače. Ne zaboravljajte da I oni treba da budu prisutni u unutraĥnjem delu suda sa filterom. Postavite ih pravilno kao ŕto je prikazano dole.

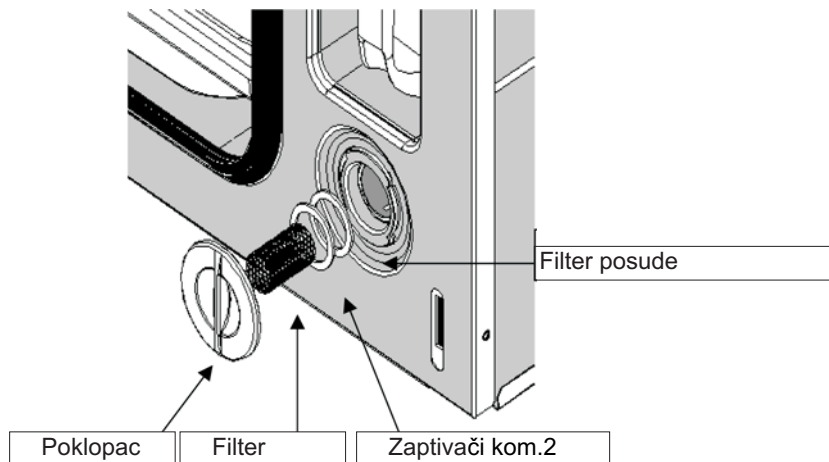

### RESETOVANJE POSEĻAVANJA

Ova funkcija se koristi da se resetuje system u sluĥaju problema.

**UPOZORENJE:** Sve promenljive u sistemu vraćavu se na originalne vrednosti I svi vaši recepti će biti izbrisani . Izaberite: "RESET SETTINGS" (RESETOVANJE POSEĻAVANJA) sa dugmetom < (8) i sledite uputstva data na displeju.

Когато се появи следното съобщение: LANGUAGE (Език) ENGLISH (Английски), изберете един от изброените езици чрез натискане на един от двата бутона − или + (4).

Потвърдете избора чрез бутон < (8).

След това настройте часа използвайки самостоятелно бутоните − или + (4), за да достигнем настоящото време.

Потвърдете настройката натискайки бутона < (8).

### КАК ДА ВКЛЮЧИТЕ ФУРНАТА „ON”

Натиснете бутона ON/OFF (6) поне за 1 секунда.

На дисплея се появява изписано ON, осветлението на фурната се включва и тогава на дисплея се появява следното съобщение:

← → SELECT COOKING (изберете готвене) ↓ MENU (меню)

Забележка: Деактивирайте контролния панел, ако е активен. Виж раздел Как да се деактивира контролния панел.

Фурната ще се изключи автоматично след 5 секунди, ако не се направи избор.







### КАК ДА ИЗКЛЮЧИТЕ ФУРНАТА „OFF”

Натиснете бутона ON/OFF (6).

На дисплея се появява надпис OFF (изключено).

Фурната ще остане в позиция изчакване, виж раздел позиция изчакване.

Снимка на отворена терминална кутия показваща свързаните жици.

Наименование на функцията и символ	Описание на функцията	Min.-max t t по подразбиране	t на сондата на храната по подразбиране
Готвене на пара 	По време на готвенето на пара, парата идваща от съда с вода приижда в муфела/ пещта. Парата нагрява муфела и пече храната. Този начин на готвене е идеален за приготвяне на всякакви видове зеленчуци и запазва техния цвят, вкус и преди всичко се запазват качествата на храната.	40 – 100 100	70
Регенерация 	Парата и горещият въздух допринасят за нагряването на пещта. Готвенето на храната е доста бързо и хомогенно, защитено от изсъхване. Елементът, който нагрява въздуха е кръгов нагревателен елемент. Радиалният вентилатор разпространява въздуха равномерно. Този начин е подходящ за затопляне на предварително приготвена храна, полуфабрикати и замразени продукти.	60 – 130 110	70
Професионално готвене 	Готвене осъществено чрез няколко фази. Когато започва в първата фаза храната се готви на пара. След период от време автоматично определен, готвенето се превключва към начина на готвене с горещ въздух. Системата на готвене е идеална за печене на тесто, хляб или фокачия хляб. Този начин на готвене не може да бъде изпълнен няколко последователни пъти, в противен случай резултатите ще бъдат под идеалните. Фурната между два професионални цикъла на готвене, трябва да бъде оставена да изстине. Само по този начин, новата фаза на готвене на пара може да бъде осъществена правилно.	110 – 230 205	70
Готвене на горещ въздух 	Въздухът вътре в пещта е нагрят посредством кръговия нагревателен елемент разположен зад задната преграда на фурната. Радиалния вентилатор спомага да се движи равномерно въздухът. Тази система, позната още като вентилирано готвене, готви храната от всяка страна.	40 – 230 175	70
Горещ въздух+пара 	Този начин на готвене е еквивалентен на начина на готвене с горещ въздух, описан по-горе, но позволява също така възможността да се произвежда пара по всяко време посредством натискане на бутон 8. Производството на пара в пещта е автоматично зададено за 10 мин. след стартирането му, но може да бъде деактивирано преждевременно по всяко време, отново чрез натискане на бутон 8. Идеално за печене/запичане.	80 – 230 175	70
Ниска температура 	Система за готвене при ниска температура за дълъг период от време. Идеална за готвене на месо, приготвяне на деликатно ястие от крехко месо. Въздухът вътре в пещта е нагрят посредством кръговия нагревателен елемент разположен зад задната преграда на фурната и разпространен равномерно благодарение на вентилацията от радиалния вентилатор. Готвенето трябва да се осъществи с помощта на използването на сонда за храната, която се доставя в окомплектовката на фурната.	60 – 100 90	70

## Čišćenje ciklusa

Meni tačke:

- PREGRADA ZA PEČENJE I ČIŠĆENJE BOJLERA (COOKING CHAMBER)
- ČIŠĆENJE BOJLERA (BOILER DESCALING)

### PREGRADA ZA PEČENJE

Cilj je da se olakša odstranjivanje ostataka hrane u procesu pečenja. Rerna za pune pregrade za pečenja sa određenom količinom pare za fiksni period pečenja (10 minuta).

Aktivirajte ciklus čišćenje pregrade za pečenje sa dugmetom  (8) I sledite uputstva data na displeju.

Kada je ciklus pri kraju pojavljuje se sledeća poruka:

**COOKING CHAMBER CLEANING CYCLE COMPLETE USE A COTH TO REMOVE DIRT**  
(CIKLUS ČIŠĆENJA PREGRADE ZA PEČENJE JE ZAVRŠIO, UPOTREBITE KRPU DA OČISTITE NEČISTOĆU)

Sa mekom krpom ili neabrazivnim sunđerom natopljenim u vodu očistite rernu. Ne koristite korozivnasredstva ili tečnosti. Ne koristite železo, a ni oštar pribor.

### ČIŠĆENJE BOJLERA:

Ovo je poseban ciklus čišćenja adekvatan za odstranjenje kamenca unutar bojlera.

U zavisnosti od tvrdoće vode formira se određena količina kamenca unutar bojlera ili generator za paru, što povećava tvrdoću vode. Vidite deo: **TVROĆA VODE.**



Preporučuje se da se čišćenje obavlja odmah nakon što se pojavi sledeća upozora vajuća poruka: “DESCALING CYCLE RECOMMENDED FOR BOILER” (Preporučuje se ciklus čišćenje bojlera).

**UPOZORENJE:** CIKLUS IMA FIKSNO TRAJANJE OD 12 SATI, ZATO SE PREPORUČUJE DA OVAJ CIKLUS VRŠITE U TOKU NOĆI.

ADEKVATNI ČISTAČ:

Preporučuje se da se koristi CITRIC ACID MONOHIDYRATE koji može da se nabavi u apoteci. Sledite uputstvo bezbednosti I doziranja. Ne koristite sirće a ni preparate bazirane na sirćetu.

## DETALJU ZA ZAKLUČAVANE DUGMADI

Dugmad  omogućava da uljučite/isključite svetlo u pregradi za pečenje bez obzira na stanje rene. Dugme  on/off da isključite renu.

## SIGNAL TIHO ZUJENJE

Omogućava da izaberete jedno od brojka tri nivoa (tihu sredno I glasno za intenzitet) zujenja koji zvuči kao predupređenje. Obučno kkoristi se podešavanje: "MEDIUM" (sredno).

## SVETLO

Omogućava da odaberete način za isključavanje na svetlo kada je uključeno. Odaberete "NO" (NE): "LIGHT OFF AUTOMATICALLY" (ISKLUČENJE SVETLO AUTOMATSKI) za da koristite ručni mod. Nakon što je svetlo uključeno uvek mora da se isključi sa pritiskom na adekvatno dugme .

Automatska funkcija "YES" (DA) omogućava da se automatski isključi nakon što je 5 minuta bilo uključeno.

## TVRDOĆA VODE

Tvrdoća vode u osnovu daje količina magnezijuma I kalcijuma kao soli, prisutne u vodi. Tvrdoća obično se izražava u francuskim stepenima (°fH).

Rena ima automatski sistem koji određuje adekvatni moment da izvrši ciklu čišćenja bojlera (od kamenca).

Upamtite da se preporučuje da koristite destiliranu vodu da bi se namalilo formiranje kamenca.

Postoje tri podešavanja za tvrdoću vode.

Ekvivalentna tabela: Francuski stepeni (°fH)/ Germanski stepeni (°dH).

TVROĆA VODE (°fH)	TVROĆA VODE (°dH)
16-35°fH - PROSEČNA VODA	0-8°dH - PROSEČNA VODA
0-15°fH - MNOGO MEKA VODA	9-20°dH - MNOGO MEKA VODA
36-50°fH - MNOGO TVRDA VODA	21-28°dH - MNOGO TVRDA



Fabrički sistem je podešen na poziciju srednja vrednost (linija 1 u tabeli).

Da bi promenili podešavanja, Izaberite tvrdoću vode pritisnite dugme da bi ste potvrdili  (8).

Da uđete u opciju I zatim sa jednim od dva dugmića  I  (4).

Nakon što ste izabrali potvrdite sa dugmetom  (8). Vidite isto deo: "BOILER DESCALING" (ČIŠĆENJE BOJLERA).

## КАК ДА ИЗБЕРЕТЕ ПРОГРАМА ЗА ГОТВЕНЕ

Натиснете един от двата бутона   (7), за да изберете желаниа цикл на готвене. Видж обясненията за функциите изложени в таблицата по-горе (налични цикли на готвене).

**ЗАБЕЛЕЖКА:** Ако в рамките на 5 минути не бъде направен избор, фурната автоматично ще се изключи. Видж раздел - изключване на фурната.

## ИЗПОЛЗВАНЕ НА ФУНКЦИЯ ГОТВЕНЕ НА ПАРА

- ▶ Напълнете каничката с дестилирана вода, ако нямате дестилирана, използвайте питейна вода.
- ▶ Напълнете каничката до делението показващо 1.2 л. Забележка: Никога не пълнете каничката до горе, тъй като водата, която се изпомпва обратно след края на процеса на готвене, може да прелее.
- ▶ Поставете каничката на мястото ѝ.
- ▶ Натиснете каничката надолу, да са се уверите, че тя се намира на точно определеното място за нея.
- ▶ Винаги поставяйте плитката тавичка под решетъчната тавичка, за да събира кондензацията, течностите и частите от храна, които е възможно да паднат.

## ИЗПОЛЗВАНЕ НА ФУНКЦИЯ ЗА ГОТВЕНЕ, КОЯТО НЕ ВКЛЮЧВА ПАРА

Когато фурната се използва за готвене, при което не се изисква пара, каничката може да остане на мястото си, без да пречи на резултата от готвенето.

## ЗАБЕЛЕЖКА:

За да използвате успешно функциите за готвене - регенерация на пара или професионално готвене, фурната трябва да бъде оставена да изстине, ако преди това е била използвана за работа в режим същите функции

### Как да променяме температурата на готварската пещ

Натиснете един от двата бутона  или  (1) за промяна със стъпки от +/- 5 °C от настоящата температура.

Температурата на готварската пещ винаги е показана от лявата страна на дисплея.

**ВАЖНО:** Символът за градус “°C” мига по време на периода на затопляне на фурната, докато се достигне избраната температура. В противен случай, в абсолютно всички други случаи винаги е включен, като например: контрол на температурата, когато фурната поддържа вече достигнатата температура и охлаждане, когато фурната трябва да достигне зададена температура по-ниска от тази, с която е започнала работа.

### Как да стартираме готвенето

Активирането на избраната функция от настройките посочени на дисплея започва когато изборът се потвърди с бутон  (8).

Появява се следното съобщение на дисплея: ACTIVE CYCLE, MENU (активен цикъл, меню)

**ВАЖНО:** Фурната се изключва автоматично след 5 минути, ако стартирането на готвенето не е потвърдено.

Фразата „COOKING IN PROGRESS” MENU („ПРОЦЕС НА ГОТВЕНЕ” МЕНЮ) ще се появи на дисплея, когато стартирането на готвенето е активирано.

Посочването на бутона  (9) дава достъп до меню, което позволява на потребителя да извършва полуавтоматични настройки за готвене или да съхранява данни, свързани с готвенето.

### КАК ДА ИЗПОЛЗВАМЕ ФУНКЦИЯТА „АЛАРМА”?

Посочете един от двата бутона  или  (4), за да активирате функцията. Символа , започва да мига и дисплея показва съобщението:

 ARM (аларма) и цифрите 00.00

Използвайте бутоните  или  самостоятелно, за да настроите желаното време.

Максималното време, което може да бъде настроено е 23 часа и 59 минути.

След около 5 секунди, таймера се активира и на дисплея се появява настроен час и символа остава постоянно осветен.

След настройване на времето, алармата се включва и на дисплея се появява следното съобщение:

АЛАРМА 00.00 и символа  (и двете мигат). Натиснете когото и да е копче, за да спрете алармата.

**ЗАБЕЛЕЖКА:** Алармата се деактивира автоматично след 5 минути.

### ВНИМАНИЕ:

Функцията „Аларма” не влияе и не се свързва с изпълнението на останалите операции на фурната и винаги е възможна независимо от състоянието на фурната.

### • PODEĽAVANJE VREMENA

Omogućava da podesite tekovno vreme. Držite jedno od spomenutih dugmiča pritisnuto da bi se kretali brže.

### • PRIKAZIVANJE VREMENA

Ako niste izabrali “NO” (нилта) tekovno vreme se neće pokazati kada je rena isključena.

### • NOČNI MOD

Podeljavanje po navici= “NO” (NE).

Ako je podeљeno na “YES” (DA), tada rena je isključena. Među perioda od 22.00 i 06.59.59, broevi na satu će se pokazivati sa slabim svetlom. Za ostale dnevne sate maksimalni intenzitet obezbeđuje pravilno pokazivanje.



### PODEŠAVANJE ZAKLJUČAVANJE DUGMADI “LOCK KEYS”

Ova opcija omogućava da izaberete mod sa čijim podešavanjem dugmadi će biti zaključani: ručno ili automatski. Preporučuje se da izaberete automatski mod “YES” (da), izuzetno ako su deca prisutna.

#### AUTOMATSKO ZAKLJUČAVANJE DUGMADI “YES” (DA)

Dugmadi su zaključeni automatski kada dugmadi nisu aktivna oko jedan minut.

#### AUTOMATSKO ZAKLJUČAVANJE NE

Zaključavanje se aktivira sa istovremeno pritiskanje dugmad na najudaljenije levo dugme  I dugme  desno.

U oba slučajeve kada je zaključavanje aktivirano displej pokazuje sledeću poruku: “KEYPAD LOCK ACTIVATED” (ZAKLJUČANO DUGMAD).



AKTIVIRANO sledi ako je rena isključena, simbol se pojavljuje  da bi potsetio korisnika da je funkcija aktivirana.

Ako je zaključavanje dugmadi aktivirano ručno ili automatski prilikom procesa pečenja, displej nakon što će pokazati poruku: “KEYPAD LOCK ACTIVATED” (ZAKLJUČAVANJE DUGMADI AKTIVNO), vraća se u podacima za pečenje. Ako neko pokuša da napravi novo podešavanje system odgovara pri pritiskom na bilo koje dugme sa porukom da poteti korisnika prvo da otključa zaključavanje. Vidite sledeći deo.

### КАКО ДА ДЕАКТИВИРАТЕ ЗАКЛЈУЧАНЈЕ ДУГМАДИ

Ako simbol  pokaže na displeju ili se pojavljuje sledeća poruka: UNLOCK KEYS

↓ (otključajte dugmadi).

Pritisnite istovremeno na dugme levo  I na dogma dodle desno . Poruka: “KEYPAD LOCK DEACTIVATED” (ZAKLJUČAVANJE DUGMADI DEAKTIVIRANO) potvrđuje da kontrolne funkcije aparata su vraćene.

## ELEMENT ZA HRANU



Vidi deo **PEČENJE SA ELEMENTOM ZA HRANU**.

**VAŽNO:** Ako displej za temperature elementa za hranu trepće sa vrednosti od 30°C, ovo znači da jelo izabrano sa list enema idealnu vrednost temperature elementa za hranu. U ovaj slučaj preporučuje se da isključite element I da kuvate prema podešenom modu, ili da podesite temperasturu elementa koja će odgovarati vašim očekivanjem.



## КАКО ДА ПРИЛАГОДИТЕ RERNU ВАЉИМ ПОТРЕБАМА

Uključite reru. Kada se pojavi sledeća poruka:

← → “SELECT COOKING ↓ MENU” (ODABERITE PEČENJE MENI).

Pritisnite dugme  (9), da sed prikaže prva tačka sa liste: “RECIPES” (RECEPTI), pritisnite dugme  (9) I potvrdite izabrano “SETTING” (PODEЉAVANJE) sa dugmetom  (8).

Krećite se kroz PODEŠAVANJE idspod menija koristeći procedure opisane u deli, “КАКО ДА SE KREČETE KROZ MENI”.

Da bi promenili tip podeљavanja pritisnite jedno od dve dugme  I  (4). Novo podeљavanje morate svakako da potvrdite sa dugmetom “enter”  (8). Poruka DONE pokazaće se ksao potvrda za novi izbor.



Koristite dijagram “MENU STRUCTURE” (MENI STRUKTURA), da vam pomogne da upoznate tečke.

## JEZIK

Omogućava da čitate poruke na više jezika.



Jezici u meniju:

- ENGLSKIA
- AITALIJANSKI
- NEMAČKI
- RANCUSKI
- ЉPANSKI



Sa dugmičima  I  (4) listajte tačke I dugme  (8) da bi potvrdili željeni jezik.

## PODEЉAVANJE SATA



Krećite se kroz pod meni I izaberite tačku koju želite da izmenite uz pomoć prethodno objašnjene radnje. Vidite deo kako da se krećete koz meni.

Ppokazaće se proenljivi parametric koji trepču I mogu da se promene sa dugmičima  I  (4).



## КАК ДА ПОКАЖЕМ ИЛИ ПРОМЕНИМ СТАТУСА НА АЛАРМАТА?

Натиснете един от двата бутона  и  (4) и на дисплея автоматично ще се появи информация относно времето на алармата.

Символът  започва да мига.

Натиснете бутоните  и  (4) за да настроите ново време на алармата.

Как да промените функцията аларма

Натиснете бутоните  и  (4) едновременно, за да промените предварително програмираното време за тази функция.

Символът  ще се изключи.

Как да програмирате фурната и как да настроите или промените времето за готвене?

Включете фурната и посочете функция.



Използвайте бутоните  и  (3), за да настроите времето.

Първоначално, времето показано на дисплея е изобразено чрез минути и секунди и след това часове и минути.

Максималното време, което може да бъде настроено е 10 часа. След това активирайте готвенето.



Времето, показано на дисплея започва да се намалява и след като достигне 0, фурната ще бъде в състояние на приключване на готвенето.

## КАК ДА ОТМЕНИТЕ ВРЕМЕТО ЗА ГОТВЕНЕ?



Натиснете бутоните  и  (3) едновременно, за да отмените предварително програмираното време за тази функция. Времето за готвене е настроено на нула.

## КАК ДА ПРОГРАМИРАТЕ СТАРТ/ СТОП НА ФУРНАТА?



Включете фурната, изберете функция и настройте желаната температура.

Използвайте бутоните  и  (3), за да настроите времето на готвенето. Максималното време, което може да се настрои е 10 часа.



След това натиснете бутон  (9) и изберете END OF COOKING(край на готвенето) едновременно със бутон  (8).

Когато се появи съобщението „SET TIME” (настройване на времето), използвайте бутоните  и  (3), за да настроите времето на функцията END OF COOKING (край на готвенето) през следващите 23 часа и 59 минути. Потвърдете настройката като натиснете бутон  (8).

Фурната ще се включи с отложен старт. Ще бъде автоматично активирана настроената продължителност и ще спре според програмираното време на функцията END OF COOKING (край на готвенето).

През интервал от 15 сек. ще се появява ясно съобщение: OVEN TO BE TURNED ON IN ..... (фурната ще се включи след ....), за да показва оставащото време преди фурната да се включи. Все пак е възможно, да се извика по всяко време информацията върху дисплея чрез натискането на един от двата бутона  и  (3).



#### КАК ДА ПРЕКРАТИТЕ СТАРТ/СТОП НА ФУРНАТА?

Натиснете бутоните  и  (3) едновременно, за да прекратите функцията старт/стоп.

Фурната автоматично ще се активира и ще се появи съобщението: COOKING IN PROGRESS,  MENU (готвене в прогрес, меню).

#### КРАЙ НА ГОТВЕНЕТО

Фурната изключва всички нагревателни елементи. На дисплея се появява съобщението: COOKING FINISHED (край на готвенето), съпроводено с алармен сигнал. Сигналът на алармата може да бъде изключен, като се натисне който и да е от бутоните.

Натиснете бутона , за да изключите фурната или натиснете един от двата бутона   (7), за да настоеите нов цикъл на готвене.

**ЗАБЕЛЕЖКА:** При цикъл готвене на пара, 2 минути преди края на готвенето, клапата за изпускане на парата се отваря, за да отдели колкото се може повече пара от готварската пещ.

#### ГОТВЕНЕ СЪС СОНДАТА ЗА ХРАНА

Фурната се доставя с аксесоар, който е с формата на голяма игла снабдена с кабел и щепсел, и поставена в конектор. Когато сондата се свърже с електрониката на управлението може да се измери температурата вътре в месото или в друга храна, която се приготвя. Този аксесоар улеснява подхода към различните цикли на готвене за тези, които имат незначителен или малък опит в тази област, постигайки след време добри резултати. Готвенето приключва, когато температурата измерена със сондата вътре в храната достигне стойността, настроена на дисплея.



#### DODACI

Dodaci sa kojima je opremljena rerna povećavaju broj načina pečenja i mogućnosti. Tava za masnoću i rešetka za roštilj mogu da se postavljaju na različitim nivoima u rerni.

Ovo omogućava korisniku da podese najadekvatniju visinu (nivo) u zavisnosti od pečenja koje je izabrao.

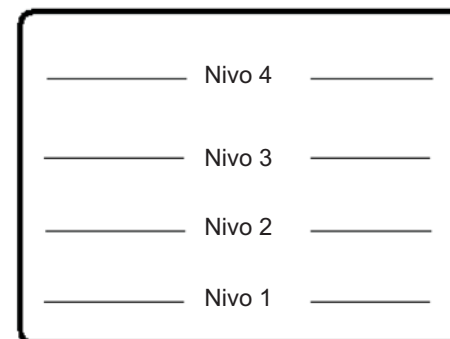

#### Tava za masnoću

Posluhavnik sa podignutim krajevima koji se koristi kao površina za sudove za pečenje. Posuda za saklupljanje tečnosti ili masnoće koji kaplju pri procesu pečenja koji se koristi zajedno sa glavnom rešetkom ili tavom sa rupicama. Kada kuvate masnu hranu preporučuje se da stavljate malo vode da sprečite masnoće da se zapale ili stvaranje neprijatnih mirisa i čađi.



#### Rešetka

Glavno se koristi kao potporna površina.

Preporučena pozicija: nivo 2/3/4.

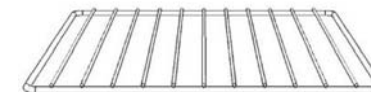

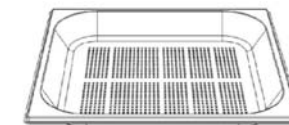

#### Perforirana tava (sa rupicama)

Glavno se koristi za pečenje sa parom (sveže ili zamrznuto povrće, riba). Pozicionirajte perforirane tave na nivo 2 ili 3 i zatim postavite tavu za masnoću ispod nje da bi ste sakupili tečnosti koje se oslobađaju od hrane.





## КАКО ДА НАПУНИТЕ SVOJU LISTU RECEPTA ?

Izaberite meni I izaberite tačke iz recepata sa dugmetom  (8). Listajte kroz tačke sa dugmetom   ili (9) sve dok se ne pojavi tekst: "YOUR OWN RECIPES" (ВАЈА РЕЦЕПТИ).

Potvrdite izabrani recept sa dugmetom  (8).

Kada se pojavi sledeća poruka: "LOAD COOKING CYCLE" (DOPUNI CIKLJUS PEČENJA) pritisnite dugme  (8)  system prikazuje recepte koji su sačuvani.

Sa dugmetom  ili (9), izaberite željeni ciklus pečenja.

Potvrdite izabrano pritiskom na dugme  (8).

**ВАЖНО:** Ако је меморија празна зато што нема ваше рецепте убаћене у нју, system одговара са "EXIT" (IZLAZ).



## КАКО ДА ИЗБРИЉЕТЕ SVOJ RECEPT ?



Izaberite meni I selektujte recepte sa dugmetom  (8).

Listajte kroz tačke sa dugmetom  ili (9) sve dok se ne pojavi tekst: "YOUR OWN RECIPES" (ВАЈА РЕЦЕПТИ).

Potvrdite izabrano sa  (8). 

Koristite jedno od dva dugmeta  ili (9) da bi ste listali kroz tačke sve dok se ne pojavi sledeći tekst: "DELETE COOKING CYCLE" (IZBRIŠI CIKLUS PEČENJA).

Pritisnite dugme  (8) da bi ste ушли u pod meni. 

Izaberite ciklus pečenja koji želite da izbrisete, listajte kroz tačke  ili (9) I potvrdite sa dugmetom  (8).

Kada je ciklus pečenja izbrisan system odgovara sa DONE.

## PRAKTIČNI PREDLOZI ZA PEČENJE

- Svako pečenje mora se vršiti s zatvorenim vratima.
- Svaki put koristite suve rukavice za renu ili držače za tavu da biste izvadili jela iz rerne.
- Koristite sudove koji izdržavaju maksimum temperature od 250C ili veću.
- Nikad ne stavljajte sudove u kontakt sad nom rerne. Koristite adek vatne dodatke.

## КАК ДА ИЗПОЛЗВАМЕ СОНДАТА ЗА ХРАНА

Свържете сондата към съответния конектор, разположен вътре във фурната, в горната лява страна (виж фиг. А). Поставете металната игла на сондата до дръжката хоризонтално в храната, която ще готвите. По възможност, сондата трябва да бъде позиционирана в центъра на храната и не трябва да допира кости или да бъде поставяна в по-тълсти участъци на храната. Правилно измерване може да бъде постигнато само при правилното следване на изброените по-горе указания.

Включете фурната, изберете функция на готвене, настройте температурата на сондата и температурата на готварската пещ.

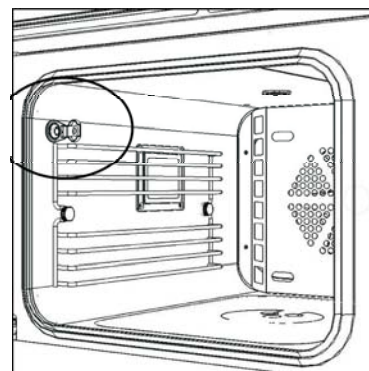

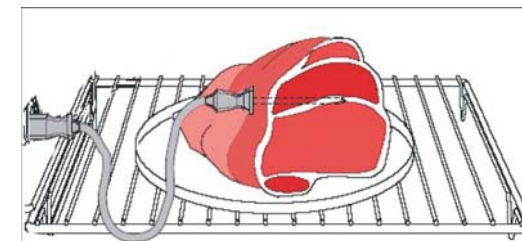

фиг. А



фиг. Б

## КАК ДА ПРОМЕНЯТЕ ТЕМПЕРАТУРАТА НА СОНДАТА?

Натиснете един от двата бутона  и  (2), за да промените със стъпки от +/-1°C температурата на сондата.

Максимална температура, която можа да бъде настроена е: 90°C

Минимална температура, която може да бъде настроена е: 30 °C



Стойността на температурата на сондата се изобразява със следния графичен символ от ляво на диспле 

### ЗАБЕЛЕЖКИ:

» Температурата на готварската пещ трябва да бъде по-висока от температурата на сондата. В противен случай, дисплея на фурната ще мига, за да покаже грешната настройка.



» Не е възможно да настроите времето за готвене, използвайки сондата или обратното.



## ИЗПОЛЗВАНЕ НА СОНДАТА КАТО ТЕРМОМЕТЪР

Натиснете двата бутони  и  (2) едновременно и върху дисплея незабавно ще се появи стойността измерена от сондата. Максималната и минималната температура, която може да се измери е: 250°C 20°C

## КАК ДА ПРОГРАМИРАТЕ СТАРТА НА ФУРНАТА ИЗПОЛЗВАЙКИ СОНДАТА?



Свържете сондата към съответния конектор . Включете фурната, изберете функция за готвене и настройте желаната температура.

След това натиснете бутон  (9) и изберете с бутон  (8) START COOKING (започване на готвенето).

Когато се появи съобщението SET TIME (настрой време), използвайте бутоните  и  (3), за да настроите времето START COOKING през следващите 23 часа и 59 минути.

Потвърдете настройката с бутон  (8).

Фурната ще започне готвенето с отложен старт. Автоматично ще се активира програмираното време и ще спре, когато програмираното време изтече, т.е. когато температурата на храната достигне стойността зададена на сондата.

През интервал от 15 сек. ще се появява ясно съобщение: "OVEN TO BE TURNED ON IN .. ." (фурната ще се включи след ....), за да показва оставащото време преди фурната да се включи. Все пак е възможно, да се извика по всяко време информацията върху дисплея чрез натискането на един от двата бутона  и  (3).

## ЗАПАЗВАНЕ НА ЦИКЪЛА НА ГОТВЕНЕ

Електрониката на фурната дава възможност да съхранявате Вашите настройки за готвене в съответни места за памет. Тази информация може да се възвърне в по-късен период от време, за да готвите със същите настройки, постигайки постоянни и сигурни резултати.

Следното може да бъде запаметено:

- цикъл на готвене
- температура на готварската пещ
- температура на сондата или алтернативно време за готвене

Не е възможно да бъде запаметено:

- Време за начало на готвене
- Време за край на готвене

## ZELENILJ lista recepata

Jelo	Temperatura Pregrade za pečenje °C	Vreme pečenje	Nivo	Ciklus pečenje
asparagus	100	00:35	3	
brokula	100	00:30	3	
mrkva	100	00:35	3	
povrće	100	00:35	3	
karfiol	100	00:40	3	
povrće	100	00:35	3	
boranija	100	00:40	3	
krompir	100	00:50	3	
paprika	100	00:25	3	
praziluk	100	00:40	3	
pirinač	100	00:35	3	
celer	100	00:35	3	
spanać	100	00:20	3	
tikvice	100	00:30	3	

Vreme pečenja je određeno za prosečnu veličinu jela.

Vreme pečenja varira u zavisnosti od količine jela.

## Dessert Recipe List

Jelo	Temperatura Pregrade za pečenje °C	Vreme pečenje	Nivo	Ciklus pečenje
biskviti	150	00:35	3	
biskviti sa jogurtom	170	00:15	3	
kolač	170	01:00	3	
sufle	200	00:35	3	
pita sa jabukama	170	01:00	3	
patišpanj	170	00:40	3	

## ZABELEŽKA:

Podela vanja navedena u tabeli (temperature, vreme pečenja) moguda se promene da bi ste obavili lično pečenje koje viđe odgovara vađim potrebama. Nobve podatke mođete uneti umesto već sačuvanih u memoriji. Sledeća uputstva koja su data ispod.



## KAKO DA NAPRAVITE SVOJU LISTU RECEPTA

Izaberite tačku sa liste I podesite podatke prema vašim potrebama. Upamtite da mođete peći sa vremenom (vreme pečenja) ili sa elementom za hranu.

Aktivirajte pečenje I zatim pritisnite dugme  (9) nekoliko puta sve dok se ne pojavi sledeći tekst: "SAVE COOKING CYCLE" (SAČUVAJ CIKLUS PEČENJA).

Pritisnite dugme  (8), da bi ste pot vrdili I da bi ste sačuvali nova podeđavanja. Sistem pokazuje DONE kada je sačuvanaaa.





## HLEB PICA lista receptata

Jelo	Temperatura Pregrade za pečenje °C	Vreme pečenje	Nivo	Ciklus pečenje
hleb sa dodacima	220	00:25	3	
HLEB	220	00:35	3	
PICA	230	00:25	3	

## Lista receptata

Jelo	Temperatura Pregrade za pečenje °C	Vreme pečenje	Nivo	Ciklus pečenje
kaneloni	190	01:00	3	
lazanje	180	01:20	3	
asparagus	180	01:10	3	
krompir	180	01:20	3	
tikvice	180	00:40	3	
kolač	200	00:35	3	



## RIBA lista receptatah

Jelo	Temperatura Pregrade za pečenje °C	Vreme pečenje	Nivo	Ciklus pečenje
List Riba	100	00:30	3	
Fileti	80	00:30	3	
Rakovi	100	00:30	3	
Pastrmka	100	00:35	3	

## КАК ДА ЗАПАМЕТИТЕ ЦИКЪЛА НА ГОТВЕНЕ?

След включване на фурната и изпълнявайки всички необходими инструкции натискайки многократно бутона  (9) до появяването на следния текст: SAVE COOKING CYCLE (запомети цикъл на готвене)

Натиснете бутон  (8), за да потвърдите, че искате да запаметите данните.

Посочете едн от 10-те възможни архива, като използвате бутоните  или  (9) Потвърдете запамяването на данните в COOKING CYCLE № с  (8). Когато данните са съхранени, системата отговаря с DONE (извършено).

## ЗАБЕЛЕЖКИ:

- За препоръчване е да изпишете номера на цикъла на готвене заедно с името на ястието, което е използвано в тефтера. Това ще ви помогне в бъдеще, когато искате да извикате използвания за това ястие цикъл на готвене.

- Ако на дисплея не се появява DONE (извършено), това означава, че всички налични записи за запаметени данни са използвани. За да запаметите друг цикъл на готвене, трябва да изтриете един или повече записи. Вижте раздел КАК ДА ИЗТРИЕТЕ ВАШАТА СОБСТВЕНА РЕЦЕПТА.

## Функции от менюто:

- Рецепти
- Настройки
- Изход

РЕЦЕПТИ: Системата има записан списък с различни ястия (месо, пица, хляб, десерти, Ваши собствени рецепти), което позволява по-бързото настройване на фурната (препоръчителни параметри), базирано на избраните ястия, за да се постигне правилно готвене. Следващите страници представят таблици с параметрите за храната запаметени в архива с данни.

НАСТРОЙКИ: Чрез това меню могат да се изпълнят серия от настройки, които позволяват настройване на фурната, базирано на Вашите потребности.

КАК ДА ДОБАВИТЕ ПАРА В ГОРЕЩИЯ ВЪЗДУХ + НАЧИН НА ГОТВЕНЕ НА ПАРА 

Горещ въздух + цикъла на готвене на пара позволяват на потребителя да добави пара по всяко време на готвенето. По този начин, правилната степен на влажност в готварската пещ е достигната или е поддържана, за да получите по крехко месо/ястие.

Когато цикъла веднъж е избран и активиран, следното съобщение се появява на дисплея: PRESS TO STOP STEAM (натиснете за да добавите пара).

Натиснете бутона (8) и натиснете символа за пара: което показва активиране на генератора за пара. След кратък период от време, парната струя се започне да навлиза в готварската пещ. Парата навлиза в готварската пещ през постоянни интервали разделени от кратки паузи за масимален период от 15 минути в края на които генератора на пара и индикатора за пара се изключват.

Парната струя може да бъде деактивирана ръчно по всяко време чрез бутона (8). Съобщението, показано на дисплея PRESS TO STOP STEAM (спиране на пара) е съпроводено то сигнал напомнящ на потребителя за тази възможност.

**КАК ДА СЕ ДВИЖИМ В МЕНЮТО/ КАК ДА ИЗПОЛЗВАМЕ МЕНЮТО?**

Включете фурната. Когато следното съобщение се появи на дисплея:

SELECT COOKING MENU ,

натиснете бутон (9), за да се появи първата рецепта от запаметена в списъка.

За да видите структурата на менюто:

натиснете бутон (9), за да преминавате надолу по списъка



натиснете бутон (9), за да преминавате нагоре по списъка

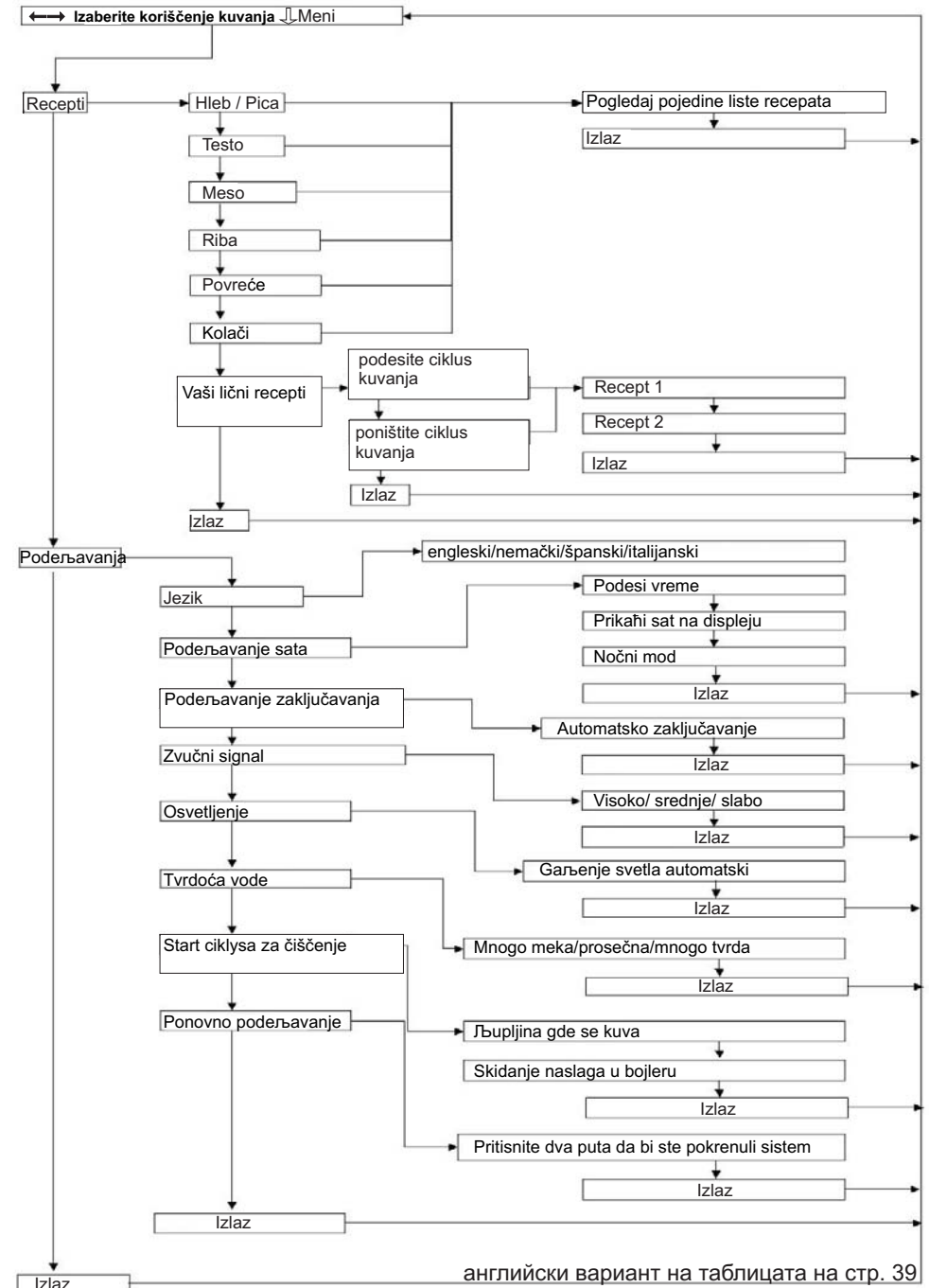

Натиснете бутона (8), за да изберете рецептата, която в момента е изписана EXIT позволява да се върнете по всяко време на предходната позиция, когато фурната е била включена.

Натисквайки едновременно бутоните и , те позволяват връщането на предходната стъпка.



Nakon što ste odabrali I aktivirali ciklus sledeća poruka se javlja u redovnim intervalima: "PRESS  TO ADD STEAM" (PRITISNITE DADODATE PARU).

Pritiskom na dugme  (8) uključuje se symbol, koji pokazuje aktiviranje generatora za  paru. Nakon nekoliko minuta para će početi da protiče u pregradu za pečenje. Para ulazi u pregradu na konstantne interval, u pauzama u period od oko 15 imin nakon čega generator za paru  I indicator se isključuju.

Unošenje pare može da se deaktivira ručno u svako vreme sa dugmetom  (8). Na poruci prikazanoj na displeju "PRESS  TO ADD STEAM" (PRITISNITE DA STOPIRATE PARU) prethodi signal koji obaveštava korisnike za ovu mogućnost.

## KAKO DA SE KREĆETE UNUTAR MENIJA

Uključite rernu. Kada se pojavi sledeća poruka:

  SELECT COOKING  MENU, ODABERITE PEČENJE MENI,



pritisnite dugme  (9), da se prikaže prva tačka sa liste recepti.

Da biste videli strukturu menija:

pritisnite dugme  (9) da biste se kretali dole po listi



pritisnite dugme  (9) da biste se kretali gore po listi

Pritisnite dugme  (8) da izaberete prikazanu tačku Izlaz EXIT omogućava da se vratite u bilo koje vreme na početnu tačku koja se pokazuje kada rernu uključite.

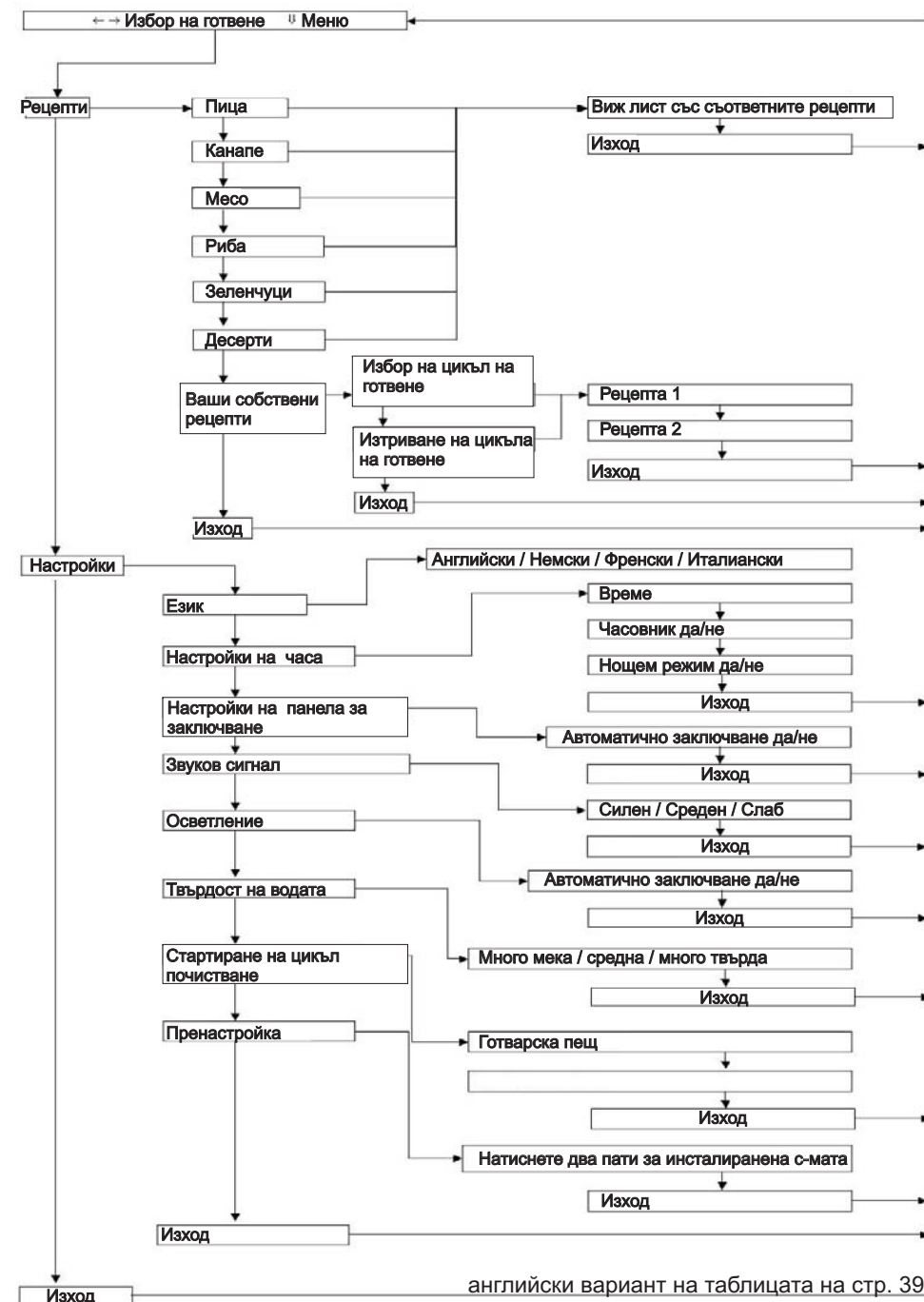
Pritisnite dugmadi  I  istovremeno da biste se vratili na prethodnu tačku za jedan korak.







## Списък на рецепти за хляб и пица

Ястия	Температура на готварската пещ °C	Времетраене на готвенето	Ниво	Цикъл на готвенето
Сладък хляб	220	00:25	3	
Хляб	220	00:35	3	
Пица	230	00:25	3	

## Списък на рецепти за традиционни ястия

Ястия	Температура на готварската пещ °C	Времетраене	Ниво	Цикъл на готвене
Паста	190	01:00	3	
Лазаня	180	01:20	3	
Аспержи	180	01:10	3	
Картофи	180	01:20	3	
Тиквички	180	00:40	3	
Тарталети	200	00:35	3	



## Списък на рецепти за риба и морски дарове

Ястия	Температура на готварската пещ °C	Времетраене	Ниво	Цикъл на готвене
Миди	100	00:30	3	
Филе Писия	220	00:10		
Филе Скорпион	80	00:30	3	
Скариди и омари	100	00:30	3	
Пъстърва	100	00:35	3	

## KAKO DA SAČUVATE CIKLJUS PEČENJA

Nakon što ste uključili rernu I nakon što ste uneli sva potrebna podešavanja za pečenje pritisnite dugme  (9) Nekoliko puta sve dok se ne pojavi sledeći tekst: SAVE COOKING CICLE (sačuvaj ciklus pečenja).

Pritisnite dugme  (8) da potvrdite da želite da sačuvate podatke.

Odaberite jedan od 10 dostupnih zapisa is pomoć podvižnih dugmadi  ili  (9). Potvrdite sačuvanje podataka u "COOKING CYCLE №" CIKLUS PEČENJA BR. Dugme  (8). Kada su podaci očuvani sistem odgovara sa DONE.

## Pribeležke:

- Preporučuje se da zapišete broj ciklusa pečenja zajedno sa nazivom jela u notes. Ovo će vam u buduće pomoći da lakše izaberete ciklus pečenja za ovo posebno jelo.

- Ako system ne pokaže DONE ovo znači da su zapisi u ponuđenoj memoriji iskorišćeni. Da bi ste sačuvali drugi ciklus pečenja morate da izbrišete neki od starih zapisa. Vidi deo kako da izbrišete vaš recept.

## MENI FUNKCIJE:

- Recepti
- Podeļavanje
- Izlaz

**Recepti:** Sistem ima sačuvanu listu jela (meso, hleb- pica, deserti I viļi recepti). Koja omogućava brzo podešavanje rerne (preporučeni parametri) zasnovani na predmetu da bi se dobilo pravilno pečenje. Sledeće tabele pokazuju parameter za hranu očuvanoj u memoriji.



**PODEĽAVANJA:** U meniju napravite seriju podešavanja koji omogućavanju kako da prilagodite rernu prema vašim potrebama.

## KAKO DA DOBIJETE PARU U MOD ZA PEČENJE TOPAO VAZDUH PARA



Ciklus pečenja topao vazduh para omogućava korisniku da dodaje paru u bilo koje vreme pečenja. Na ovaj način se postiže ili održava pravilan stepen vlažnosti unutar pregrada za pečenje da bi se dobilo rovito jelo.



## KORIŠĆENJE ELEMENTA ZA HRANU KAO TERMOMETAR

Pritisnite dva dugmeta  I  (2) istovremeno I temperature elementa će pokazati momentalnu vrednost izmerenu sa elementom. Maksimalna I minimalna temperature koja može da se meri je 250°C-20°C.

## КАКО ДА ПРОГРАМИРАТЕ СТАРТ НА РЕРНИ УЗ ПОМОЋ ЕЛЕМЕНТА ЗА ХРАНУ

Povehite element na adekvatni konektor uključite rernu izaberite funkciju pečenja I podesite željenu funkciju pečenja.



Nakon toga pritisnite dugme  (9) I izaberite sa dugmtom  (8) START (starta pečenja).

Kada poruka "SET TIME" (podesi vreme), se pojavi sa dugmičima  I  (3) podesite vreme START COOKING (starta pečenja) u narednih 23.sata I 59minuta.

Potvrdite podeľavanje sa dugmetom  (8).

Rerna će прећи u mod ODLOŽENI START. Automacki će se aktivirati kasnije kada je podešena I стаће na programiranom kraju pečenja, tj. kada temperature dostigne podeľenu za temperature elementa.

JASNA PORUKA: "OVEN TO BE TURN ON IN..." (RERNATREBA DA SE UKLJUČI...)

Na intervalu 15 sekundi prikazivaće se preostalo vreme pre uključенja. Svakako možete da otkаhete informaciju na displeju u bilo koje vreme pritiskom na jedno od dva dugmeta  I  (3).

## MEMORISANJE CIKLUSA PEČENJA

Elektronika rerne vam nudi mogućnost da memorišete podešavnje rerne u adekvatnu memoriju. Na ovu informaciju možete da se vratite kasnije, da bi ste pekli sa istim predhodnim podešavanjima I dobijete odlične rezultate pri pečenju.

Sledeće stvari mogu da se memorišu:

- CIKLUS PEČENJA
- TEMPERATURE PREGRADE ZA PEČENJA
- TEMPERATURE ELEMENTA ZA HRANU ILI ALTERNATIVNO VREME PEČENJA

**Nemoћete da memorišete:**

- START VREMENA ZA PEČENJE
- KRAJ VREMENA ZA PEČENJE

Списък на рецепти за зеленчуци

Ястия	Температура на готварската пещ * °C	Времетраене	Ниво	Цикъл на готвенето
Аспержи	100	00:35	3	
Броколи	100	00:30	3	
Моркови	100	00:35	3	
Брюкселско зеле	100	00:35	3	
Карфиол	100	00:40	3	
Зелен боб	100	00:35	3	
Копър	100	00:40	3	
Картофи	100	00:50	3	
Чушки	100	00:25	3	
Праз лук	100	00:40	3	
Ориз	100	00:35	3	
Целина	100	00:35	3	
Спанак	100	00:20	3	
Тиквички (малки)	100	00:30	3	

Времето на готвенето е определено за средно количество храна. Времетраенето на готвенето може да варира според количеството на храната, която ще се готви.

Списък на рецепти за десерти

Ястия	Температура на готварската пещ * °C	Времетраене	Ниво	Цикъл на готвене
Бисквити	150	00:35	3	
Бисквити и мляко	170	00:15	3	
Кейк от сливи	170	01:00	3	
Суфле	200	00:35	3	
Ябълков пай	170	01:00	3	
Пандишпан	170	00:40	3	

**ЗАБЕЛЕЖКА:**

Настройките в таблиците (температура, време за готвене) могат да бъдат променени по Ваш избор. Нови данни могат да бъдат въведени, с цел дописване на вече съхранената информация като следват инструкциите показани отдолу.









**КАК ДА ПРОМЕНИТЕ РЕЦЕПТА ОТ СЪХРАНЕНИТЕ В СПИСЪКА?**

Изберете една от списъка и настройте данните според Вашите нужди. Помнете, че е възможно да готвите при настроеното време (време на готвенето) или посредством сондата.

Активирайте готвенето, след това натиснете продължително бутон  (9) докато се появи следния текст: SAVE COOKING CYCLE (запазване цикъла на готвене).











Натиснете бутон  (8), за да потвърдите и съхраните новите настройки. Системата показва DONE (направено), когато съхраняването е приключило.

## КАК ДА ЗАРЕДИТЕ ВАША СОБСТВЕНА РЕЦПТА?

Изберете от менюто списъка с рецептите посредством бутон  (8).  
 Предвижвайте се по списъка със стрелките  или  (9), докато на дисплея се появи следния текст: ВАШИ СОБСТВЕНИ РЕЦЕПТИ. (YOUR OWN RECIPES)  
 Потвърдете избора с бутон  (8).  
 Когато следното съобщение се появи: LOAD COOKING CYCLE (зареждане цикъл на готвене), натиснете бутон  (8). Системата показва рецептите, които са били съхранени.  
 Използвайте бутон  или  (9), за да изберете желаната рецепта.  
 Потвърдете избора с бутон  (8).

**ЗАБЕЛЕЖКА:** Ако мястото за памет е празно, поради незаписани рецепти, системата ще отговори с EXIT (изход).

## КАК ДА ИЗТРИЕТЕ ВАША РЕЦЕПТА?

Изберете от менюто списък с рецепти чрез бутон  (8).  
 Можете да се предвижвате по списъка с рецептите посредством бутони  и  (9), докато се появи текст: YOUR OWN RECIPES (Ваши рецепти).  
 Потвърдете избраната рецепта с бутон  (8).  
 Използвайте един от двата бутон  и  (9) и се движете по съхранените рецепти, докато на дисплея не се появи следния текст : DELETE COOKING CYCLE (изтриване цикъл на готвене).  
 Натиснете  (8), за влезете в подменюто.  
 Изберете цикъла на готвене, който искате да изтриете, като преминавате през рецептите посредством един от двата бутон  и  (9), и потвърдете изтриването с бутон  (8).  
 Когато цикъла на готвене е изтрил, системата отговаря с DONE (направено).

## ПРАКТИЧНИ ПРЕДЛОЖЕНИЯ ЗА ГОТВЕНЕ

- Всяко готвене трябва да се извършва при затворена врата на фурната.
- Винаги използвайте напълно сухи готварски ръкавици или ръкохватки за изваждане на горещите ястия от фурната.
- Използвайте само съдове, които могат да издържат на температура от 250 °C или по-висока.
- Никога не поставяйте съдовете в пряк контакт с дъното на фурната. Използвайте съответните аксесоари.

## KAKO DA KORISTITE ELEMENT ZA HRANU

Povehite element na adekvatni konektor unutar rerne gor na lenom zidu (vidi sliku A). Postavite metalnu igle elementa horizontalno u hranu, koja treba da se peče sve do ručice. Ako je moguće ista treba da se postavi u centru hrane I da ne dodiruje kost ili da nije u masnom delu hrane. Pravilno merenje će se postići samo ako sledite ova uputstva.  
 Uključite rernu, izaberete funkciju pečenja, podestite temperature elementa I podesite temperature pregrade za pečenje.

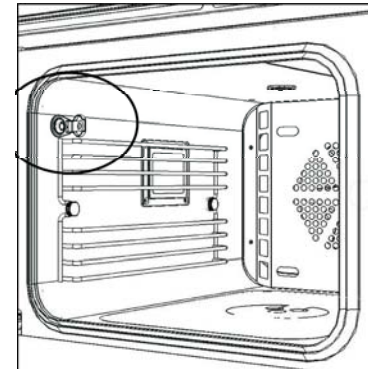

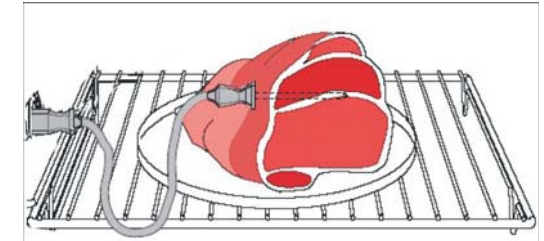

slika A



slika B

## KAKO DA PROMENITE TEMPERATURU ELEMENTA ZA HRANU

Pritisnite jedno od dva dugmeta  I  (2) da bi ste promenili +/-1°C temperature elementa za hranu.

Maksimalna temperature je : 90°C.

Minimalna temperature je : 30°C.

Vrednost temperature elementa pokazuje se sledećim simbolom levo:





### Pribeležka:



- Temperatura pregrade mora da bude viš od temperature elementa. U protivnom displej u pregradi trepćući pokazaće pogrešno podešavanje.
- Nemožete podesiti vreme pečenja uz pomoć elementa za hranu I obrnuto.



Rerna će preći u mod odloženog starta. Automacki će se aktivirati kasnije kada je vreme podešeno I prestaće sa radom na programiranom "END OF COOKING" (kraju pečenja).

Jasna poruka: "OVEN TO BE TURN ON IN..." (RERNA TREBA DA SE UKLJUČI...). Na petnaestsekundnom interval pokazivaće se preostalo vreme do uključenja. Svakako može da se otkaže informacija na displeju sa pritiskanjem jedno g od dva dugmena  I .

### КАКО МОЋЕТЕ ДА ОТКАЋЕТЕ ПРОГРАМ START/STOP RERNE



Pritisnite dugmad  I  (3) istovremeno da bi otkazali START/STOP program rerne.

Rerna će se automacki aktivirati I pokazaćе poruku: COOKING IN PROGRESS, MENU, (PEČENJE U TOKU I ↓ MENI).

### MOD ZAVRŠENO PEČENJE

Rerna će isključiti sve grejne elemente.

Displej pokazuje poruku: "COOKING FINISHED" (ZAVRŠENO PEČENJE) zajedno sa tihim signalom. Tih zvučni signal se može isključiti pritiskom nab lo koje dugme.

Pritisnite dugme , da bi ste isključili rernu ili izaberite jedni od dva dugmeta   da bi ste izabrali novi ciklus pečenja.

**ВАТНО:** Pri ciklusima pečenja sa parom, dve minute pre završetka vremena pečenja otvara se ventil za oslobodjenje pare da bi se oslobodilo što je moguće više pare iz pregrade za pečenje.

### PEČENJE SA ELEMENTOM ZA HRANU

Rerna opremljena sa dodatkom u formi velike igle koja zavгљава sa kablom I priključkom. Ovaj element povezan elektronski omogućava da se meri temperature unutar rerne ili drugog jela koje se poeče. Ovaj dodatak olakšava pristup prema raznim ciklusima pečenja za one korisnike okji imaju slabo iskustvo u ovom delu I na taj način dobijaju se konzistetni rezultati u toku vremena. Pečenje zavrčava kada temperatura unutar hrane izmerena sa ovim elementom postigne vrednost podešenom na displeju.



### АКСЕСОАРИ

Аксесоарите, доставени с фурната увеличават възможностите при методите за готвене.

Тавата за оттичане на мазнина и аксесоарите за грил, могат да бъдат поставени на различни нива на плъзгачите, позиционирани във фурната.

Това позволява на потребителя да позиционира на желаната от него височина (ниво) според ястието, което се приготвя. Вижте списъка с рецепти на страница 26.

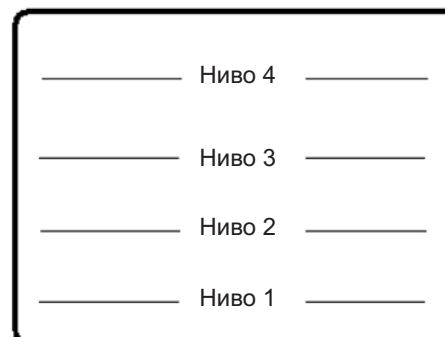

### ТАВИЧКА

Тавичка с повдигнати ръбчета, които се използват като опора за всяко единично ниво или като съд при готвене на водна пара, както и за бисквити например. Съда за събиране на оттичащата мазнина по време на готвене, се използва заедно с основния грил или решетъчната тавичка. Когато се приготвят по-мазни храни се препоръчва да сложите малко вода в тавичката за оттичане на мазнина, за да предпазите мазнината от възпламеняване и отделяне на неприятни миризми или пушек.



### ГРИЛ

Използвайте главно като опора.

За препоръчване е да се позиционира на нива 2 / 3 / 4

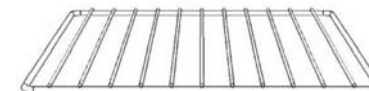

### РЕШЕТЪЧНА ТАВИЧКА

Предназначена е главно за приготвяне на ястия на пара (пресни или замразени зеленчуци, риба). Позиционира се на нива 2 или 3 и незабавно трябва да се постави тавичката, която събира течностите, които се отделят от храната при готвене.

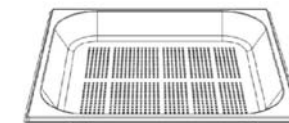

## СОНДА ЗА ХРАНА

**ЗАБЕЛЕЖКА:** Ако на дисплея, температурата на сондата със стойност от 30 °C мига, това означава, че ястието избрано от една от рецептите в списъка не достига идеалната температурна стойност на сондата. В такъв случай, се препоръчва да изключите сондата и да готвите според настройките за готвене или да настроите температурната на сондата според Вашите изисквания.

## КАК ДА ПРЕНАСТРОИТЕ ВАШАТА ФУРНА?

Включете фурната. Когато следното съобщение се появи на дисплея:

← → SELECT COOKING ↓ MENU (изберете готвене, меню)  
натиснете бутон ↓ (9), за да се появи първа позиция от списъка: RECIPES (рецепти). Натиснете бутон ↓ (9) и потвърдете избора SETTINGS (настройки) с бутон ↵ (8). Влезте в подменюто като използвате инструкциите описани в раздел „Как да използвате подменюто“.

За да промените типа настройка, натиснете един от двата бутона − и + (4). Новата настройка трябва да бъде потвърдена с бутон „enter“ ↵ (8). Появява се съобщението „done“ (извършено) като потвърждение на новия избор. Използвайте схемата MENU STRUCTURE (структура меню), за да се запознаете по-добре с тези точки.

## ЕЗИК

Позволява Ви да настроите съобщенията на дисплея на езика, който е най-подходящ за Вас.

Езици меню:

- Английски език
- Италиански език
- Немски език
- Френски език
- Испански език

Използвайте бутоните − и + (4), за да преминете през възможностите за език и с бутон ↵ (8) потвърдете желанния език.

## НАСТРОЙКА НА ЧАСОВНИК

Влезте в подменюто и изберете настройка на часовник, като използванете вече описаните процедури.

Променливите параметри са мигащи и са показани на дисплей, като могат да бъдат променени чрез използването на бутоните − и + (4).

## КАКО ДА СЕ ПОДЕСИ ИЛИ ПРОМЕНИ АЛАРМ

Pritisnite jedno od dva dugmeta − I + (4) I nadisleju odmah će se pokazati informacija u vezi sa položajem vremena na alarmu.

Simbol 📢 počinje da trepće.

Pritisnite jedno od dva dugmeta − I + (4) da bi ste podesili novo vreme alarma.

## КАКО ДА RESETUJETE FUNKCIJU ALARMA

Pritisnite dugmad − I + (4) istovremeno da bi ste resetovali prazno vreme funkcije.

Simbol 📢 00.00 će se isključiti.

## КАКО ДА PROGRAMIRATE RERNU I КАКО ДА ПОДЕСИТЕ ИЛИ ПРОМЕНИТЕ ВРЕМЕ PEČENJA

Uključite rernu I izaberite funkciju.

Pečenja sa dugmadima − I +, podestite vreme pečenja.

Početni displej vremena podešen je u mm.ss. zatim čč.mm (č=sat, m=minuta, s=sekunda)

Maksimalno vreme koje može da se podesi je 10 sati. Zatim aktivirajte pečenje pogledaj deo “KAKO DA SE UKLJUČI RERNA”.

Prikazano Vreme se odbrojava I kada dostigne nulu, rerna će preći u mod ZAVRŠENO PEČENJE.

## КАКО ДА ОТКАЖЕТЕ PEČENJE

Pritisnite dugmadi − I + istovremeno da otkadete prethodno podešeno vreme sa ovom funkcijom. Vreme pečenja se podešava na nulu.



## КАКО ДА PROGRAMIRATE STARTOVANJE I STOP PEČENJA

Uključite rernu, izaberete funkciju pečenja I podesite željenu temperature pečenja. Sa dugmićim a − I + podesite vreme pečenja. Maksimalno vreme koje može da se podesi je 10 sati.

Nakon toga pritisnite dugme ↓ (9) da izaberete kraj pečenja sa dugmetom ↵ (8).



Kada se poruka “SET TIME” (podesi vreme), pojavi sa dugmićima − I + podesite vreme “END OF COOKING” (kraja pečenja). U sledećih 23 sata I 59minuta. Potvrdite podeľavanje sa dugmetom ↵ (8).

## KAKO DA PROMENITE TEMPERATURU PREGRADE ZA PEČENJE

Pritisnite jedno od dugmadi  I  (1) da bi promenili sa stepenima od +/- 5 °C prethodnu temperature. Temperature pregrade za pečenje svaki put se pokazuje na levu stranu.

**VAŽNO:** Simbol za stepen “°” trepće u period zagrevanja rerne sve dok se ne postigne podešena temperatura. Svaki put je uključen u druge slučajeve kao na primer kontrola temperature kada rerna održava temepaturu koja je već postignuta , I hladi se , kakda rerna mora da dostigne podešenu temperature nižu od startne vrednosti .

## KAKO DA ZAPOČNETE PEČENJE (ON)



Aktiviranje izabrane funkcije pečenja sa podešavanjima prikazanim na displeju pokazuje se kada je odabrana selekcija potvrđena sa dugmetom  (8) sledeća poruka se pokazuje na displeju:  **AKTIVIRAJ CIKLUS MENI**  ( active cycle, menu).



**VAŽNO:** Rerna će se automacki isključiti nakon 5 minuta u koliko početak procesa nije potvrđen.

Fraza **PEČENJE JE U PROCESU**  **MENI** (“Cooking in progress” Menu) pojaviće se na displeju kada je pečenje aktivirano.

Pritiskom na dugme  (9) ulazi se u meni koji omogućava korisniku poluautomacki da podesi pečenje ili da sačuva podatke o pečenju koje traje.

## KAKO DA KORISTITE FUNKCIJU “ALARM”

Pritisnite jedno od dva dugmeta  I  (4) da bi ste aktivirali funkciju , symbol  počinje da trepće I na displeju se pokazuje poruka ALARM I po javljuje se 00.00.

Koristite dugmiće   (4) posebno da bi ste podesili željeno vreme. Maksimalno vreme koje se može podesiti 23 sata I 59 minuta.

Nakon kratkog vremena 5 sekundi tajmer počinje , rerna produžava da pokazuje tekuće vreme I simbol ostaje konstantno uključen .

Na kraju podešenog perioda tihi signal se aktivira I pokazuje se poruka:

ALARM 00.00 I simboli  (trepću). Pritisnite bilo koje dugme da bi prekinuli bilo koji signal. Pribeležka. Tihi signal automacki će se deaktivirati nakon 5 minuta.

**Upozorenje:** Alarm ne utiče na rad rerne I svaki put je dostupna ova funkcija bez razlike na stajne rerne.

## ● Настройки време

Позвољава да настроите текущото време.

Натиснете един от двата бутона споменати по-горе и плъзгайте бързо.

## ● Показване на време

Ако сте избрали No (не) , текущото време не е показано на дисплея, когато фурната е изключена.

## ● Нощен режим на работа

грешна настройка = NO

Ако настройката се промени на (YES), когато фурната е изключена, през времето между 22.00 и 06.59.59, числата на дисплея са показани с по-ниска яркост на светлината. През останалото време на деня, максималната яркост се възстановява, за да подsigури добра осветеност в случай на отразяване.



## НАСТРОЙКА ЗАКЛЮЧВАНЕ НА КЛАВИАТУРАТА

Тази опция позволява да изберете режим, при който клавиатурата на фурната се настройва: автоматично или ръчно. Препоръчително е да изберете автоматичен режим на работа (YES), особено когато има деца около Вас.

## Автоматично заключване на клавиатурата YES



Бутоните се заключват автоматично, когато контролният панел остане неактивен за 1 минута.



## Автоматично заключване на клавиатурата NO

Клавиатурата се активира като едновременно натиснете бутона най-отдалечен в ляво  На дисплея и бутона  най-отдалечен в дясно.

И в двата случая, когато клавиатурата е активирана на дисплея се показва следното съобщение: KEYPAD LOCK ACTIVATE (клавиатура активирана). Ако фурната е изключена , символа  напомня на потребителя, че функцията е активирана. Ако клавиатурата е активирана ръчно или автоматично по време на готвенето и се появи съобщението KEYPAD LOCK ACTIVATED (клавиатура активирана), на дисплея се възвръща информацията за готвенето обратно. Ако някой се опита да прави нови настройки, системата отговаря при всяко натискане на бутона и отговаря със съобщение, което напомня на потребителя на деактивира най-напред защитата. Виж следващия раздел.

## КАК ДА ДЕАКТИВИРАТЕ КЛАВИАТУРАТА?

Ако символа  е показан на дисплея или ако се появи следното съобщение:  UNLOCK KEYS  (отключена клавиатура).

Натиснете едновременно бутона най в  ляво и бутона най в дясно .

Съобщението: KEYPAD LOCK DEACTIVATED (Клавиатурата е деактивирана) потвърждава, че нормалните контролни функции на уреда са възстановени.

## КЛАВИАТУРА ДЕТАЙЛИ

Бутон  позволява да включвате/изключвате осветлението във фурната, независимо от състоянието или режима на работа на фурната.

Бутон  дава възможност да изключвате фурната.

### АЛАРМА

Позволява да изберете едно от 3-те нива( ниско, средно, високо) за сила на звука на предупредителния сигнал. Грешна настройка: MEDIUM (Средно ниво)

### ОСВЕТЛЕНИЕ

Позволява да изключите осветлението на фурната, след като е било включено. Изберете NO (не) : LIGHT OFF AUTOMATICALLY( осветлението изключва автоматично), за да използвате ръчния режим на работа. След като осветлението вече е включено, винаги трябва да се изключва чрез натискане отново на съответния бутон . Автоматичната функция YES (да) позволява автоматично изключване на осветлението 5 минути след като е била включена.

### ТВЪРДОСТ НА ВОДАТА

Твърдостта на водата основно показва количеството магнезий и калиевите соли, които се съдържат във водата. По принцип се изобразява с френското означение за градус (°fH) а немското означение на градус е (°dH).



Фурната е оборудвана с автоматична система, която определя подходящия момент за почистване на котления камък.

Помнете, че е препоръчително да използвате дестилизирана вода, за да се намали формирането на котлен камък. Има 3 нива за означаване твърдостта на водата.

Твърдост на водата (°fH)	Твърдост на водата (°dH)
16-35 °fH средна твърдост на водата	0-8°dH - средна твърдост на водата
0-15 °fH много мека твърдост на водата	9-20°dH много мека твърдост на водата
36-50 °fH голяма твърдост на водата	21-28 °dH много голяма твърдост на водата

Системата за отчитане на грешка е позиционирана на средно ниво ( 1-ви ред в таблицата)

За да промените настройката, виж страница 32, изберете твърдост на водата, натиснете бутона за потвърждение  (8).

За да влезете в тази опция, използвайте един от двата бутона  и  (4). След като избора е направен, потвърдете с бутон  (8).

## КАКО ДА ИЗАБЕРЕТЕ ФУНКЦИЈУ ПЕЧЕЊЕ

Pritisnite jedno od dva dugmeta smer:   (7) da bi izabrali željeni ciklus pečenja . Pogledajte objašnjenje funkcija u donjoj tabeli( dostupni ciklusi pečenja).

**ВАЋНО:** Ako ne odaberete ništa nakon 5 min rerna će se automacki isključiti. Pogledajte odeljak mod Isključena rerna.

### KORIŠĆENJE FUNKCIJE PEČENJE SA PAROM

- Napunite posudu za vodu sa destilovanom vodom ili ako nije dostupna tada vodom za piće.
- Napunite sud do oznake 1.2l. **ВАЋНО:** Nikada ne puniti sud do vrha zato što voda koja se ispuškava iz suda na kraju pečenja može da iscuri.
- Postavite sud na mesto
- Pritisnite sud potpuno da bi imao potpuno zatvaranje cevi smeštene između suda i hidauličnog kola unutar rerne.
- Svaki put tava bez rupica , postavite ispod tave za masnoću sa rupicama da bi se sakupljala kondenzacija , tečnosti ili komadići hrane koji padaju.







### KORIŠĆENJE FUNKCIJE PEČENJE BEZ PARE

Kada se rerna koristi sa ciklusom koji ne uključuje paru sud može da ostane na mestu bez narušavanja rezultata pečenja.

### ВАЋНО:

Da bi bili uspešno realizovani modovi pečenja REGENERACIJA SA PAROM I PROFESIONALNO PEČENJE , rerna mora da se ostavi da es ohladi dovoljno ako je predhodno bila korišćena sa sličnim procesom pečenja.

## ЦИКЛУСИ КОЈИ СУ ДОСТУПНИ ПРИ ПЕЧЕНЈУ

Ime I symbol	Opis funkcije funkcije	Min.-max. Temp.na termicku sondu	Temp. termičke Sonde u hrani
Pečenje na parufunkcije 	Pri pečenje parom ona dolazi direkno iz bojlera I ide u odeljak za pečenje. Para zagreva renu I kuva hranu. Ovo kuvanje je idealno za pripremu povrća kako bi se sačuvao miris,boja ukus hrane I hraljivi produkti	40 – 100 100	70
Regenerisanje 	Para I topli vazduh pridonose za zagrevanje pregrade.Hrana je brza I homogena I nije suva.Elementat je kružni grejač ,radijaliventilator omogućuje pravilno raspoređenje temperature u reni. Ovaj mod je predviđen za prthodno pripremljenu hranu ili zamrznutu.	60 – 130 110	70
Profesionalno pečenje 	Pečenje po fazama. Kada se počinje u prvu fazu hrana se peče na pari. Po automatski određen period pečenje prelazi u pečenje na paru.ovo pečenje je idealno za lisnata testa I sl.Ovo pečenje nesme se izvoditi neprekidno jer rezultati nisu dobri.Rerna prvo mora da se oladi pa onda da se ciklus ponovi.Ovim postupkom možemo očekivati dobre rezultate	110 – 230 205	70
Pečenje pomoću toplog vazduha 	Vazduh unutar rerne zagreva se pomoću kružnog grejača koji je smešten u zadnjem delu rerne.Radijalni ventilator jednako raspoređuje topao vazduh . Ovaj system cirkulacije još je poznat kao ventilirano pečene hrane.	40 – 230 175	70
Topli vazduh+para 	Mod je isti kao I prdhodan samo što je moguće regulirati tem. Pomoću dugmeta 8.Stvaranje pare u pregradi automatski se deaktivira nakon 10 min.ili može se deaktivirati ručno . Idealno za pečenje mesa.	80 – 230 175	70
Niska temperatura 	Sistem pečenja na nisku tem. Je za relativno dugača vremena.Idealno za pečenje mesa gde će meso biti rovko I sočno. Vazduh unutar rerne zagreva se pomoću kružnog grejača koji je smešten u zadnjem delu rerne Radijalni ventilator jednako raspoređuje topao vazduhPečenje se vrši pomoću sonde.	60 – 100 90	70

## СТАРТИРАНЕ НА ЦИКЪЛ ПОЧИСТВАНЕ

Позиции в менюто:

- Готварска пещ (COOKING CHAMBER)
- Почистване на котлен камък ( BOILER DESCALING )

## ГОТВАРСКА ПЕЩ

Целта е да се улесни за почистването на всякакви хранителни остатъци, мазнини и други след края на готвенето. Фурната изпълва готварската пещ с известно количество пара за определен период от време (около 10 мин.).

Активирайте цикъла почистване на готварската пещ с бутон  (8) и следвайте осигурените инструкции от дисплея.

Когато цикъла завърши се появява следното съобщение на дисплея:

COOKING CHAMBER CLEANING CYCLE COMPLETE USE A COTH TO REMOVE DIRT

(цикъл почистване на готварската пещ завършен, използвайте кърпа за отстраняване на мръсотията).

Използвайте мека кърпа или неабразивна гъбичка, напоена с вода, за да почистите фурната. Не използвайте вещества и течности, които водят до появата на ръжда, не използвайте метални или остри домакински принадлежности.

Премахване на котления камък:

Това е специфичен почистващ цикъл, подходящ за премахване на котления камък от водния бойлер.

В зависимост от твърдостта на водата, определено количество котлен камък се натрупва във водния бойлер или генератора на пара, което количество се увеличава с увеличаване твърдостта на водата.

Препоръчително е да извършите почистването на котления камък веднага след като на дисплея се получи следното съобщение: DESCALING CYCLE RECOMMENDED FOR BOILER (Препоръчителен е цикъл за премахване на котления камък от водния бойлер).

**ВНИМАНИЕ:** Цикълът е с фиксирана продължителност 12 часа, затова е препоръчително да се извършва през нощта.

Подходящи материали за отстраняване на котления камък:

Препоръчително е да се използва лимонова монохидроксидна киселина, която може да бъде намерена във всяка обикновена аптека.

Следвайте инструкциите за безопасност и дозировка. Не използвайте оцет или продукти базирани на оцетната киселина.

## ИНСТРУКЦИИ за премахване на котлен камък:

Дозировка: Напълнете каничката с вода до означението 0,6 L и добавете 5 чаени лъжички лимонена монохидроксидна киселина или разтвор.

Прикрепете каничката към предназначено ѝ място и започнете процеса на почистване като натиснете бутон <8>. На дисплея ще се появи оставащото време до края на процеса на почистване на котления камък. Когато процеса приключи, водния бойлер се измива и процеса на измиване е осъществен. Виж раздел: ИЗМИВАНЕ НА ВОДНИЯ БОЙЛЕР

## ИЗМИВАНЕ НА ВОДНИЯ БОЙЛЕР

Системата е програмирана да изпълнява цикъла почистване на водния бойлер и изхвърля мръсната вода в каничката. Ще бъде необходимо да помогнете на уреда, който ще ви напътства стъпка по стъпка за преминаването през операциите, които трябва да бъдат изпълнени.

Като обобщение, необходимите операции ще бъдат - изпразване на каничката, измиването ѝ и напълването ѝ с чиста вода. Тази операция трябва да бъде извършена няколко пъти. Може да капе вода от контейнера на филтъра. Почистете и подсушете с кърпа или малка гъбичка. Обърнете внимание на белите уплътнения уверете се, че те се намират от вътрешната страна на контейнера на филтъра, в противен случай ги поставете коректно, както е показано отдолу.

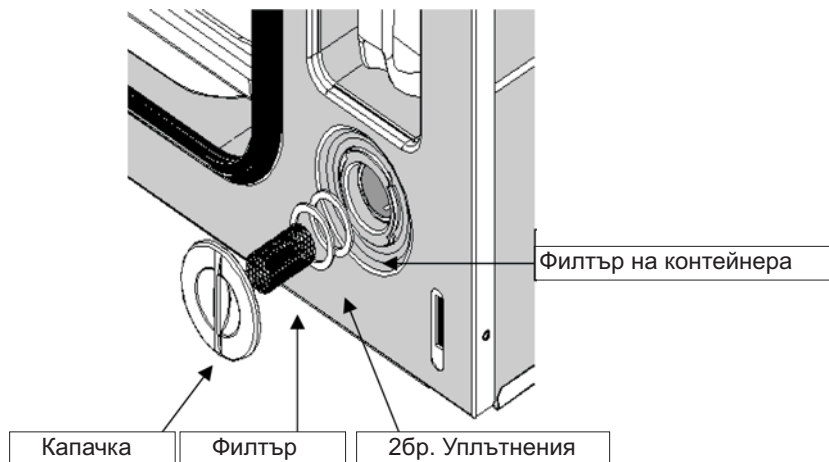

## ПРЕНАСТРОЙВАНЕ

Тази функция се използва, за да се рестартира системата, в случай на проблеми.

Внимание: Всички числа, използвани в системата се нулират и запамените рецепти се изтриват.

Изберете RESET SETTINGS с бутон <8> и следвайте инструкциите, показани на дисплея.

Kada se pojavi sledeća poruka: JEZIK ( LANGUAGE); ENGLISH(engleski) izaberite heljeni jezik pritiskoj jednog od dugmadi ili (4) potvrdite odabiranjem sa dugmetom (8). Zatim podesite sat sa dugmićima ili (4) posebno da bi pronašli tekuće vreme. Potvrdite sa dugmićima (8).

## КАКО ДА УКЛУЈИТЕ RERNU “ON”

Pritisnite dugme (6) oko jedne sekunde. Pojaviće se <ON> na displeju uključuje se svetiljka za rernu I nakon toga pojavljuje se sledeća poruka:

**SELECT COOKING** (Izaberite pečenje) **MENU** (meni)

**ВАЖНО:** Deaktivirajte zaključavanje rerne ako je aktivirano. Vidite deo KAKO DA DEAKTIVIRATE ZAKLJUČAVANJE DUGMADI.

Rerna će se automacki isključiti nakon 5 minuta ako ništa ne odaberete

## КАКО ДА ИСКЛУЈИТЕ RERNU “OFF”

Pritisnite dugme (6) . Pojaviće se OFF na displeju. Rerna će biti u STAND BY modu.

## OPIS KONTROLNE PLOČE

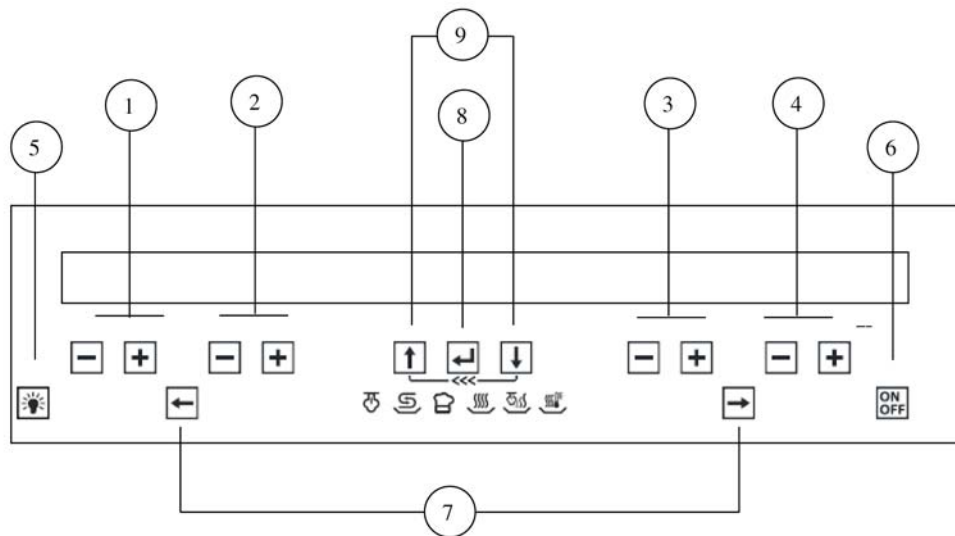

1. Dugmadi za podeľavanje temperature u pregradi za pečenje I displej temperature ( + za povećanje, - za smanjenje, min.30°-max 230° u zavisnosti od izabranog ciklusa.
2. Dugmadi za podeľavanje temperature elementa za hranu I displej te, mperature(+ za povećanje, - za smanjenje, min.30°-max.90C°).
3. Dugmadi za programiranje vremena I displej za vreme.
4. Dugmadi za programiranje alarma I programiranje sata, displej sata.
5. Dugme za svetlo za uključeno isključena pregrada za pečenje.
6. Dugme za uključivanje-isključivanje rerne.
7. Dugmadi za biranje pečenja.
8. Dugme za potvrdu.
9. Dugme za kretanje kroz meni.

## PRVO UKLJUČENJE

Kada je rerna prvi put uključena sačekajte da se pojavi poruka **WAIT** ( SAČEKAJTE) I pojaviće se informacija na displeju za identifikaciju proizvoda.**Nedodirujte dugmadi za vreme ovog kratkog perioda.**

**VAŽNO:**Neormalno je da se stranični ventilator uključi kratko vreme a zatim isključi.

## РЕЖИМ ИЗКЛЮЧВАНЕ НА ФУРНАТА

Всички нагревателни елементи са деактивирани, включително вентилатора вътре в готварската пещ и осветлението. Охлаждащия вентилатор е разположен във вътрешността на готварската пещ и се изключва няколко минути след като фурната изключи, за да позволи по-бързото охлаждане на фурната (Максимално време за охлаждане: 20 минути).

Клавиатурата се деактивира с изключение на бутоните включено/изключено и бутоните за алармата.

## КРАЙ НА РЕЖИМ ГОТВЕНЕ

Контролният елемент издава звуков сигнал и деактивира всички нагревателни елементи, включително вентилатора на готварската пещ и осветлението.

На дисплея се появява следното съобщение: COOKING FINISHED (готвенето приключено).

- Натиснете произволен бутон, за да спрете алармата, анулирайте съобщението и върнете системата на позиция ON.
- Или натиснете ON/OFF бутон, за да изключите фурната (виж режим фурната изключена)
- В противен случай фурната ще се изключи автоматично след 5 минути.

## КАКВО ДА НАПРАВИТЕ В СЛУЧАЙ НА НЕИЗПРАВНОСТ

ПРОБЛЕМ	РЕШЕНИЕ
Фурната не работи	Проверете дали еднополюсния ключ или някой от електрическите прекъсвачи от електрическата система е изключен. В случай на проблеми с електрическата система, консултирайте с квалифициран техник. Ако фурната все още не работи и след рестартиране на еднополюсния ключ и / или електрическия прекъсвач, свържете се с оторизиран сервизен център.
Осветлението вътре в готварската пещ не се включва	Виж инструкциите как да сменим електрическата крушка на фурната на страница 34.
На дисплея е показан Err и число	Тази комбинация показва грешка. Виж кодовете за грешки на страница 33.
Системата се нуждае от настройване на времето.	Възможна електрическа грешка( временно прекъсване). Натройте времето, виж страници 15 или 27.
Отцеждането на водата от контейнера настъпва дълго време след края на процеса на готвенето.	За безопасност, водата от контейнера се изпомпва едва след като температурата е паднала на 90°C. Необходимото време за охлаждане на водата се определя от пауза преди да започне оттичането на водата (това може да отнеме до 20 мин.). През това време може да започнете друг процес на готвене.
Парата излиза през фурната по време на готвене.	Проверете дали вратата е затворена правилно. Проверете дали уплътнението е повредено или скъсано. При втория случай, се свържете с Оторизиран Сервизен Център.
Системата показва на дисплея температурата на сондата по време на готвенето без тя да е свързана.	Проверете уплътнението на капачето на конектора свързан със сондата вътре в фурната. Ако капачето е нестабилно поставено, трябва да се позиционира правилно. Свържете се с Оторизиран Сервизен Център.

## КАКВО ДА НАПРАВИТЕ В СЛУЧАЙ НА ВРЕМЕННО ПРЕКЪСВАНЕ НА ЕЛЕКТРИЧЕСТВОТО

- В случай на временно прекъсване на електричеството, когато електричеството е възстановено вероятно ще бъде необходимо да настроите настоящото време.
- Съхранените настройки или рецепти не са загубени.
- Ако прекъсването на електричеството стане по време на процеса на готвене, то процеса не може да продължи
- Ако отстраняването на котления камък или почистването на бойлера е в процес на извършване преди прекъсване на електричеството, процеса на почистване е осуетен. Когато електричеството се възстанови ще бъде необходимо да източите водата и лимонената киселина намиращи се в бойлера. Следвайте инструкциите показани на дисплея на уреда.

## ТАБЛИЦА С КОДОВЕ ЗА ГРЕШКИ

Електронната система изпълнява серия от диагностични тестове. Ако някои параметри са неправилни, контролният елемент деактивира функциите и показва кода на грешката ERR следван от трицифрена цифра, всички нагревателни елементи са изключени, включително вентилатора вътре в готварската печ. Охлаждащия вентилатор остава включен.

## Opis rerne I dodataka

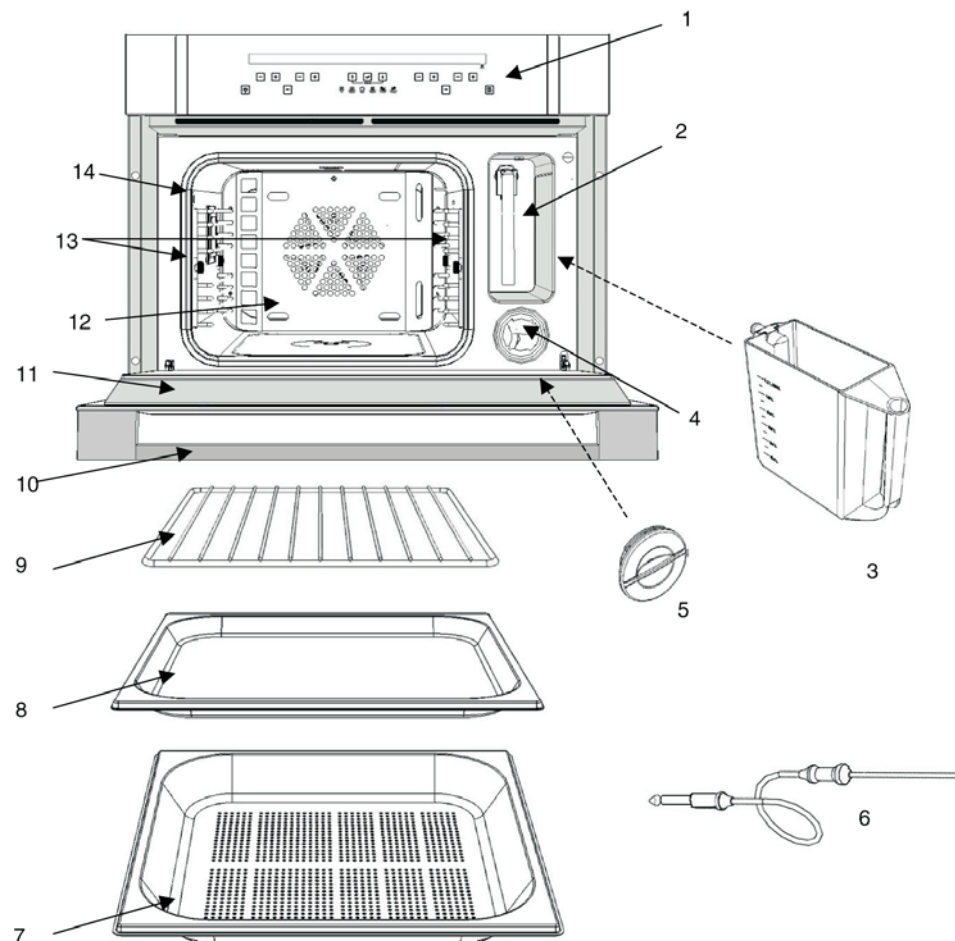

- |  |                                |
|--|--------------------------------|
| 1. Kontrolna ploča I displej sa podacima | 8. Tava za masnoću             |
| 2. Pregrada za vodu                      | 9. Rešetka                     |
| 3. Sud za vodu                           | 10. Ručica                     |
| 4. Mesto za filter                       | 11. Vrata                      |
| 5. Poklopac za filter                    | 12. Pregrada za pečenje        |
| 6. Element za hranu ili temperature      | 13. Stranične rešetke          |
| 7. Tava za masnoću sa rupicama           | 14. Konektor elementa za hranu |



Rerna



ТАБЛИЦА НА КОДОВЕТЕ ЗА ГРЕШКИ

Код – Грешка	Причина	Решение
Err 001	Прегряване на бойлера Причини: Помпата не излива вода от каничката към бойлера. Причините могат да бъдат от: А. Празна каничка Б. Теч, причинен от силна струя вода С. Счупена помпа Д. Електронна грешка в електрическата система. (сменете управлението)	Проверете дали в каничката има вода. Изключете и включете отново фурната. Ако грешката се повтори, запишете кода на грешката и се свържете с Оторизиран Сервизен Център, който да определи проблема.
Err 002	Аларма за предпазване на бойлера. Системата изключва генератора, сменете предварително и тогава натоварването е прекъснато. Сменете хранващата платка.	Запишете кода на грешката и се свържете с Оторизиран Сервизен Център, уточнявайки съответния код.
Err 003	Ако хранващата платка прегрее: стойност по-голяма от 85°C.	Проверете дали фурната е монтирана правилно според инструкциите в тази книжка. Проверете дали тангенциалния вентилатор работи правилно.
Err 004	Сензор РТ 1000, намиращ се в готварската пещ. Причина: прекъсване или късо съединение на сензора или кабелите. Сменете сензора РТ 1000	Свържете се с Оторизиран Сервизен Център, уточнявайки кода.
Err 005	Сензор за храна Причина: прекъсване и късо съединение на сензора или кабелите. - Проверете електрическите връзки - Сменете сондата за храна	Свържете се с Оторизиран Сервизен Център, уточнявайки кода.
Err 006	Грешка в термодвойката на бойлера. Причина: отворена верига или лошо заземяване Сменете бойлера	Свържете се с Оторизиран Сервизен Център, уточнявайки кода.
Err 007	Парата на готварската пещ води до грешка в термодвойката Причина отворена верига или лошо заземяване Сменете ТС1	Свържете се с Оторизиран Сервизен Център, уточнявайки кода.
Err 008	Прегряване на готварската пещ. Сменете хранващата платка.	Свържете се с Оторизиран Сервизен Център, уточнявайки кода.
Err 009	Грешка в ptc сензор за включване на хранващата платка Причина: отворена верига или лошо заземяване Сменете хранващата платка	Свържете се с Оторизиран Сервизен Център, уточнявайки кода.

## КАК ДА ДЕМОНТИРАТЕ СТРАНИЧНИТЕ РЕШЕТКИ

1. Развийте (посока срещу часовниковата страна) металната гайка D.
2. Извадете една по една страничните решетки G.

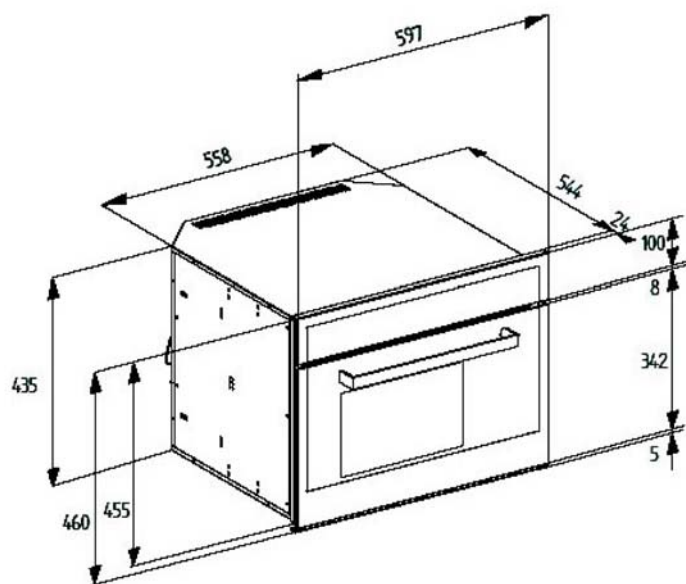
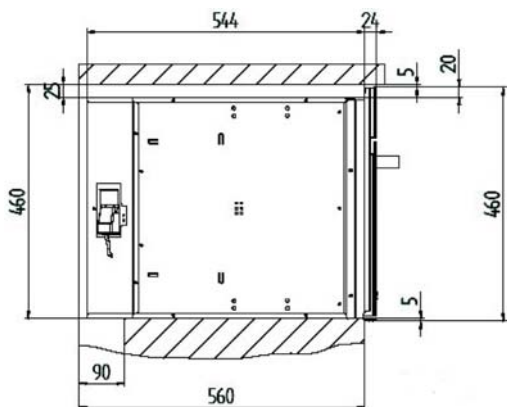
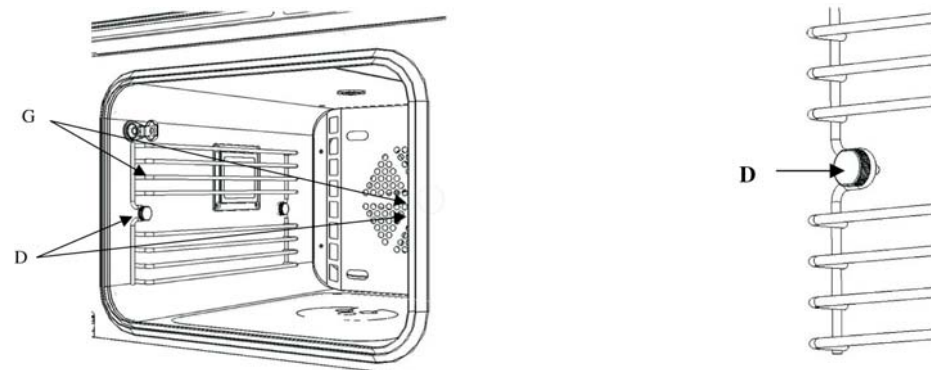

## КАК ДА МОНТИРАМЕ СТРАНИЧНИТЕ РЕШЕТКИ

Поставете държачите на решетките една по една G.  
Обърнете внимание на означението върху решетката. Трябва да бъде вмъкната върху издадената метална гайка, която се намира вътре в готварската печ.  
Завийте металната гайка (D).

## КАК ДА СМЕНИТЕ ЕЛЕКТРИЧЕСКАТА КРУШКА НА ОСВЕТЛЕНИЕТО

Изключете уреда от електрическото захранване или поставете еднополюсния ключ на позиция OFF (изключено). Проверете дали фурната е със стайна температура, в противен случай изчакайте докато изстине.

Крушката на осветлението трябва да има следните характеристики:

- Захранващо напрежение 220-240V (50/60 Hz)
- Мощност 25 W
- Базов тип E-14
- Максимална температура на работа 300° C

Инструкция за смяна на крушката:

1. Развийте металната гайка на от лявата страна на държача на страничната решетка, виж предходната страница.
2. Извадете държача на решетката.
3. Развийте 4-те винтове с кръстати глави разположени в ъглите на рамката поддържаща стъклото (виж чертежа на тази страница).
4. Поставете рамката със стъкло и уплътнение, които предпазят крушката, на помощна поставка.

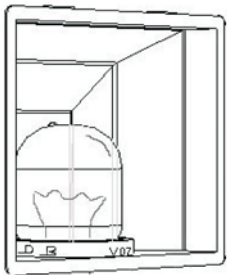

5. Развийте изгорялата крушката.
6. Поставете и завийте новата крушката за осветлението.
7. Монтирайте отново рамката със стъклото и уплътнението.
8. Завийте 4-те винта.
9. Монтирайте отново страничните решетки.
10. Завийте металната гайка на страничната решетка.
11. Включете отново електричеството.

## КАК ДА СМЕНИТЕ УПЛЪТНЕНИЕТО НА ГОТВАРСКАТА ПЕЩ

Уплътнението разположено около готварската печ трябва да бъде подменено от Оторизиран техник от Сервизен център.

## INSTRUKCIJE ZAPRAVILNO INSTALACIJU

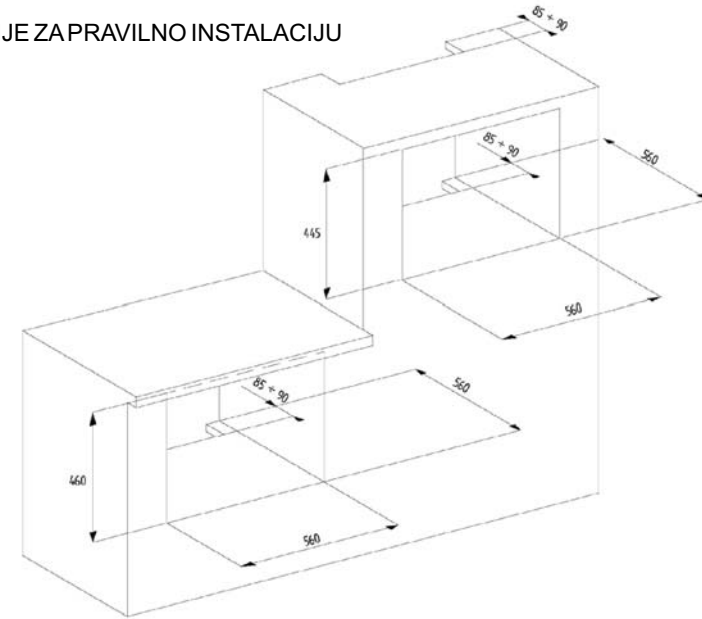

### Tehnički podatci

- |                                      |                  |
|--------------------------------------|------------------|
| - Kapacitet posude za vodu           | 1,2l.            |
| - Raspoloživ volume /deo za pečenje/ | 27l.             |
| - Ukupni volume /dela za pečenje/    | 31l.             |
| - Napon za povezivanje               | 220-240V , 50 Hz |
| - Maksimalna snaga                   | 2.2kW            |

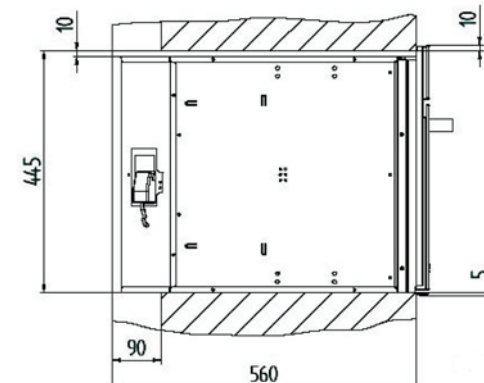

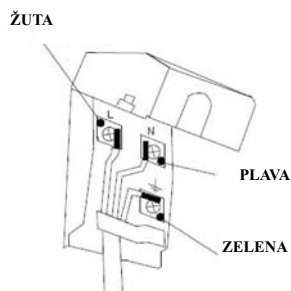

### Rad na rerni i pre-upotreba

**VAŽNO!** Isključite rernu iz električnog napajanja pre čišćenja.

Pre nego što krenete da čistite rernu očistite unutrašnjost sa mekom krpom i neabrazivnim sunđerom potopljenim u mlaku vodu i tečnim deterđentom za sudove. Postavite rešetku ta roštilj i tavu za masnoću na adekvatna mesta.

Uključite rernu ,na strani 91, Izaberite  funkciju profesionalno pečenje i podesite temperature na 230°C stepeni. Prazna rerna treba da radi oko 30min da bi se uklonili ostaci proizvodnje i masnoće koji imaju neprijatan miris. Provetrite prostoriju pri ovoj operaciji.

### Čišćenje i održavanje rerne i dodatka

- Da bi olakšali process čišćenja dela za pečenje preporučuje se da koristite automacki process
- Preporučuje se da aparat bude isključen iz električnog napajanja
- Koristite vlažnu krpu da odstranite ostatke pečenja sa zidova rerne nakon svake upotrebe
- Ne koristite sredstva na paru da bi čistili rernu
- Ne koristite abrazivne materijale, metalne grebače ili staklenu vunu za čišćenje stakla na vratima da nebi došlo do grebanja a zatim i lomljenja stakla
- Dodatak za hranu nesme dase pere u mašinu za sudove
- Rešetka za roštilj i tava za masnoću mogu da se peru u mašini za sudove
- Ispraznite sud za vodu zbog higijenskih razloga
- Nakon pečenja i kada je rerna dovoljno ohlađena sa suvom krpom obrišite tečnost na dnu rerne.

### КАК ДА ДЕМОНТИРАМЕ ВРАТА НА ФУРНАТА

- 1.Отворете изцяло врата на фурната.
- 2.Намерете пантите (С), виж схемата.

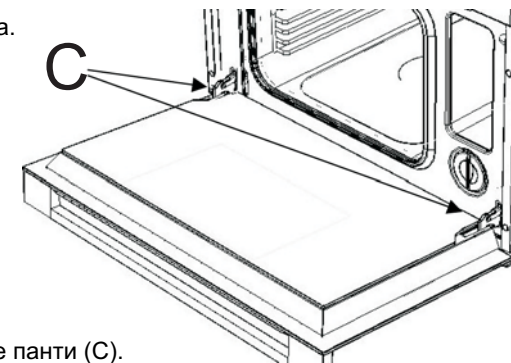

- 3.Бутнете назад скобите (А) на двете панти (С).

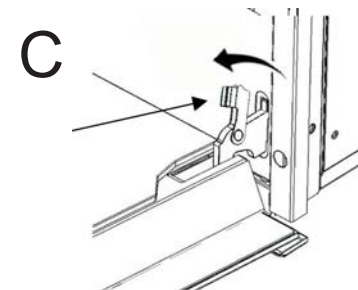

- 4.Хванете вратата от двете страни и бавно я притворете до позиция полуотворена, скобите (А) ще се свият към вратата на фурната.

- 5.Повдигнете вратата на горе.

- 6.Извадете вратата като завъртите долната част обратно. Пантите трябва да излязат от техните стойки. Виж чертежа по-долу.

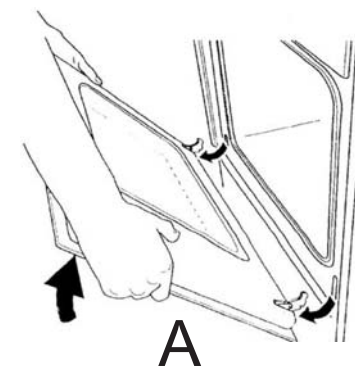

## КАК ДА МОНТИРАМЕ ОТНОВО ВРАТАТА НА ФУРНАТА

1. Вмъкнете двете панти в съответните отвори, оставяйки вратата полуотворена.
2. Отворете напълно вратата.
3. Поставете двете скобите (С) предвижвайки ги напред

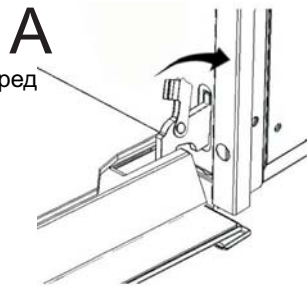

## ДЕТАЙЛИ НА ФУРНАТА

### Панел точ контрол

Това е специален вид панел, които е чувствителен на допир. За да подадете команда на фурната, е достатъчно да докоснете леко символа отговарящ на инструкцията, поставен на панела.

### Неактивност на командния панел

Ако след 5 минути не потвърдите активирането на цикъл на готвене или опция, фурната ще се изключи автоматично.

### Звуков сигнал

Всеки път когато се натиска бутон от панела, ще се възпроизвежда кратък звуков сигнал.

### Охлаждащ вентилатор

Фурната е оборудвана с охлаждащ вентилатор, за да осигури правилна работа и понижаване температурата на външните повърхности на фурната.

Вентилатора е активен винаги по време на процеса на готвене и е възможно да чувствате излизаша навън струя въздух между челния панел и вратата на фурната.

### Златист цвят на готварската пещ

След известен период от време на ползване на фурната, готварската пещ придобива златисто оцветяване. Това оцветяване на неръждаемата стомана се дължи на естествени причини и въобще не оказва влияние върху характеристиките на готвенето.

## INSTALIRANJE

### Izvadite uređaj iz pakovanja I proverite da nisu oštećeni aparat I napojni kabl.

Ako jesu kontaktirajte prodavca pre nego li krenete da koristite aparat. Ne podižite aparat za ručicu od vrata, Pakovanje na pr. (Papir I sl.) mogu biti opasna za decu (od gušenja). Pakovanje držite dalje od dece.

Proizvod morea biti instaliran pravilno u električnom napajanju I potrebno je slediti uputstvo proizvođača I iste treba da sprovodi kvalifikovan tehničar. Pre bilo kakvog korišćenja aparata morate biti sigurni da je isključen iz napajanja.

### POVEZIVANJE NA ELEKTRIČNO NAPAЈANJE

- Proverite da li napon u vašem domu odgovara onom koji je na napisanoj tabeli koja se vidi kada se otvore vrata.
- Proverite da li imate sve polarni priključak koji je u saglasnosti sa važećim standardima (3mm medju kontaktima) I da li može da izdrži napajanje ( pogledajte u navedenoj tablici). Ili postavite uređaj između aparata I strujne linije sa potrebnim specifikacijama.
- **PAŽNJA!** Proverite da li je električno kolo sa uzemljenjem sa važećim standardima.
- **VAŽNO!** Uzemljenje je zakonska obaveza. Nestavljajte napojni kabl blizu izvora toplote ili na temperature veću od 50 stepeni iznad sobne temperature.
- Ako aparat nema napojni kabl rerna mora da se poveže sa glavnim električnim napajanjem preko kabla sa minimum sektora od 1,5m<sup>2</sup>.

### PROMENA NAPONSKOG KABLA

Ako kabl treba da se promeni, koristite jedino kabl istog tipa : H05RR-F, H05V2V2-F (T90) žice 3x 1,5mm<sup>2</sup>

### Razvodna kutija

Rerna je opremljena razvodnom kutijom podešenom da radi sa mon faza 220-240V, sa 50Hz napona.

Slika otvorene razvodne kutije koja pokazuje ppovezane žice.

- Ostavite vrata odškrinuta
- Kada su vrata otvorena postoji rizik da pritisnete prste
- Ne sedate I nenaslanjajte se na vrata I ne koristite je kao radnu površinu
- Pri održavanju, premeštanju, instaliranju I čišćenju aparata koristite adekvatnu zaštitnu opremu. (rukavice I td.)
- Pri podizanju I premeštanju uređaja koji teži više od 25kg. mora se koristiti adekvatna oprema ili da budu dve osobe da nebih došlo do oštećenja aparata.
- Bilo šta da se radi na aparatu mora biti isključen iz električnog napajanja
- Zabranjeno je da menjate ili pokušavate da popra vite posebno sa alatima( odvijač I sl.)

Spolja ili unutar aparata. Popravke mora da se vrše od strane kvalifikovanog tehničara , posebno za električne delove.

Neadekvatno popravljanje može da prouzrokuje ozbiljna oštećenja, oštećenja aparata I opreme I može dovesti do nepravilnog rada aparata.

Aparati koji se popravljaju u servisnim centrima podložni su rutinskim testiranjima uzimajući u predvid uzemljenje.

Koristite dodatak za hranu samo onaj koji je u opremi za rerne ako se ošteti ili polomi kontaktirajte najbliži servisni centar.

- Proizvođač ne odgovara za štetu koja je prouzrokovana od lica ili neadekvatnog održavanja aparata.
- Proizvođača kompanija ne snosi odgovornost u koliko ne koristite standard za bezbednost.
- Proizvođač zadržava pravo da vrši izmene svojih proizvoda tamo gde smatra da je to potrebno bez predhodne najave.

## ПРЕДУПРЕЖДЕНИЯ НА СИТЕМАТА

Значението на предупреждаващите съобщения.

## ПРОВЕРЕТЕ ДАЛИ ИМА ВОДА В КАНИЧКАТА

Обикновено 1 литър вода в каничката е достатъчен за процеса на готвене на пара, но въпреки това на дисплея може да се появи съобщение поради две причини:

-водата в каничката е свършила

-каничката не е поставена добре на мястото ѝ

И в двата случая, отворете вратата на фурната като внимавате, тъй като може да излезе пара навън.

- добавете максимално 1 литър дестилирана или питейна вода, ако е необходимо (Забележка: никога не пълнете каничката до горе, в противен случай водата, която се изпомпва от генератора на пара обратно в каничката, в края на цикъла на готвене може да прелее от контейнера).

- поставете каничката на мястото ѝ

- натиснете каничката до долу, за да се уверите в отличното уплътняване между тръбата поставена в каничката и хидравличната верига извън фурната

## ПОСТАВЯНЕ НА КАНИЧКАТА (INSERT THE PITCHER)

Това съобщение се появява, когато системата трябва да източва водата съдържаща се вътре в бойлера, но каничката не се намира на точното си място.

## СВЪРЗВАНЕ НА СОНДАТА ЗА ХРАНА (CONNECT FOOD PROBE)

Това съобщение се появява, при избор на ниска температура на готвене или персонализирана рецепта, която изисква употребата на сондата за храна само, ако сондата не е вече свързана към подходящия конектор.

## ИЗКЛЮЧВАНЕ НА СОНДАТА ЗА ХРАНА ( DISCONNECT FOOD PROBE )

Това съобщение се появява, ако настройките за избор на рецепта не изискват употребата на сонда за храна, и то само ако тя е свързана.

## ЗАТВАРЯНЕ НА ВРАТАТА ( CLOSE THE DOOR )

Това съобщение се появява и показва, че избрания процес или процеса който е в действие, могат да започнат единствено когато вратата е изцяло затворена. Състоянието „отворена врата“ показва прекъсване на процеса на готвене или контролирания процес на пара.

## ПРАЗЕН БОЙЛЕР (BOILER EMPTYING)

## ИЗЧАКАЙТЕ ... (WAIT)

## ПРЕДЛОЖЕНИЕ

## Опаковка

- Опаковката на елементите на фурната (картон, издут полиестер, найлон) трябва да бъде в съответствие с правилата за околната среда и да се използват подходящи канали за разделното им събиране.

## Фурна

-Изключете фурната, в случай на фиксирана инсталация се свържете с оторизиран ел. техник.

Преди да изхвърлите уреда , го направете неизползваем като му отрежете захранващия-кабел.

Този уред е маркиран в съответствие с Европейската директива 2002/96/EC, събиране на електрическо и електронно оборудване (WEEE). Уверявайки се, че уреда наистина е напълно унищожен, потребителя допринася за предпазване на околната среда и здравето от потенциално увреждане.



Символът  върху продукта или върху документа придружаващ продукта показва, че този уред не трябва да се третира като домакински отпадъци. Вместо това той трябва да се предаде на подходящия сборен пункт за рециклиране на електрически и електронни уреди. Унищожаването трябва да се извърши в съответствие с местните закони за опазване на околната среда и унищожаване на отпадъци.

## OPIS RERNE

Konbinovana rerna koristi se za pečenje hrane u domaćim uslovima za neprofesionalne namene, konbinovajući u jednom proizvodu tradicionalno pečenje sa prednostima pare da bi se postigli odlični rezultati pri pečenju mesa , ribe , povrća, ili deserta au isto vreme da bi se očuvao ukus , svežina aroma I pre svega hranjlive karakteristike hrane.

**Ova rerna nije namenjena u druge svrhe. Instalirajte je I koristite je u prostorijama gde temperature ne pada ispod 5 stepeni.**

## UPOZORENJE

- Ovaj uređaj je dizaniran da ga koriste odrasle osobe , koja su upoznata sa uputstvom
  - Pripazite napojni kabl električnog aparata da nije zaglavljen sa vratima rerne
  - Električna instalacija mogla bi biti oštećena.
  - Ako je napojni kabl oštećen morao bi biti zamenjen od strane servisera servisnog centra da nebih nastala šteta.
  - Deca ponekad ne shvataju rizik pri korišćenju ovog uređaja.Molimo Vas pripazite na decu I nedozvolite da se igraju
  - Uređaj se Zagreva pri radu I vrata su topla
  - Ne dodirujte vrata a decu držite sastrane
  - Invalidi treba da rukuju sa uređajem samo uz nadzor drugog lica
  - Pri upotrebi dostupni delovi se zagrevaju
  - Decu treba držati sastrane dok se uređaj ohladi
- Kada otvarate vrata rerne za vreme I nakon pečenja, pazite na topao vazduh I na paru koja izlazi iz rerne. Sklonite se sa strane da se nebih opekli.
- Preporučuje se da koristite destilovanu vodu da bi smanjili formiranje kamenca.
- Instalirajte je I koristite je u prostorijama gde temperature ne pada ispod 5 stepeni.
  - Ne koristite renu za zagrevanje prostorija
  - Pre zatvaranja vrata rerne proverite da li ima stvari ili možda kućni ljubimci u rerni.
  - Ne ostavljajte zapaljivi material ili predmete osetljive na temperature kao što su sredstva , sprejevi, pakovana hrana, konzervirana hrana itd. Oni mogu da prouzrokuju požar.
- Ovaj priručnik čuvajte da bi mogli kasnije u slučaju potrebe dag a koristite.
- Ako prodajete ili poklanjate ovaj uređaj nekome , ne zaboravite da I ovaj priručnik date zajedno sa aparatom.
- Odmah nakon što otkrijete problem rernu trebate isključiti
  - Zagrejana masnoća može lako da prouzrokuje požar.
  - Opasno je da se zagreva ulje u rerni za pečenje mesa I ovo treba da se izbegava. Nikad ne gasite požar od masnoće sa vodom( može doći do raspamsavanja požara)
- Ugasite požar vlažnom krpom.
- Rešetka za roštilj , sudovi za pečenje se užare kada ih vadite ili stavljate u rernu koristite rukavice ili slične držače za tave koji su sasvim suvi.
  - Kada koristite ili čistite rernu pazite da ne stavljate prste između rerne I vrata da se nebih povredili. Obratite posebno pažnju na ovo kada se deca prisutna.

### POSTOVANI KORISNICI

Zahvaljujemo vam sto ste izabrali nas proizvod, sinonim za kvalitet i sigurnost. Nadamo se dace isti da odgovori vashim potrebama i zahtevima. Kada god smo vam potrebni ne dvoumite se potrazite nas. Mi cemo uvek biti uz vas kada god vam je potrebno za saradnju i za pruzanje svih potrebnih informacija vezanih za proizvode **EUROLUX**.

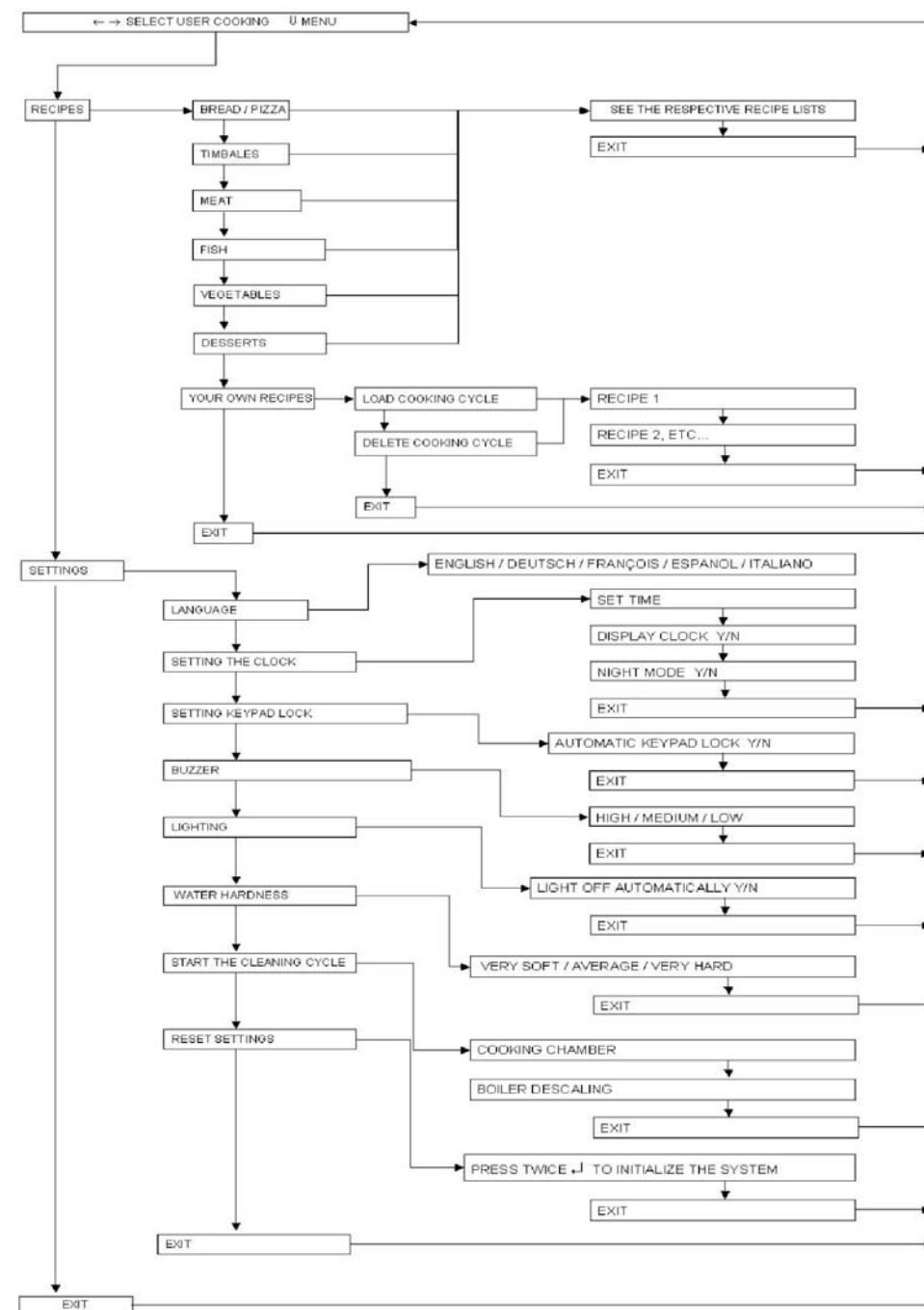

Поштовани Клијенти,

Хвала Вам што сте избрали наш производ и надамо се, да ће он одговарати Вашим захтевима.

Пажљиво прочитајте савете, који су наведени у овој књижици и Ваш апарат ће бити ефикасан. Немојте се колебати да нас контактирате у случају потребе. Ми ћемо увек бити уз Вас, да Вам помажемо када то буде било неопходно и да Вам дајемо корисне информације у вези свих производа марке Eurolux

Симболот  обележан на уредот, или обележан на неговата документација, покажува дека тој уред не смее да се третира како домашен отпад. Наместо тоа тој уред треба да се предаде во најблискиот пункт за рециклирање на електрички и електронски уреди. Уништувањето треба да се изврши во согласност со локалните закони и во согласност со стандардите за животната средина .



## ОТПАДОК

## Пакување

- Деловите од пакувањето на фурната (картонот, EPS стиропорот, PE пластичните вреќи) треба да се фрлат во согласност со одредбите на околината и во соодветни места за отпадок.

## Фурна:

- Исклучете ја фурната од електричното напојување или во случај на фиксна инсталација, контактирајте овластен електричар да ја исклучи од инсталацијата.

Пред да го фрлите апаратот, исклучете го напакниот кабел да не може да се користи. Овој уред е обележан во согласност со Европската Директива 2002/96/ЕС, Отпадок

Електрична и Електронска Опрема (WEEE). Со тоа што овој производ ќе се фрли правилно, помагаат да се спречат потенцијалните негативни последици по човековата средина и човековото здравје.

## ОПИС НА ФУРНАТА

Комбинирана фурна соодветна за печење на храна во домашни услови за непрофесионални цели комбинирајќи, во еден производ, традиционално печење со предностите на пареата да се постигнат одлични резултати, за месо, риба, зеленчук или десерт а во исто време да се зачува вкусот, свежината, аромата и пред се хранливите карактеристики на храната. Оваа фурна не е соодветна други цели.

Инсталирајте и користете ја во простории каде температурата не се симнува под 5°C.

## ПРЕДУПРЕДУВАЊА:

- Овој уред е дизајниран да го користат возрасни лица кои се запознаени со упатствата.
- Внимавајте напојниот кабел на електричните апарати да не заглавен со вратата на фурната. Електричната изолација може да се оштети.
- Ако напојниот кабел е оштетен, мора да се замени од страна на сервисниот центар за да не настане штета.
- Децата понекогаш не го разбираат ризикот при користење на овој уред. Ве молиме внимавајте на децата и не им дозволувајте да си играат со апаратот.
- Уредот се загрева при работа и вратата е жешка. Не допирајте ја вратата и децата нека се понастрана.
- Инвалидите треба да се раководат со уредот само со помош на други лица.
- При употреба, достапните делови се загреваат и стануваат многу жешки.
- Децата треба да се настрана се додека не се излади уредот.
- Кога ја отворате вратата на фурната за време и по печењето, внимавајте на топлиот воздух и на пареата која излегува од фурната. Тргнете се на страна да не изгорите.
- Се препорачува да користите дестилирана вода, за да го намалите формирањето бигор.
- Инсталирајте и користете ја во простории каде температурата не се симнува под 5°C.
- Не користете ја фурната за загревање простории.
- Пред да ја затворите вратата на фурната, проверете дали има предмети или домашни миленичиња внатре во фурната.
- Не ставајте запаливи материјали или предмети осетливи на температура како што се средства, спрејови, пакувана храна, конзервирана храна итн во фурната. Овие можат да предизвикаат пожар.
- Овој прирачник чувајте го за да може подоцна во случај на потреба да го консултирате. Ако го продавате или подарувате овој уред некому, не заборавајте и овој прирачник да го дадете заедно со апаратот.
- Веднаш штом ќе откриете проблем, фурната мора да се исклучи.
- Жешката маснотија може лено да предизвика пожар опасно е да се загрева масло во фурната за печење месо и ова треба да се одбегнува. Никогаш не гаснете пожар од маснотија со вода (може да дојде до пожар). Изгаснете го пожарот со влажна крпа.
- Решетката за скара, садовите за печење се вжештуваат. Кога ги вадите или ставате во фурната, користете ракавици или слични држачи за тавчиња кои се сосема суви.

- Кога ја употребувате или чистите фурната, внимавајте да не ги ставите прстите меѓу ментежите или самата врата за да не се повредите. Посебно внимавајте на ова кога децата се присутни.

- Оставете ја вратата малку подотворена.

- Кога вратата е отворена постои ризик да ги стиснете прстите.

- Не седете и не потпирајте се на вратата и не користете ја како работна површина.

- При одржување, преместување, инстаирање и чистење на апаратот, користете соодветна заштитна опрема (ракавици, на пример)

- При подигање и преместување на уредот кој тежи повеќе од 25 кг мора да се користи соодветна опрема или да бидат двајца за да не дојде до повреда.

- Било што да работите на апаратот, тој мора да биде исклучен од електричното напојување.

Забрането е да се менувате, или да се обидувате да го поправате особено со алати (навртувачи и слично), надвор или внатре во апаратот. Поправките мора да ги врши квалификуван техничар, особено електричните делови. Несоодветно поправање може да предизвика сериозна повреда, оштетување на апаратот и опремата и може да доведе до неправилна работа на апаратот.

Апаратите кои се поправаат во сервисните центри подлежат на рутински тестирање земајќи го предвид заземјувањето.

Користете го додатокот за храна само оној кој е даден во опремата со фурната. Ако се оштети или скрши, контактирајте го најблискиот сервисен центар.

•Производителот не одговара за штета која е направена од лица или поради несоодветно одржување на апаратот.

•Произведувачката компанија не сноси одговорност ако не се следат стандардите за безбедност.

•Производителот го задржува правото да врши измена на своите производи каде што смета дека е потребно без претходна најава.

## ПРЕДУПРЕДУВАЊА НА СИСТЕМОТ

Значењето на некои предупредувачки пораки

### ПРОВЕРЕТЕ ДАЛИ ИМА ВОДА ВО САДОТ ЗА ВОДА

Генерално 1L вода во садот за вода е доволно за процесот на печење со пареа, сепак пораката може да се појави поради две причини:

- Водата во садот се потрошила.

- Садот за вода не е ставен правилно во своето место.

- Отворете ја вратата на фурната во двата сличаи, внимавајте на пареата која излегува.

- Додадете максимум 1L дестилирана вода, ако е потребно. (ВАЖНО: НИКОГАШ не го полнете садот за вода целосно, бидејќи водата која ја испумпува генераторот за вода назада во садот, може да претече од садот.)

- Ставете го садот за вода на своето место.

- Садот за вода притиснете го комплетно надолу за да совршено влезе меѓу цевката сместена во садот и хидрауличното коло внатре во фурната.

### СТАВЕТЕ ГО САДОТ ЗА ВОДА

Оваа порака се појавува кога системот мора да ја извади водата која се наоѓа внатре во болјерот, но садот за вода не е на своето место.

### ПОВРЗЕТЕ ГО ЕЛЕМЕНТОТ ЗА ХРАНА

Оваа порака се појавува откако сте одбрале циклус на печење на ниска температура или личен рецепт кој бара употреба на елементот за храна и ако не сте го ставиле елементот на соодветниот конектор.

### ИСКЛУЧЕТЕ ГО ЕЛЕМЕНТОТ ЗА ХРАНА

Оваа порака се појавува ако подесувањето на одбраниот рецептне бара да се употреби елементот за храна а тој е вклучен.

### ЗАТВОРЕТЕ ЈА ВРАТАТА

Оваа порака се појавува да покаже дека одбраниот процес или процесот кој претходно траел може да почне само ако вратата е затворена добро.

Состојба на отворена врата го прекинува процесот на печење или циклусите со пареа.

### СЕ ПРАЗНИ БОЛЈЕРОТ ПОЧЕКАЈТЕ

## КАКО ДА ЈА НАМЕСТИТЕ ВРАТАТА НА ФУРНАТА

1. Ставете ги двата држачи во соодветните отвори, а вратата држете ја полу отворена.
2. Отворете ја вратата целосно
3. Закачете ги ментежите (С) со движење напред.

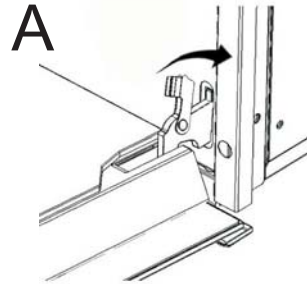

## ДЕТАЛИ НА ФУРНАТА

## Копчиња на допир

Ова се посебен вид копчиња кои се сензорски на допир. Да и дадете команда на фурната, доволно е само со лесен притисок да притиснете на копчето каде симболот кој одговара на упатството е сместен.

## Неактивност на копчињата

По 5 минути без потврда за активирање на циклус на печење или без потврда за некоја опција фурната автоматски се исклучува.

## Звучен сигнал

Краток звучен сигнал се емитува секогаш кога притискате некое копче.

## Вентилатор за ладење

Фурната има вентилатор за ладење кој обезбедува правилна работа и ја намалува температурата на надворешните делови на фурната. Вентилаторот е секогаш активен при процесот на печење и може да се почувствува млаз воздух кој излегува од предната плоча и вратата на фурната.

## Златна боја на преградата за печење

По некој период на употреба на фурната, преградата за печење добива златна боја. Ова е боја на нерѓосувачкиот челик, поради природни причини, нема влијание на карактеристиките на печењето.

## ИНСТАЛИРАЊЕ

Извадете го уредот од пакувањето и проверете да НЕ се оштетени апаратот и напојниот кабел.

Ако се, контактирајте го продавачот пред да почнете со користите апаратот. Не подигајте го апаратот за рачката на вратата. Пакувањето ( на пример, хартијата и сл)може да се опасни за децата(опасност од задушување). Пакувањето држете го настрана од децата.

Производот мора да биде инсталиран правилно во електричното напојување и да се следат упатствата на производителот и да ги спороведува единствено КВАЛИФИКУВАН ТЕХНИЧАР . пред да работите нешто на апаратот, мора да бидете сигурни дека апаратот е ИСКЛУЧЕН од струја. .

## Поврзување на електричното напојување

- Проверете дали напонот одговара во вашиот дом одговара на оној кој е наведен на натписната табличка која се гледа кога ќе се отвори вратата.
- Проверете дали имате се-поларен приклучок на домашната линија кој е во согласност со важечките стандарди (3 мм отвор меѓу контактите) и дали може да го издржи напојувањето (видете во натписната табличка). Или ставете уред меѓу апаратот и струјната линија со потребните спецификации.
- **ВНИМАНИЕ:** Проверете дали електричното коло е опремено со заземјување според важечките стандарди. Важно: заземјувањето е наложено од страна на законот.
- Напојниот кабел не ставајте го до извори на топлина или не температура повисока од 50 ° над собната температура.
- Ако апаратот нема напоен кабел, фурната мора да се поврзе во главното електрично напојување преку кабел со минимум сектор од 1.5mm<sup>2</sup>.

## Заменување на напојниот кабел:

Ако напојниот кабел треба да се замени, користете единствено кабел од истиот вид: H05 RR-F, H05V2V2-F(T-90) жиците 3x1.5mm<sup>2</sup>

## Разводна кутија

Фурната е опремена со разводна кутија подесена за работа со мон фаза 220-240 Vac 50 Hz напон.

Слика на отворена разводна кутија која ги покажува поврзаните жици.



#### Работа на фурната и пред-употреба

**ВАЖНО:** исклучете ја фурната од електричното напојување пред да ја чистите фурната. Пред да почнете да ја користите фурната исчистете ја внатрешноста со мека крпа и не абразивен сунѓер натопен во млека вода и течен детергент за садови. Ставете ја решетката за скара и тавата за маснотии на соодветните места. Вклучете ја фурната, на страна 14, одберете ја функцијата  “професионално печење“, видете страна и подесете ја температурата на 230°C. Фурната празна нека работи околу 30 минути да се отстранат остатоците при производството и маснотиите кои имаат непријатен мирис при печењето. Проветрете ја просторијата при оваа операција.

#### ЧИСТЕЊЕ И ОДРЖУВАЊЕ НА ФУРНАТА И ДОДАТОЦИТЕ

- Да го олесните процесот на чистење на делот за печење, се препорачува да го користите автоматскиот процес.
- Се препорачува апаратот да биде исклучен од електричното напојување.
- Користете влажна крпа да ги отстраните остатоците од печењето на сидовите на фурната по секоја употреба.
- Не користите средства на пареа да ја чистите фурната.
- Не користете абразивни материјали, метални гребулки или стаклена волна да го чистите стаклото на вратата за да не дојде до гребење и потоа дробење на стаклото.
- ДОДАТОКОТ ЗА ХРАНА НЕ СМЕЕ ДА СЕ МИЕ ВО МАШИНА ЗА САДОВИ
- Решетката за скара и тавата за маснотии можат да се мијат во машина за садови.
- Испразнете го садот за вода поради хигиенски причини.
- По печењето, и кога фурната е доволно изладена, со сува крпа избришете ја преостанатата течност на дното на фурната.

#### ИНСТРУКЦИИ ЗА ПРАВИЛНА ИНСТАЛАЦИЈА

#### КАКО ДА ЈА СМЕНИТЕ ТРАКАТА НА ПРЕГРАДАТА ЗА ПЕЧЕЊЕ

Траката сместена околу преградата за печење мора да се замени ако има пукнатини. Поради безбедносни причини, траката мора да ја замени Овластениот Сервисен Центар.

#### КАКО ДА ЈА ИЗВАДИТЕ ВРАТАТА НА ФУРНАТА

1. Отворете ја вратата на фурната целосно
2. Лоцирајте ги ментежите (C) , видете страничен цртеж:

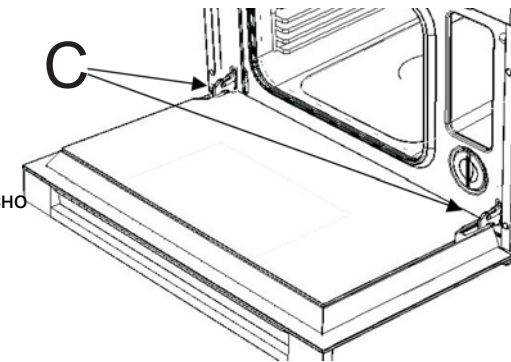

3. Извлечете ги држачите (A) на двата ментежа (C).

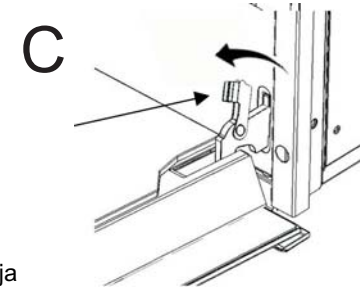

4. Фатете ја вратата од двете страни, полека затворете ја до половина, држачите (A) ќе се закачат на вратата на апаратот.

5. Подигнете ја вратата нагоре

6. Извадете ја вратата со ротирање на долниот дел наназад. Држачите ќе излезат од своето лежиште. Видете цртеж подолу.

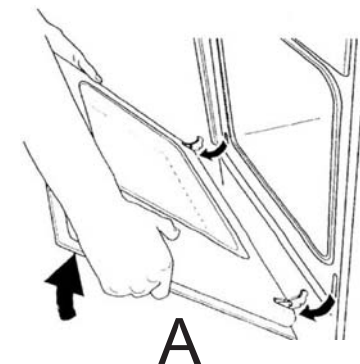

## КАКО ДА ГИ ИЗВАДИТЕ СТРАНИЧНИТЕ РЕШЕТКИ

Одвртете ги (со насока спротивна од стрелките на часовникот) предните навртки (D). Извадете , една по една, страничните решетки (G).

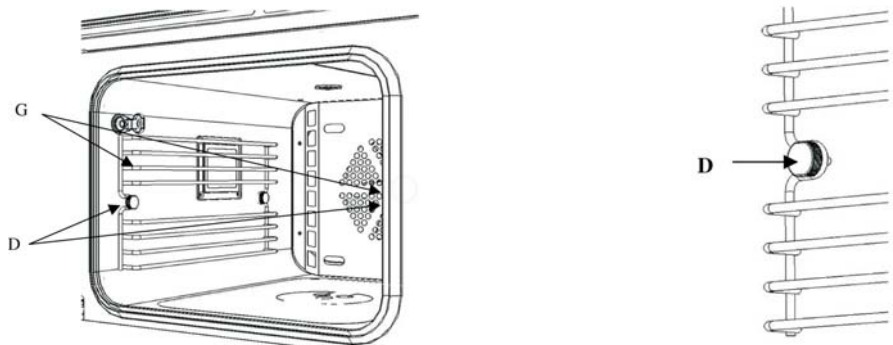

## КАКО ДА ГИ НАМЕСТИТЕ СТРАНИЧНИТЕ РЕШЕТКИ

Ставете ги потпорните решетки една по една. (G) Внимавајте на индексот на решетката. Тој мора да биде внесен на задната навртка внатре во преградата за печење. Навртете ги навртките (D).

## КАКО ДА ЈА СМЕНИТЕ СИЈАЛИЧКАТА

Исклучете го апаратот од електричното напојување или омниполарниот приклучок ставете го во исклучена позиција. Фурната треба да биде на собна температура, или почекајте да се излади. Сијаличката мора да ги има следните карактеристики:

- Напон 220-240 V (50/60 Hz)
- Моќност 25 W.
- Основен тип: E-14
- Максимална температура на работа 300°C

Упатства за менување сијаличка:

1. Одвртете ја завртка на левата потпорна решетка .
2. Извадете ја потпорната решетка.
3. Одвртете ги 4 вкрстени навртки сместени на аглиите на стаклениот потпорен дел (види цртеж на страната).
4. Ставете ја рамката, со стаклото и траката за заштита на сијаличката, на потпорната површина.

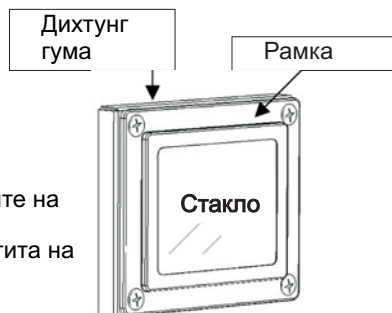
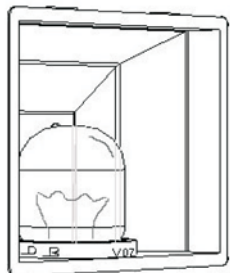

5. Одвртете ја прегорената сијаличка.
6. Ставете ја и навртете ја новата сијаличка.
7. Наместете ја рамката со стаклото и траката.
8. Навртете ги 4 навртки.
9. Повторно наместете ја страничната решетка.
10. Навртете ја навртка на страничната решетка.
11. Поврзете во струја.

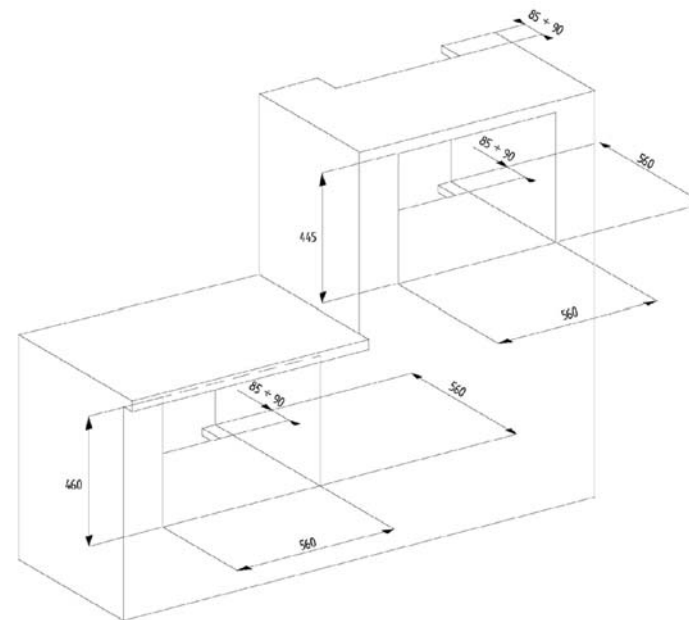

## ТЕХНИЧКИ ПОДАТОЦИ

Капацитет на садот за вода: 1.2 L.  
 Расположлив волумен(делот за печење): 27 L.  
 Вкупниот волумен (Делот за печење): 31 L.

Напонот за конекција: 220-240V  
 Максимален напон: 2.2 KW.

Фурна

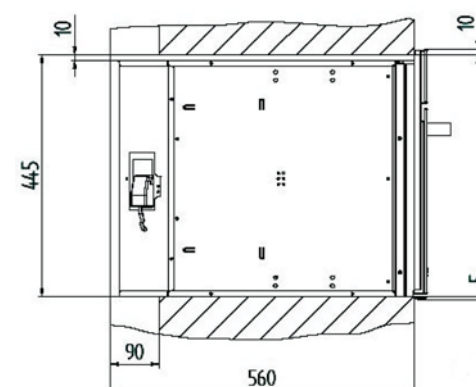

Фурна



ТАБЛИЦА НА КОДОВЕТЕ ЗА ГРЕШКИ

Код на грешка	Причина	РЕШЕНИЕ
Egr 001	БОЛЈЕРОТ прегреан. Причините за овој аларм се: пумпата за полнење не става вода од садот за вода во болјерот. причините може да се: а- празен сад за вода, б- протекување во хидрауличкото коло, в- скршена пумпа, г- прекин на електричната енергија во струјното коло	Проверете дали има вода во садот за вода. Вклучете и исклучете ја фурната. Ако грешката се повторува, запишете го кодот на грешката, контактирајте го Овластениот Сервисен Центар, наведувајќи го кодот на грешката.
Egr 002	Аларм за заштита на болјерот. Системот де енергизира GEN. однапред и оттука сите полнења поврзани со болјерот. – заменете ја струјната картичка	запишете го кодот на грешката и контактирајте го Овластениот Сервисен Центар, наведувајќи го кодот на грешката.
Egr 003	Power card прегреана: влезна вредност $\geq 85^\circ$	Проверете дали фурната е сместена во мебелот според упатствата во овој прирачник. Проверете дали страничниот вентилатор работи правилно.
Egr 004	PT1000 сензорот на преградата за печење Причина: прекин или краток спој н сензорите или каблите. – заменете го PT1000	контактирајте го Овластениот Сервисен Центар, наведувајќи го кодот на грешката.
Egr 005	Сензор за храна Причина: прекин или краток спој на сензорите или каблите. – проверете ги електричните поврзувања- заменете го елементот за храна.	контактирајте го Овластениот Сервисен Центар, наведувајќи го кодот на грешката.
Egr 006	Пад на термоелементот на болјерот причина отворено коло или прекин на заземјувањето – заменете го БОЛЈЕРОТ.	контактирајте го Овластениот Сервисен Центар, наведувајќи го кодот на грешката.
Egr 007	Присутна пара во преградата за печење пад на термоелементот Причина: отворено коло или прекин на заземјувањето. заменете TC1.	контактирајте го Овластениот Сервисен Центар, наведувајќи го кодот на грешката.
Egr 008	преградата за печење прегрена – заменете power card	контактирајте го Овластениот Сервисен Центар, наведувајќи го кодот на грешката.
Egr 009	Пад на ntc сензорот на power card отворено коло или прекин на заземјувањето. – заменете ја power card	контактирајте го Овластениот Сервисен Центар, наведувајќи го кодот на грешката.

## ШТО ДА СЕ НАПРАВИ ВО СЛУЧАЈ НА ПРЕКИН НА ЕЛЕКТРИЧНАТА ЕНЕРГИЈА

- Во случај на ненадеен прекин, кога електричното напојување повторно се воспоставува ќе треба да го ресетираете тековното време.
- Зачуваните подесувања и рецептите не се изгубени.
- Ако прекилот на електричната енергија се случи во текот на процес на печење, процесот не може да продолжи.
- Ако е почнат процес на чистење на болјерот пред прекилот, процесот се прекинува. Кога електричната енергија повторно ќе се воспостави, ќе треба да го испразните растворот со вода и citric acid monohydrate кој се наоѓа во болјерот. Следете ги упатствата покажани на дисплејот на апаратот.

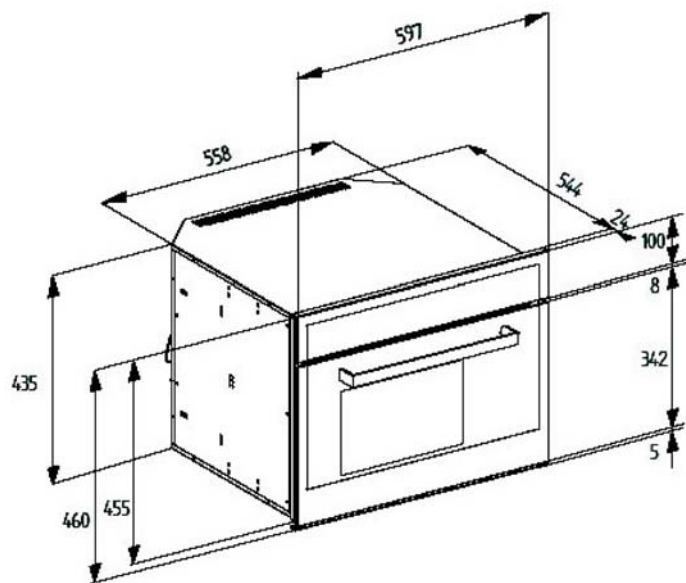
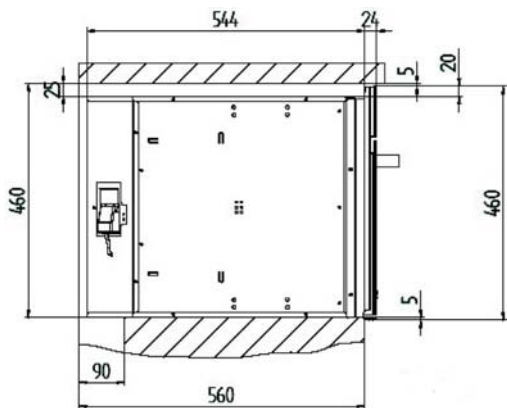
## ТАБЕЛА ЗА КОДОВИ СО ГРЕШКИ

Електронскиот систем постојано изведува серии дијагностички тестови. Ако некои параметри се неточни, контролната единица ги деактивира функциите и покажува код на грешка (Ега потоа следат нумерчки цифри); сите грејни елементи се исклучени, вклучувајќи го вентилаторот на преградата за печење. Вентилаторот за ладење останува вклучен.

Запишете го кодот на грешката и контактирајте го Овластениот Сервисен Центар наведувајќи го кодот на грешката.

## ОПИС НА ФУРНАТА И ДОДАТОЦИТЕ

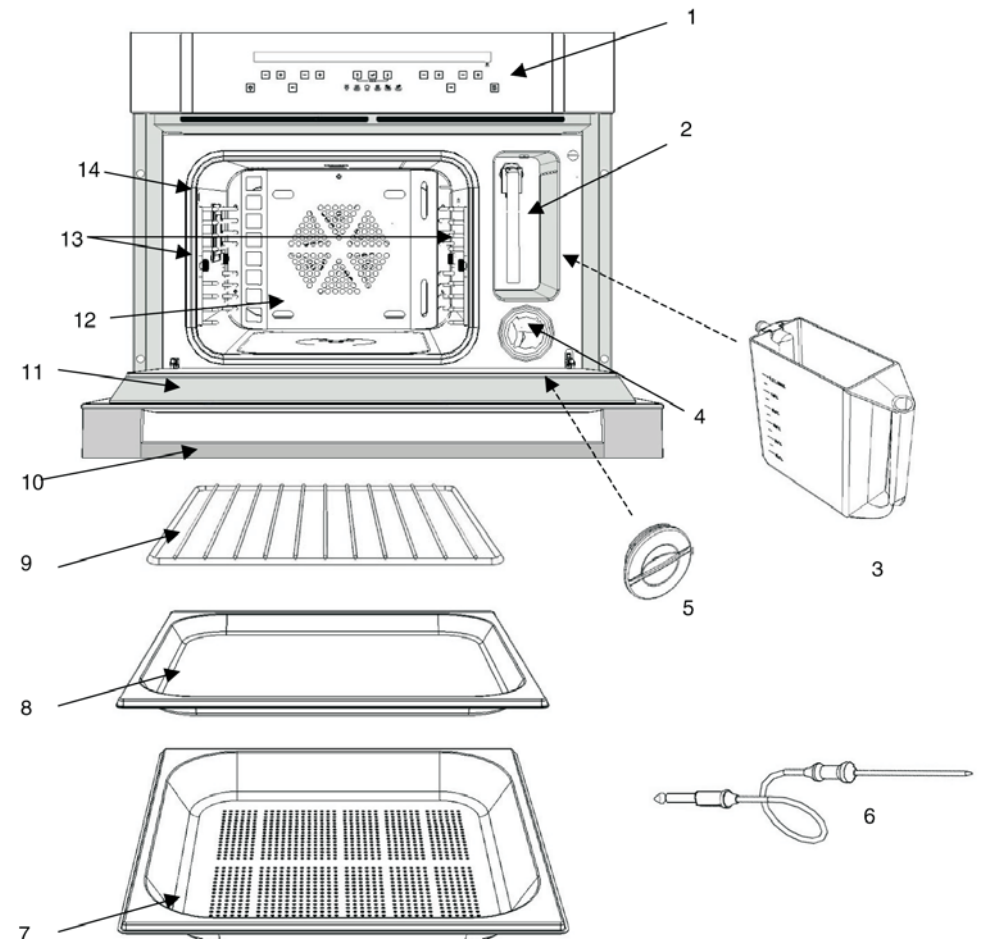

1. Контролна плоча и дисплеј на податоци
2. Преграда за садот за вода
3. Сад за вода
4. Филтер преграда
5. Филте капаче
6. Елемент за храна или температура
7. Тава за маснотии со дупчиња

8. Тава за маснотии
9. Решетка
10. Рачка
11. Врата
12. Преграда за печење
13. Странични решетки
14. Конектор за елементот за храна

## ОПИС на КОНТРОЛНАТА ПЛОЧА PANEL

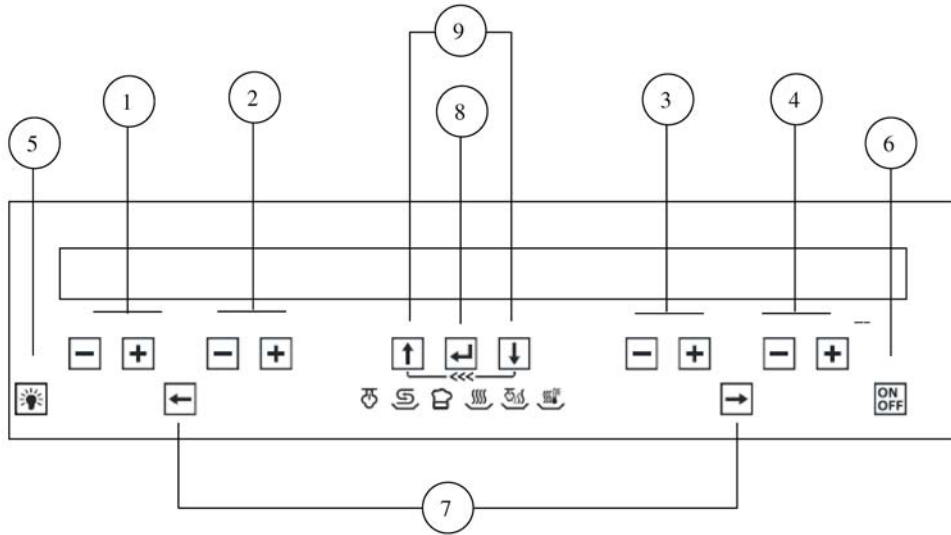

1. Копчиња за подесување на температурата во преградата за печење и дисплеј на температурата  
(+ за зголемување за намалување, мин. 30°-макс.230° \* во зависност од одбраниот циклус)
2. Копчиња за подесување на температурата на елементот за храна и дисплеј на температурата  
(+ за зголемување за намалување, мин. 30°-макс.90°)
3. Копчиња за програмирање на времето и дисплеј за тајмингот
4. Копчиња за програмирање на алармоти подесување и часовникот и дисплеј на часовникот
5. Копче за светло за вклучена/исклучена преграда за печење
6. Копче за вклучување/исклучување на фурната
7. Копчиња за бирање на функција за печење
8. Копче за потврда
9. Копче за движење меѓу менито

## ПРВО СТАРТУВАЊЕ

Кога фурната првпат е приклучена на електричното напојување, почекајте да се појави пораката (ПОЧЕКАЈТЕ) и ќе се појават на дисплејот информации за идентификација на производот.

Не допирајте ги копчињата за време на овој краток период.

**ВАЖНО:** нормално е страничниот вентилатор да се вклучи за кратко време и потоа да се исклучи

## МОД НА ИСКЛУЧЕНА ФУРНА

Сите грејни елементи се деактивираат, вклучувајќи го и вентилаторот, преградата за печење и светлото. Вентилаторот за ладење и вентилаторот во преградата за печење се активираат неколку минути по исклучување на фурната за да има брзо ладење на фурната. (максимум време на ладење 20 минути)

Копчињата се деактивираат освен копчето за вклучување и исклучување и копчињата за АЛАРМ функциите.

## МОД НА ЗАВРШЕНО ПЕЧЕЊЕ

Контролната единица го дава тивкиот звучен сигнал и ги деактивира сите грејни елементи, освен вентилаторот внатре во преградата за печење и светлото.

Дисплејот ја покажува пораката: ЗАВРШЕНО ПЕЧЕЊЕ

Притиснете било кое копче да го прекинете тивкиот сигнал, откажете ја пораката и вратете се на системот на ON вклучени услови

Или притиснете го копчето Вклучено/ Исклучено да ја исклучите фурната. Во спротивно фурната автоматски ќе се исклучи по 5 минути

## ШТО ДА СЕ НАПРАВИ ВО СЛУЧАЈ НА ПРОБЛЕМ

ПРОБЛЕМ	РЕШЕНИЕ
Фурната не работи.	Проверете дали омни поларниот приклучок или дали струјното коло (cut-out) на електричниот систем е исклучен. Во случај на проблеми со електричниот систем, консултирајте квалификуван електричар. Ако фурната се уште не работи по ресетирање на омниполарниот приклучок-, контактирајте го Овластениот Сервисен Центар
Светлото внатре во преградата за печење не свети.	Видете ги упатствата како да ја промените сијаличката
Дисплејот покажува Егг и број.	Оваа комбинација покажува грешка. Видете ја табелата за кодови грешки
Системот бара време да се подеси.	Можно исклучување на струјата(ненадеен прекин)
Истекувањето на водата се појавува долго време по завршувањето на процесот на печење.	Поради безбедносни причини водата од болјерот се испумпува само кога температурата е под 90°C. времето потребно да се излади водата ја одредува паузата пред почетокот на истекувањето на процесот (ова може да трае најмногу до 20 мин.) За време на овој период, друг процес на печење може да почне.
Пареа излегува од фурната при работа.	Проверете дали вратата е добро затворена. Проверете дали траката е оштетна со пукнатини и сл.Во вториот случај контактирајте го Овластениот Сервисен Центар
Системот за ја покажува температурата на елементот за храна додека работи фурната без да биде приклучен елементот.	Проверете ја траката на капачето на конекторот на елементот за храна внатре во преградата за печење. Ако капачето е не стабилно, мора да се замени. Контактирајте го Овластениот Сервисен Центар.



УПАТСТВА за процесот на чистење на болјерот:

Дозирање : наполнете во садот со вода до 0.6 L ознаката, додадете 5 лажици citric acid monohydrate и растворете.

Ставете го садот за вода во соодветното место и почнете со процесот на чистење со копчето  (8).

Апаратот ќе го прикаже времето преостанато се до крајот на процесот на чистење. Кога ќе заврши, почнува процес на миење и плакнење на болјерот. Видете дел миење болјер

#### Миeње болјер

Кога завршува, системот прави циклус на миeње на болјерот и ја празни нечистата вода во садот за вода.

Тогаш треба да помогнете на апаратот кој ќе ве води чекор по чекор низ операциите кои треба да се извршат.

На кратко, потребните операции се да се испразни содржината на садот за вода , исплакни и наполни со чиста вода. Оваа операција треба да се повтори неколку пати. Водата може да капе од садот со филтер. Избришете и исчистете со крпа или мал сунѓер. Внимавајте на белите дихтунзи;не заборавајте дека и тие треба да се присутни на внатрешниот дел на садот со филтер. Наместете ги правилно како што е покажано долу.

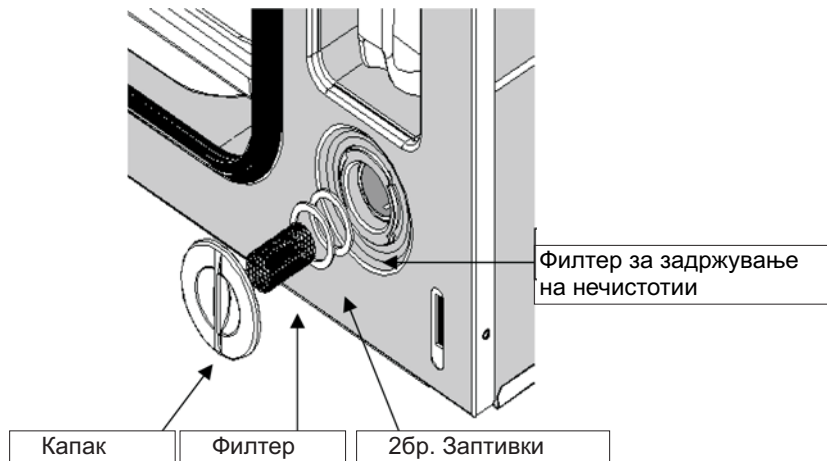



#### РЕСЕТИРАЊЕ НА ПОДЕСУВАЊАТА



Оваа функција се користи да се ресетира системот во случај на проблеми.

Предупредување: сите варијабли во системот се враќаат на оригиналните вредности и сите ваши рецепти ќе се избришат.

Одберете: " РЕСЕТИРАЊЕ НА ПОДЕСУВАЊАТА со копчето  (8) и следете ги упатствата дадени на дисплејот.

Кога ќе се појави следнава порака:ЈАЗИК( LANGUAGE) ENGLISH

(англиски) одберете го саканиот јазик со притискање на едно до копчињата   (4) потврдете го одбраното до копчето  (8)



Потоа подесете го часовникот со копчињата   (4) посебно да го најдете тековното време.

Потврдете со копчињата  (8)

#### КАКО ДА ЈА ВКЛУЧИТЕ ФУРНАТА

Притиснете ги копчето  (6) околу 1 секунда.

Ќе се појави <<ON>> на дисплејот, се вклучува сијаличката на фурната и потоа се појавува следнава порака:

  SELECT COOKING (одберете печење)  MENU(мени)

ВАЖНО: Деактивирајте го заклучувањето на фурната ако е активно.

Видете го делот КАКО ДА ГО ДЕАКТИВИРАТЕ ЗАКЛУЧУВАЊЕТО НА КОПЧИЊАТА







Фурната автоматски ќе се исклучи по 5 минути, ако ништо не одберете.

#### КАКО ДА ЈА ИСКЛУЧИТЕ ФУРНАТА

Притиснете го копчето  (6).

Ќе се појави <<OFF>> на дисплејот.

Фурната ќе се биде во stand-by мод, видете во делот мод на исклучена фурна

име и имбол на функцијата	опис на функцијата	Мин-макс температура на преград за печење Дефолт темп.	Дефолт температ. на елеме. за храна
ПЕЧЕЊЕ СО ПАРЕА 	При печењето со пареа, пареата доаѓа од болјерот и оди директно во делот за печење. Пареата ја загрева преградата за печење и ја готви храната. Ова печење е идеално за секој вид зеленчук, за зачувува бојата, вкусот и пред се хранливите карактеристики на производите.	40-100 100	70
РЕГЕНЕРАЦИЈА 	Пареата и топлиот воздух придонесуваат за загревање на преградата за печење. Храната е брза и хомогена и не е сува. Елементот кој го загрева воздухот е КРУЖЕН зелен елемент. Радијалниот вентилатор овозможува топлината еднакво да се распределува. Овој мод е соодветен за загревање на претходно готвена храна (преостаната храна) или замрзнати производи.	60-130 110	70
ПРОФЕСИОНАЛНО ПЕЧЕЊЕ 	Печење во неколку фази. Кога почнува, во прва фаза, храната се готви со пареа. По автоматски одреден период, печењето преминува во печење со ТОПОЛ ВОЗДУХ. Ова печење е идеално за подигање тесто, печење леб и слично. Овој вид на печење, не може да се изведува неколку пати по ред бидејќи резултите нема да бидат идеално како првиот пат. Фурната мора да се излади меѓу две професионални циклуси на печење. Само на овој начин фазата со пареата ќе биде извршена правилно.	100-230 205	70
ПЕЧЕЊЕ СО ТОПОЛ ВОЗДУХ 	Воздухот внатре во преградата за печење се загрева со кружен зелен елемент сместен за задниот ѕид на апаратот. Радијалниот вентилатор помага еднакво да се распределува воздухот. Овој систем, исто познат како вентилационо печење, ја пече храната од секоја страна.	40-230 175	70
ТОПОЛ ВОЗДУХ + ПАРЕА 	Ова печење е еднакво на модот со топол воздух кој е претходно опишан но истотака овозможува да се намали пареата, во било кое време, во преградата за печење со притискање на копчето <sup>(1)</sup> (8). Создавањето на пареата во преградата за печење автоматски се деактивира на 10 минути по стартувањето или може да се деактивира и порано, во било кое време, со притискање на копчето повторно. Идеално за печење месо.	80-230 175	70
НИСКА ТЕМПЕРАТУРА 	Системот за печење на ниска температура е за релативно долги периоди. Идеално за печење јадења со месо, кое ќе овозможи месото да биде меко и деликатесно за јадење. Воздухот во преградата за печење се загрева со кружен зелен елемент сместен за задниот ѕид на апаратот. Радијалниот вентилатор овозможува топлината еднакво да се распределува. Печењето се врши со елементот за храна кој е даден со фурната.	60-100 90	70

## ЧИСТЕЊЕ НА ЦИКЛУСОТ

Мени точки:

- ПРЕГРАДА ЗА ПЕЧЕЊЕ
- ЧИСТЕЊЕ НА БОЛЈЕРОТ

## ПРЕГРАДА ЗА ПЕЧЕЊЕ

Целта е да се олесни отстранувањето на остатоците од храната, маснотиите итн. по процесот на печење. Фурната за полни преградата за печење со одредено количество пареа за фиксен период време 10 минути)

Активирајте го циклусот на чистење на преградата за печење со копчето  (8) и следете ги упатствата дадени на дисплејот.

Кога циклусот завршува се појавува следната порака:

ЦИКЛУСОТ НА ЧИСТЕЊЕ НА ПРЕГРАДАТА ЗА ПЕЧЕЊЕ ЗАВРШИ, УПОТРЕБЕТЕ КРПА ДА ЈА ИСЧИСТИТЕ НЕЧИСТОТИЈАТА

Со мека крпа или не абразивен сунѓер натопен во вода исчистете ја фурната. Не користете корозивни супстанции или течности, не користете железо ниту остар прибор.

## ЧИСТЕЊЕ НА БОЛЈЕРОТ

Ова е посебен циклус на чистење соодветен за отстранување на бигорот внатре во болјерот. Во зависност од тврдината на водата, се формира одредено количество на бигор внатре во болјерот или генераторот за пареа кој се зголемува тврдината на водата. Видете дел ТВРДИНА НА ВОДАТА.

Се препорачува чистењето да се врши веднаш штом ќе се појави следната предупредувачка порака: СЕ ПРЕПОРАЧУВА ЦИКЛУС НА ЧИСТЕЊЕ НА БОЛЈЕРОТ

**ПРЕДУПРЕДУВАЊЕ:** ЦИКЛУСОТ ИМА ФИКСНО ТРАЕЊЕ ОД 12 ЧАСА. ЗАТОА СЕ ПРЕПОРАЧУВА ОВОЈ ЦИКЛУС ДА ГО ВРШИТЕ ВО ТЕКОТ НА НОКТА.

Соодветен чистач:

Се препорачува се користи CITRIC ACID MONOHYDRATE, кој може да се најде во аптека.

Следете ги упатствата за безбедност и дозирање. Не користете оцет ниту средства базирани на оцет.

## ДЕТАЛИ ЗА ЗАКЛУЧУВАЊЕТО НА КОПЧИЊАТА

Копчето  овозможува да го вклучите или исклучите светлото во преградата за печење без оглед на состојбата на фурната.

Копчето  да ја исклучите фурната.

## СИГНАЛ НА ТИВКО ЗУЕЊЕ

Овозможува да одберете едно од 3 нивоа (тивко, средно, гласно) за интензитетот на зуењето кој звучи како предупредување. Дефолт подесување МЕДИУМ (средно)

## СВЕТЛО

Овозможува да одберете начини за исклучување на светлото откако е вклучено. Одберете НЕ за :ИСКЛУЧУВАЊЕ СВЕТЛО АВТОМАТСКИ да го користите рачниот мод. Откако светлото е вклучено, секогаш мора да се исклучи со притискање на соодветно копче .

Автоматската функција (ДА) овозможува автоматски да се исклучи 5 минути откако е вклучено.

## ТВРДИНА НА ВОДАТА

Тврдината на водата во основа ја дава количината на магнезиум и калциум солите присутни во водата. Тврдината обично се изразува во Француски степени (°fH).

Фурната има автоматски систем кој го одредува соодветниот момент да изврши циклус на чистење на болјерот (од бигор).

Запамтете дека се препорачува да користите дестилирана вода за да се намали формирање бигор.



Постојат три подесувања за тврдината на водата.

ТВРДИНА НА ВОДАТА (°fH)	ТВРДИНА НА ВОДАТА (°dH)
16-35 °fH ПРОСЕЧНА ВОДА	0-8°dH - ПРОСЕЧНА ВОДА
0-15 °fH МНОГУ МЕКА ВОДА	9-20°dH МНОГУ МЕКА ВОДА
36-50 °fH МНОГУ ТВРДА ВОДА	21-28 °dH МНОГУ ТВРДА ВОДА



Француски степени (°fH) / Германски степени (°dH)

Фабрички системот е подесен на позиција на средна вредност Т (линија 1 во табелата).

Да го смените подесувањето, видете стана 32, одберете ја тврдината на водата, притиснете го коочето за потврда  (8).

Да влезете во опцијата и потоа со едно од двете копчиња   (4). Откако сте одбрале, потврдете со копчето  (8).

## КАКО ДА ОДБЕРЕТЕ ФУНКЦИЈА НА ПЕЧЕЊЕ

Притиснете едно од двете копчиња за насока:   (7) да го одберете саканиот циклус на печење. Видете го објаснувањето на функцијата во табелата подолу (циклуси на печење достапни)

**ВАЖНО:** ако не одберете ништо по 5 минути фурната автоматски ќе се исклучи. Видете го делот мод исклучена фурна

## КОРИСТЕЊЕ ФУНКЦИЈА НА ПЕЧЕЊЕ КОЈА ВКЛУЧУВА ПАРЕА

- Наполнете го садот за вода со дестилирана вода, или ако не е достапна, тогаш вода за пиење.

- Наполнете го садот се до ознаката ( 1.2 L.). **ВАЖНО:** НИКОГАШ не полнете го садот комплетно, инаку водата која се испумпува од садот на крајот од печењето може да претече.

- Ставете го садот на своето место.

- Притиснете го садот целосно да има комплетно затворање на цевката сместена меѓу садот и хидрауличното коло внатре во фурната.

- Секогаш тавата БЕЗ дупчиња ставете под тавата за маснотии со дупчиња да се собира кондензацијата, течностите или парчињата храна кои паѓаат.



## КОРИСТЕЊЕ ФУНКЦИЈА НА ПЕЧЕЊЕ КОЈА НЕ ВКЛУЧУВА ПАРЕА

Кога фурната се користи со циклус кој не вклучува пара, садот може да остане на своето лежиште без да се наруши резултатот на печењето.

**ВАЖНО:**

За да бидат успешно изведени модовите на печење РЕГЕНЕРАЦИЈА СО ПАРЕА и ПРОФЕСИОНАЛНО ПЕЧЕЊЕ, фурната мора да се остави да се излади доволно ако претходно била користена со сличен процес на печење.

## КАКО ДА ЈА ПРОМЕНИТЕ ТЕМПЕРАТУРАТА НА ПРЕГРАДАТА ЗА ПЕЧЕЊЕ

Притиснете едно од копчињата   (1) да ја промените, со степени од +/-5°C, претходната температура. Температурата на преградата за печење секогаш се покажува на левата страна.

**ВАЖНО.** Символот за степен “-“ трепка во периодот на загревањето на фурната се додека не се постигне подесената температура. Инаку, секогаш е вклучен во други случаи, како на пример: контрола на температурата, кога фурната ја одржува температурата која веќе се постигнала, и се лади, кога фурната мора да ја достигне подесената температура пониска од стартната вредност.

## КАКО ДА ГО СТАРТУВАТЕ ПЕЧЕЊЕТО

Активирањето на одбраната функција на печење, со подесувањата прикажани на дисплејот, се покажува кога е одбрана селекција е потврдена со копчето  (8).



Следната порака се покажува на дисплејот:  АКТИВИРАЈ ЦИКЛУС - МЕНИ 

**ВАЖНО:** Фурната автоматски ќе се исклучи по 5 минути, почетокот на процесот на печење не го потврдите. Фразата ПЕЧЕЊЕТО Е ВО ПРОЦЕС МЕНИ  ќе се појави на дисплејот кога печењето е активирано.

Со притискање на копчето  (9) се влегува во мени кое овозможува корисникот полуавтоматски да ги направи подесувањата на печењето или да ги зачува податоците за печењето кое трае. Видете го делот КАКО ДА ЈА ПРОГРАМИРАТЕ ФУРНАТА

## КАКО ДА ЈА КОРИСТИТЕ ФУНКЦИЈАТА АЛАРМ

Притиснете едно од двете копчињата   (4) да ја активирате функцијата. Символот  почнува да трепка и на дисплејот се покажува пораката ALARM и се појавуваат 00.00

Користете ги копчињата   (4) посебно да го подесите саканото време. Максималното време кое може да се подеси е 23 часа и 59 минути.

По кратко време (5 сек.), тајмерот почнува, фурната продолжува да го покажува тековното време и символот останува константно вклучен.

На крајот од подесениот период, тивок сигнал се активира и се покажува пораката: ALARM 00.00 и символот  (трепкаат).

Притиснете било кое копче да го прекинете сигналот.

Забелешка: тивкиот сигнал автоматски се деактивира по 5 минути.

**ВНИМАНИЕ:** Алармот НЕ влијае на работата на фурната и секогаш е достапна оваа функција без разлика на состојбата на фурната.

## • ПОДЕСУВАЊЕ ВРЕМЕ

Овозможува да го подесите тековното време.

Држете едно од претходно споменатите копчиња притиснати да се движите побрзо.

## • ПРИКАЖУВАЊЕ НА ВРЕМЕТО

Ако НЕ сте одбрале ништо, тековното време нема да се покаже кога фурната е исклучена

## • НОКЕН МОД

Дефолт подесување = НЕ

Ако подесувањето е подесено на Да тогаш фурната е исклучена, меѓу периодот од 22.00 и 6.59.59 броевите на часовникот ќе се покажуваат со слабо светло. За време на останатите дневни часови, максималниот интензитет обезбедува правилно прикажување при одраз.



## ПОДЕСУВАЊЕ ЗА ЗАКЛУЧУВАЊЕ НА КОПЧИЊАТА

Оваа опција овозможува да одберете мод при чие подесување копчињата ќе бидат заклучени: рачно или автоматски. Се препоручува да го одберете автоматскиот мод (ДА), особено ако деца се присутни.

### АВТОМАТСКО ЗАКЛУЧУВАЊЕ НА КОПЧИЊАТА ДА

Копчињата се заклучени автоматски кога копчињата не се активни околу 1 минута.

### АВТОМАТСКО ЗАКЛУЧУВАЊЕ НА КОПЧИЊАТА НЕ

Заклучувањето се активира со истовремено притискање на далечното лево копче  и на копчето на десно 



Во двата случаи, кога заклучувањето е активирано дисплејот ја покажува следната порака: ЗАКЛУЧЕНИ КОПЧИЊА



АКТИВИРАНО следи, ако фурната е исклучена симболоот се појавува  да го потсети корисникот дека функцијата е активирана.

Ако заклучувањето на копчињата е активирано рачно или автоматски при процесот на печење, дисплејот откако ќе ја покаже пораката ЗАКЛУЧУВАЊЕ НА КОПЧИЊАТА АКТИВИРАНО, се враќа на податоците за печењето. Ако некој се обиде да направи ново подесување, системот одговара при притискање на било кое копче со порака да ги потсети корисникот прво да го отклучи заклучувањето. Видете следен дел.

## КАКО ДА ГО ДЕАКТИВИРАТЕ ЗАКЛУЧУВАЊЕТО НА КОПЧИЊАТА

Ако символот  се покажува на дисплејот, или се појавува следната порака

 **ОТКЛУЧИ КОПЧИЊА**  (двете стрелки надолу го потсетуваат корисникот на комбинацијата на копчињата)

Притиснете истовремено на копчето далеку лево  и на копчето далеку десно 

Пораката : ЗАКЛУЧУВАЊЕ НА КОПЧИЊАТА ДЕАКТИВИРАНО потврдува дека контролните функции на апаратот се вратени.

## ЕЛЕМЕНТ ЗА ХРАНА



### Види дел ПЕЧЕЊЕ СО ЕЛЕМЕНТОТ ЗА ХРАНА



**ВАЖНО:** Ако дисплејот за температурата на елементот за храна трепка со вредност од 30°C, ова значи дека јадењето одбрано од листата нема идеална вредност на температура на елементот за храна. Во ваков случај, се препорачува да го исклучите елементот и да готвите според подесениот мод или да подесите температура на елементот која најмногу ќе одговара на вашите очекувања.

### КАКО ДА ЈА ПРИЛАГОДИТЕ ФУРНАТА НА ВАШИТЕ ПОТРЕБИ ?

Вклучете ја фурната. Кога ќе се појави следната порака:

#### ← → ОДБЕРЕТЕ ПЕЧЕЊЕ ↓ МЕНИ

притиснете го копчето:  (9) да се покаже првата точка од листата: РЕЦЕПТИ.  
притиснете го копчето  (9) и потврдете го одбраното ПОДЕСУВАЊЕ со копчето  (8)  
движете се низ ПОДЕСУВАЊЕ под менито користејќи ги процедурите опишани во делот како да се движите низ менито.

Да го промените типот на подесување, притиснете едно до двете копчиња   (4). Новото подесување, мора секако да го потврдите со копчето  (8). Пораката DONE ќе се покаже како потврда за новиот избор. Користете го дијаграмт МЕНИ СТРУКТУРА да ви помогне да го запознаете точките.

#### ЈАЗИК:



Овозможува да ги читате пораките на повеќе јазици. Јазици во менито:

- АНГЛСКИ,
- ИТАЛИЈНАСКИ
- ГЕРМАНСКИ
- ФРАНЦУСКИ
- ШПАНСКИ



Со копчињата   (4). Листајте ги точките и копчето  (8) да го потврдите саканиот јазик.



#### ПОДЕСУВАЊЕ ЧАСОВИК



Движете се низ подменито и одберете ја точката која сакате да ја измените со помош на претходно опишаните постапки. Видете го делот како да се движите низ менито.

Се покажуваат променливи параметри кои трепкаат и можат да се променат со копчињата   (4).

## КАКО ДА СЕ ПРИКАЖЕ ИЛИ СМЕНИ СОСТОЈБАТА НА АЛАРМОТ ?



Притиснете од едно двете копчиња   (4) и на дисплејот веднаш ќе се покаже информацијата во врска со состојбата на времето на алармот. Символот  почнува да трепка.

Притиснете од едно двете копчиња   (4) да го подесете го новото време за аларм.



Како да ја ресетираме функцијата алармПритиснете ги копчињата   (4) истовремено да го ресетираме претходно подесеното време со оваа функција. Символот  ќе се исклучи.

## КАКО ДА ЈА ПРОГРАМИРАТЕ ФУРНАТА КАКО ДА ГО ПОДЕСИТЕ ИЛИ ПРОМЕНИТЕ ВРЕМЕТО НА ПЕЧЕЊЕ

Вклучете ја фурната и одберете ја функцијата на печење.



Со копчињата   (3) подесете го времето на печење. Почетниот дисплеј на времето е подесен во мм.сс. потоа чч.мм (ч=час, м= минита, с=секунда) Максималното време кое може да се подеси е 10 часа. Потоа активирајте го печењето, види дел како да се стартува фурната. Прикажаното време се одбројува, и кога ќе стигне о нула фурната ќе премине во мод на завршено печење.



## КАКО ДА ОТКАЖЕТЕ ВРЕМЕ НА ПЕЧЕЊЕ ?



Притиснете ги копчињата   (3) истовремено да го откажете претходно подесеното време со оваа функција. Времето на печење се подесува на нула.

## КАКО ДА ГО ПРОГРАМИРАТЕ СТАРТУВАЊЕТО И СТОПИРАЊЕТО НА ФУРНАТА ?

Вклучете ја фурната, одберете ја функцијата на печење и подесете ја саканата температура на печење.



Со копчињата   (3) подесете го времето на печење. Максималното време кое може да се подеси е 10 часа.

Потоа притиснете го копчето:  (9), да одберете (КРАЈ НА ПЕЧЕЊЕТО) со копчето  (8).



Кога пораката SET TIME(подеси време) ќе се појави, со копчињата   (3) подесете го времето на КРАЈ НА ПЕЧЕЊЕТО, во следните 23 часа и 59 минути.

Потврдете го подесувањето со копчето  (8)

Фуната ќе премине во мод на одложен старт. Автоматски ќе се активира подоцна кога е подесена и ќе запре на програмираниот крај на печење. Јасна порака: **ФУРНАТА ТРЕБА ДА СЕ ВКЛУЧИ ....**

На 15 секунди интервал ќе се покажува и ќе го покажува преостанатото време до вклучувањето. Секако може да се откаже информацијата на дисплејот во било кое време со притискање на едно од двете копчиња   (3)

#### КАКО ДА ЈА ОТКАЖЕТЕ ПРОГРАМАТА СТАРТ/СТОП НА ФУРНАТА

Притиснете ги копчињата   (3) истовремено да ја откажете старт/стоп програмата на фурната.



Фурната автоматски ќе се активира и ќе ја покаже пораката: **ПЕЧЕЊЕ ВО ТЕК** ↓ **МЕНИ**

#### МОД ЗАВРШЕНО ПЕЧЕЊЕ

Фурната ги исклучува сите грејни елементи.

Дисплејот ја покажува пораката: **ЗАВРШЕНО ПЕЧЕЊЕ** заедно со тивок сигнал.

Тивкиот звучки сигнал може да се исклучи со притискање на било кое копче.

Притиснете го копчето  да ја исклучите фурната или притиснете едно од двете   копчиња да одберете нов циклус на печење.

**ВАЖНО:** при циклусите печење со пареа, две минути пред да заврши времето на печење, се отвора вентилот за ослободување на пареа, за да ослободи што е можно повеќе пареа од преградата за печење.

#### ПЕЧЕЊЕ СО ЕЛЕМЕНТОТ ЗА ХРАНА

Фурната опремена со додаток во форма на голема игла стегната кој завршува со кабел и приклучок. Овој елемент поврзуван електронски овозможува да се мери температурата внатре во месото или друго јадење кое се пече. Овој додаток го олеснува пристапот до разни циклуси на печење за оние кои имаат слабо искуство во овој дел, и на тој наин се добиваат конзистентни резултати во текот на времето. Печењето завршува кога температурата внатре во храната, измерена со овој елемент, ја достигнува вредноста подесена на дисплејот.



#### ДОДАТОЦИ

Додатоците со кои е опремена фурната го зголемува бројот на начини на печење и можности. Тавата за маснотии и решетката за скара можат да се стават на разни нивоа во фурната. Ова овозможува на корисникот да ја подеси нај соодветната висина (ниво) во зависност од печењето кое сте го одбрале. Видете ја листата на рецепти.

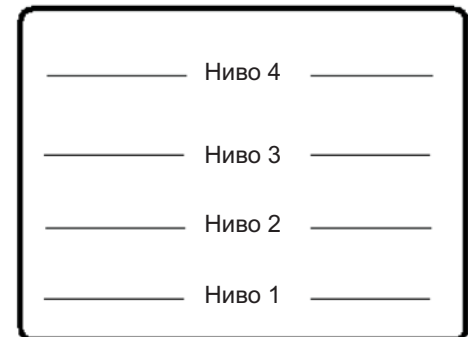

#### Тава за маснотии

Послужавник со подигнати краеве кој се користи како површина за садовите за печење.

Сад за собирање течности или маснотии кои капат при процесот на печењето, кој се користи заедно со главната решетка или тавата со дупчиња. Кога готвите масна храна, се препорачува да ставите малку вода да спречите маснотиите да избувнат во пламен или да нема непријатни мириси или чад. Потпорна површина за храна (бисквите и сл.)



#### Решетка

главно се користи како потпорна површина. Препорачана позиција: ниво 2/3/4

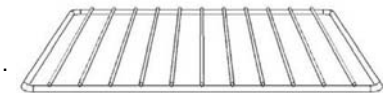





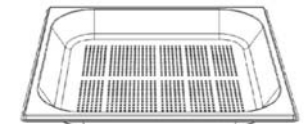



#### Перфорирана тава (со дупчиња)

Главна се користи за печењето со пареа (свеж или замрзнат зеленчук, риба). Позиција на перфорираната тава на ниво 2 или 3 и потоа веднаш ставете ја тавата за маснотии по неа за да ги собира течностите кои се ослободуваат од храната.













## КАКО ДА ЈА НАДОПОЛНИТЕ СВОЈАТА ЛИСТА РЕЦЕПТИ ?

Одберете мени и одберете ги точките од рецептите со копчето  (8).  
Листајте низ точките со копчето  (9) или копчето  (9) се додека не се појави текстот ВАШИ РЕЦЕПТИ.  
Потврдете го одбраниот рецепт со копчето  (8).  
Кога ќе се појави следната порака: **НАДОПОЛНИ ЦИКЛУС НА ПЕЧЕЊЕ** притиснете го копчето  (8) системот ги прикажува рецептите кои се зачувани.  
Со копчето  (9) или  (9) одберете го саканиот циклус на печење. Потврдете го одбраното со притискање на копчето  (8).

**ВАЖНО:** Ако меморијата е празна бидејќи нема ваши рецепти кои сте ги зачувале, системот одговара со **ИЗЛЕЗ**.

## КАКО ДА ИЗБРИШЕТЕ СВОЈ РЕЦЕПТ ?

Одберете мени и селектирајте ги рецептите со копчето  (8) Листајте низ точките со копчето  (9) или копчето  (9) се додека не се појави текстот ВАШИ РЕЦЕПТИ.  
Потврдете го одбраното со копчето  (8).  
Користете едно од двете копчиња   (9) да листа низ точките се додека не се појави следниот текст: **ИЗБРИШИ ЦИКЛУС НА ПЕЧЕЊЕ**.  
Притиснете го копчето  (8) да влезете во подменито.  
Одберете го циклусот на печење кој сакате да го избришете, листајте низ точките со едно од двете копчиња.   (9) и потврдете со копчето  (8).  
Кога циклусот на печење е избришан, системот одговара со **DONE**.

## ПРАКТИЧНИ ПРЕДЛОЗИ ЗА ПЕЧЕЊЕ

- ▶ Секое печење мора се врши со затворена врата.
- ▶ Секогаш користете суви ракавици за фурна или држачи за тавчиња да ги извадите јадењата од фурната.
- ▶ Користете садови кои издржуваат максимум температура од 250°C или повисока.
- ▶ За време или прикрајот на печењето, внимавајте бидејќи топол воздух излегува од фурната кога ќе ја отворите вратата.
- ▶ Никогаш не ставајте ги садовите во контакт со дното на фурната. Користете ги соодветните додатоци.

Како да го користите елементот за храна.

Поврзете го елементот на соодветнио конектор сместен внатре во фурната горе на левиот ѕид (види слика А). Ставете ја металната игла од елементот хоризонтално во храната која треба да се готви се до рачката. Ако е можно треба да се постави во центарот на храната и да не допира коска или да не е во масниот дел од јадењето. Правилно мерење ќе се постигне само со следење на овие упатства.

Вклучете ја фурната, одберете ја функцијата на печење, подесете ја температурата на елементот и подесете ја температурата на преградата за печење.

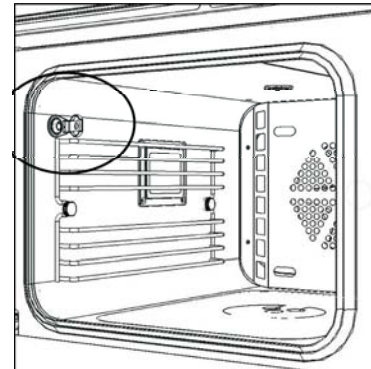

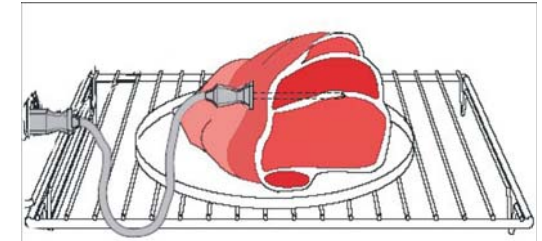

слика А



слика Б

## КАКО ДА ЈА ПРОМЕНИТЕ ТЕМПЕРАТУРАТА НА ЕЛЕМЕНТОТ ЗА ХРАНА

Притиснете едно од двете копчиња   (2) да ја промените, со +/-1°C, температурата на елементот за храна.

Максималната температура која може да се подеси е: 90°C

Минималната температура која може да се подеси е: 30°C

Вредноста на температурата на елементот се покажува со следниот симбол на лево:





Забелешка:

» Температурата на преградата мора да биде повисока од температурата на елементот. Во спротивно дисплејот на преградата ќе трепка да покаже погрешно подесување.



» Не може да подесите време на печење со помош на елементот за храна и обратно.



## КОРИСТЕЊЕ НА ЕЛЕМЕНТОТ ЗА ХРАНА КАКО ТЕРМОМЕТАР

Притиснете ги двете копчиња   (2) истовремено и температурата на елементот ќе ја покаже моменталната вредност измерена со елементот. Максималната и минималната температура која може да се мери е 250°C - 20°C.

## КАКО ДА ПРОГРАМИРАТЕ СТАРТ НА ФУРНАТА СО ПОМОШ НА ЕЛЕМЕНТОТ ЗА ХРАНА

Поврзете го елементот на соодветниот конектор (види слика А), е 20). Вклучете ја фурната, одберете ја функцијата на печење и подесете ја саканата температура на печење.



Потоа притиснете го копчето:  (9) и одберете СТАРТ ПЕЧЕЊЕ со копчето  (8).

Кога пораката SET TIME (подеси време) ќе се појави, со копчињата   (3) подесете го времето на СТАРТ ПЕЧЕЊЕ, во следните 23 часа и 59 минути.

Потврдете го подесувањето со копчето  (8).

Фуната ќе премине во мод на одложен старт. Автоматски ќе се активира подоцна кога е подесена и ќе запре на програмираниот крај на печење, то ест кога температурата ќе ја достигне вредноста подесена за температурата на елементот.

Јасна порака: ФУРНАТА ТРЕБА ДА СЕ ВКЛУЧИ ....

На 15 секунди интервал ќе се покажува и ќе го покажува преостанатото време до вклучувањето. Секако може да се откаже информацијата на дисплејот во било кое време со притискање на едно од двете копчиња   (3)

## ЗАЧУВУВАЊЕ НА ЦИКЛУС НА ПЕЧЕЊЕ

Електрониката на фурната ви ја нуди можноста да ги зачувате подесувањата на фурната во соодветната меморија. На оваа информација може да се навратите подоцна за да печете со истите претходни подесувања, и да добиете одлични резултати при печењето.

Следниве нешта можат да се меморираат:

- Циклусот на печење
- Температурата на преградата за печење
- Температурата на елементот за храна и алтернативно времето на печење

Не може да меморирате:

- Старт на времето за печење
- Крај на времето за печење

## ЗЕЛЕНЧУК листа на рецепти

јадење:	Температура на преградата за печење * °C	Време на печење	Ниво	циклус на печење
АСПАРАГУС	100	00h.35	3	
БРОКУЛИ	100	00h.30	3	
МОРКОВИ	100	00h.35	3	
ЗЕЛЕНЧУК	100	00h.35	3	
КАРФИОЛ	100	00h.40	3	
ЗЕЛЕНЧУК	100	00h.35	3	
БОРАНИЈА	100	00h.40	3	
FENNEL	100	00h.40	3	
КОМПИРИ	100	00h.50	3	
ПИПЕРКИ	100	00h.25	3	
ПРАЗ	100	00h.40	3	
ОРИЗ	100	00h.35	3	
ЦЕЛЕР	100	00h.35	3	
СПАНАК	100	00h.20	3	
ТИКВИЧКИ	100	00h.30	3	



## ДЕСЕРТИ листа на рецепти

јадење:	Температура на преградата за печење * °C	Време на печење	Ниво	циклус на печење
БИСКВИТИ	150	00h.35	3	
БИСКВИТИ ЈОГУРТ	170	00h.15	3	
КОЛАЧ	170	01h.00	3	
СУФЛЕ	200	00h.35	3	
ПИТА СО ЈАБОЛКИ	170	01h.00	3	
ПАНДИШПАН	170	00h.40	3	



## ЗАБЕЛЕШКА:

Подесувањата наведени во табелите (температурата, времето на печење) можат да се променат за да направите лично печење кое повеќе одговара на вашите потреби. Нови податоци може да се внесат наместо веќе зачуваните податоци во меморијата со следење на упатствата кои се дадени подолу.

## КАКО ДА НАПРАВИТЕ СВОЈА ЛИСТА НА РЕЦЕПТИ

Одберете точка од листата и подесете ги податоците според вашите потреби. Запамтете дека може да се пече со време (време на печење) или со елементот за храна. Активирајте го печењето а потоа притиснете го копчето  (9) неколку пати се додека не се појави следниот текст: ЗАЧУВАЈ ЦИКЛУС НА ПЕЧЕЊЕ Притиснете го копчето:  (8) да потврдите и да ги зачувате новите подесувања. Системот покажува DONE кога е зачувано.







јадење:	Температура на елементот за храна *°C	Време на печење	Ниво	циклус на печење
ЛЕБ СО ДОДАТОЦИ	220	00:25	3	
ЛЕБ	220	00:45	3	
ПИЦА	230	00:25	3	

## TIMBALES листа на рецепти

Јадење:	Температура на преградата за печење *°C	Време на печење	Ниво	циклус на печење
КАНЕЛОНИ	190	01 <sup>h</sup> .00	3	
ЛАЗАЊИ	180	01 <sup>h</sup> .20	3	
АСПАРАГУС	180	01 <sup>h</sup> .10	3	
КОМПИРИ	180	01 <sup>h</sup> .20	3	
ТИКВИЦИ	180	00 <sup>h</sup> .40	3	
КОЛАЧ	200	00 <sup>h</sup> .35	3	



## РИБА листа на рецепти

Јадење:	Температура на преградата за печење *°C	Време на печење	Ниво	циклус на печење
МИДИ	100	00 <sup>h</sup> .30	3	
ФИЛЕ ПИСИЈА	220	00 <sup>h</sup> .10		
ФИЛЕ СКОРПИОН	80	00 <sup>h</sup> .30	3	
СКАРИДИ И ОМАРИ	100	00 <sup>h</sup> .30	3	
ПЪСТЪРВА	100	00 <sup>h</sup> .35	3	

## КАКО ДА ЗАЧУВАТЕ ЦИКЛУС НА ПЕЧЕЊЕ

Откако ќе ја вклучите фурната и сте ги внеле сите потребни подесувања за печењето, притиснете го копчето  (9) неколку пати се додека не се појави следниот текст: SAVE COOKING CYCLE(зачувај циклус на печење)

Притиснете го копчето:  (8) да потврдите дека сакате да ги зачувате податоците.

Одберете едно од 10 достапни записи со помош на движечките копчиња : (9)  или 

Потврдете зачувување на податоците во ЦИКЛУС НА ПЕЧЕЊЕ БР. со копчето  (8) . Кога податоците се зачувани, системот одговара со DONE

Забелешки:

- Се препорачува да го запишете бројот на циклусот на печење заедно со името на јадењето во нотес. Ова во иднина ќе ви помогне полесно да го одберете циклусот за печење на ова посебно јадење..

- Ако системот не покаже "DONE", ова значи записите во достапната меморија се искористени. За да зачувате друг циклус на печење, мора да избришете еден или повеќе записи. Види дел како да избришете ваш рецепт.

Мени функции:

- Рецепти
- Подесувања
- Излез



Рецепти: системот има зачувана листа на јадења(месо, леб/пица, десерти, ваши рецепти) која овозможува брзо подесување на фурната (препорачани параметри)засновани на предметот одбран за да се добие правилно печење. Следниве страни ги прикажуваат табелите и параметрите за храната зачувани во меморијата.

Подесувања: во ова мени, да направите серија подесувања кои овозможуваат како да ја прилагодите фурната според вашите барања. Видете ја листата.

КАКО ДА ДОДАДЕТЕ ПАРЕА ВО МОДОТ ЗА ПЕЧЕЊЕ ТОПОЛ ВОЗДУХ + ПАРЕА 

Циклусот на печење топол воздух+ пареа овозможува на корисникот да додаде пареа во било кое време при печењето. На овој начин се постигнува или се одржува вистинскиот степен на влажност внатре во преградата за печење за да се добие по ровко јадење.

Откако сте го одбрале и активирале циклусот, следнава порака се појавува во редовни интервали: **ПРИТИСНЕТЕ** **↓** **ДА ДОДАДЕТЕ ПАРЕА**

Со притискање на копчето  (8) се вклучува симболот  кој покажува активирање на генераторот за пареа. По неколку минути, пареата ќе почне да протекува во преградата за печење. Пареата влегува во преградата при константни интервали одделени со кратки паузи за максимален период од околу 15 минути по што генераторот за пареа и индикаторот ќе  се исклучат.

Внесување на пареата може да се деактивира рачно во секое време со копчето  (8).

На пораката прикажана на дисплејот **ПРИТИСНЕТЕ** **↓** **ДА СТОПИРАТЕ ПАРЕА** и претходи сигнал којго потсетува корисникот за оваа можност.

### КАКО ДА СЕ ДВИЖИТЕ ВНАТРЕ НИЗ ВО МЕНИТО

Вклучете ја фурната. Кога ќе се појави следната порака:

  **ОДБЕРЕТЕ ПЕЧЕЊЕ** **↓** **МЕНИ**



притиснете го копчето:  (9) да се прикаже првата точка од листата: **РЕЦЕПТИ** да ја видите структурата на менито:

притиснете го копчето:  (9) да се движите надолу по листата

притиснете го копчето:  (9) да се движите нагоре по листата.

притиснете го копчето:  (8) да одберете прикажана точка

**ИЗЛЕЗ -EXIT** овозможува да се вратите во било кое време на почетната точка која се покажува кога фурната ја вклучувате.

притиснете ги копчињата   истовремено да се вратите назад на претходната точка за еден чекор . (оди назад функција)

