



Your Style...Your Life

МУЛТИФУНКЦИОНАЛНА ФУРНА

FFB 4ST S

FFB 5M S

FFA 5M1 S

FFA 9M1 XS

FFA 9M5 XS

FFA 5E1 XS

FFA 5E5 XS

FFA 9E1 XS

FFA 9E2 XS

FFA 9E3 XS

FFA 9E5 XS

FFA PB9E5 XS

FFA PB 6004 XW/BL

Уважаеми Клиенти,

Благодарим Ви, че избрахте нашия продукт. Надяваме се, че той ще отговори на Вашите изисквания. Внимателно следвайте препоръките, изложени в тази книжка и така Вашият уред ще работи ефикасно. Не се колебайте да ни търсите при необходимост. Ние винаги ще бъдем до Вас, за да Ви сътрудним при нужда и за да Ви даваме полезна информация за всички продукти с марката "Eurolux".

Моля, внимателно прочетете инструкциите и препоръките съдържащи се в това ръководство за правилна употреба на продукта.

Технически данни:

Полезен обем: 54 литра

Външни размери:

Височина: 591 мм.

Широчина: 597 мм.

Дълбочина: 547 мм.

Напрежение: 220-230V~ 50/60Hz

Инсталиране и вграждане

ВАЖНО: Уреда трябва да се инсталира правилно от квалифициран персонал, в съответствие с инструкциите на производителя.

Поддръжката и сервиза трябва да се извършват след прекъсване на електрическото захранване.

ЕЛЕКТРИЧЕСКО СВЪРЗВАНЕ:

Уверете се, че електрическото захранване е същото каквото е посочено на табелката с характеристиките, която може да се открие в предната долна част на фурната.

Фурната трябва да се свърже откъм задната част, с помощта на кабел с минимално сечение 1.5 мм с многополюсен ключ, в съответствие с действащите наредби, с минимален отвор на контактите 3 мм.

Внимание: този уред трябва да бъде заземен.

Производителя не поема отговорност за повреди в заземяването, което не е в съответствие с действащите норми.

Декларация за съответствие CE

Този уред е в съответствие със следните Европейски директиви:

93/68 – Основни разпоредби

2006/95/CE – Ниско волтова директива

89/336/CEE – Електромагнитна съвместимост

CE Наредба №1935/2004 – уреда е подходящ за контакт с хранителни продукти

Инструкции за потребителя

Този наръчник е неразделна част от уреда.

Необходимо е да се съхранява през целия период на употреба на уреда и да се прочете внимателно информацията за неговата употреба, поддръжка, почистване и манипулиране.

Преди да предприемете каквито и да било действия, изключете фурната от електрическото захранване.

Внимание: заземяването се изисква по закон.

По време на работата на фурната, пазете децата надалеч от нея.

По време на работа, фурната става много гореща.

Не докосвайте нагревателните елементи, разположени вътре във фурната.

Не използвайте парочистители за почистването на фурната.

Не използвайте уреда за отопление на стаята.

Производителя не носи отговорност, ако не са взети в предвид предпазните мерки.

Производителя не носи отговорност за щети на хора или собственост, заради лоша или липсваща поддръжка на уреда.

Производителя си запазва правата да прави промени върху продукта, които счита за полезни или необходими, без предварително известяване.

Опаковъчните материали /картон, стиропор/ могат да бъдат опасни за децата /риск от задушаване/. Съхранявайте опаковъчните материали извън детския досег.

Уредът е проектиран за възрастни потребители, които са запознати с тези инструкции.

Често децата не могат да разберат риска, който крие употребата на този уред.

Моля, да ги наблюдавате и да не ги оставяте да играят с уреда.

По време на готвенето се генерира топлина, вратата на уреда може да стане много топла по специално, ако е направена от стъкло. Съществува риск от изгаряне, не пипайте и пазете децата.

Физическото унищожаване трябва да бъде надзиравано от правоспособен възрастен.

Не извършвайте никакви модификации, поправки или ремонти, по-специално с инструменти като електрически отверки, както по вътрешната част на фурната, така и по външната.

Ремонтни действия, по-специално на електрическите части, трябва да бъдат осъществявани само от квалифициран персонал.

Неправилните ремонтни действия могат да причинят сериозни инциденти, повреди върху уреда и оборудването.

Уреди, които са ремонтирани в технически центрове трябва да преминават през рутинни тестове, по-специално продължителен тест за заземяване.

ТОЗИ ПРОДУКТ Е ПРОЕКТИРАН САМО ЗА ДОМАШНА УПОТРЕБА.

ПРОИЗВОДИТЕЛЯ НЕ ПОЕМА ОТГОВОРНОСТ ЗА ВРЕДИ НА ЛИЦА ИЛИ СОБСТВЕНОСТ ПОРАДИ НЕПРАВЛИНА ИНСТАЛАЦИЯ И УПОТРЕБА.

ВНИМАНИЕ: В СЛУЧАЙ НА РАЗГЛОБЯВАНЕ, ПОДДРЪЖКА И ПОЧИСТВАНЕ НА УРЕДА, МОЛЯ ИЗПОЛЗВАЙТЕ ПОДХОДЯЩИ ПРЕДПАЗНИ И ЗАЩИТНИ СРЕДСТВА /РЪКАВИЦИ И ДР./

В случай на повреда по време на работа или належаща ремонтна дейност, моля да потърсите сервизен център.

Ако фурната показва видими сигнали за повреда, не я използвайте.

Изключете я от електрическото захранване и се свържете със сервизен център.

Фурната трябва да бъде изключена веднага след като се открие повреда.

Уверете се, че електрическият кабел на уреда не е прекълцан от вратата на фурната, тъй като това може да повреди електрическата изолация.

Ако електрическият кабел е повреден, той трябва да бъде сменен в сервизен център, за да се избегне създаване на опасни ситуации.

Преди да затворите вратата на фурната се уверете, че вътре в нея не са попаднали чужди предмети или домашни любимци.

Не поставяйте чувствителни на топлина или лесно запалими материали във фурната като препарати, спрейове и т.н.

Фурната става доста гореща по време на работа.

Фурната остава гореща за дълго време, дори след като е била изключена и се охлажда бавно докато достигне стайна температура. Изчакайте известно време, преди да пристъпите към почистване на фурната.

Когато отваряте вратата на фурната, може да излезе пара и водни капчици.

Нагорещената мазнина или олио могат лесно да се възпламенят.

Никога не използвайте вода в опитите си да загасите възпламенена мазнина или олио /съществува риск от експлозия/. Потушете пожара с мокри кърпи.

Аксесоарите на фурната стават много горещи.

Използвайте кухненски ръкавици или държачи за съдове.

Когато използвате и поддържате фурната, бъдете внимателни да не поставяте пръстите си при пантите на вратата, за да избегнете наранявания.

Това е особено важно, когато децата са наоколо.

Оставяйте вратата отворена само в откритата позиция.

Ако вратата е отворена, има опасност от нараняване или счупване на пръстите.

Не сядайте и не се облягайте на вратата и не я използвайте за работна площ.

Цялата поддръжка на уреда трябва да бъде осъществявана от квалифициран персонал.

За поддръжка, преместване, инсталиране и почистване на уреда използвайте подходяща предпазна екипировка /ръкавици и т.н./.

Повдигането и пренасянето на уреда с тегло над 25 кг. Трябва да бъде извършвано с подходяща екипировка или от двама човека, с цел да се избегне риск от нараняване.

Подготовка на фурната и предварителни действия преди употреба

Преди да използвате фурната, внимателно почистете вътрешността с неабразивен почистващ препарат и хладка вода. Поставете решетката и тавичката на техните места.

След като сте приключили това, загрейте фурната до максималната температура за приблизително около 20 минути, за да се отстранят остатъци от производството като смазки, масло или гума, които могат да причинят неприятна миризма по време на готвенето и след това проветрете стаята.

След като сте направили това, фурната е готова за първото готвене.

ВАЖНО: Всеки път когато искате да почистите фурната се уверете, че сигналната лампа не свети и фурната е изключена от електрическото захранване.

Важни забележки при инсталиране:

Фурната се вгражда в корпус на стандартен шкаф 600 мм., както е показано на фиг.1а и 1б. Монтажът може да бъде осъществен под работен плот или във висок шкаф при вертикално вграждане в колона.

Този уред трябва да бъде вграден от компетентен персонал, като се обърне особено внимание на вентилатора.

И в двата случая трябва да се осигури приток на въздух в съответствие с размерите показани на чертеж (фиг.1а и 1б).

Фурната се захваща към шкафа с помощта на 4-те винта "А", които са на ъгъла на рамката на вратата на фурната.

Когато се поставя фурната в корпуса на шкафа, не използвайте вратата на фурната като лост за нейното повдигане.

Не допускайте прекалено голям натиск върху вратата на фурната, когато тя е отворена.

ВНИМАНИЕ: ВИНАГИ ПАЗЕТЕ ДЕЦАТА ДАЛЕЧ ОТ ФУРНАТА, КОГАТО ТЯ Е ГОРЕЩА.

Монтажна схема за мултифункционална фурна

фигура 1a

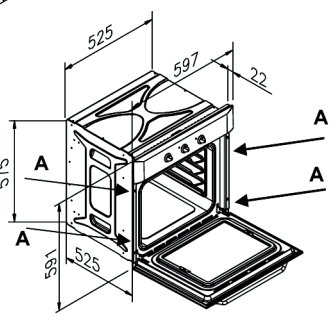
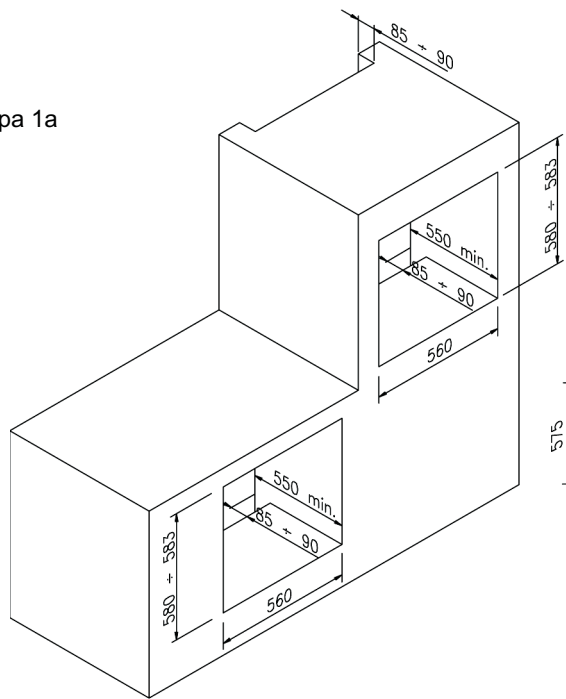

фигура 16

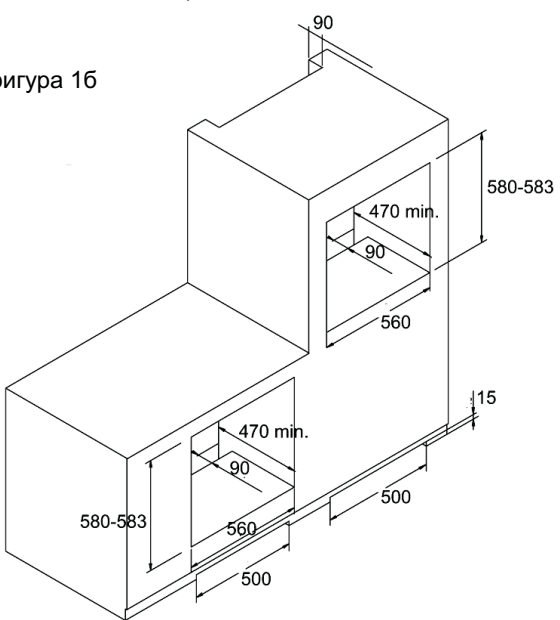

Монтажна схема за статична фурна

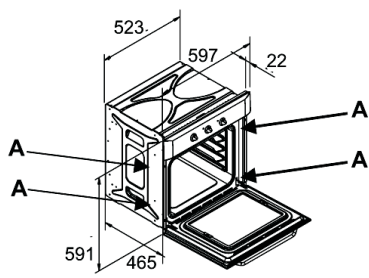

КОНТРОЛЕН ПАНЕЛ

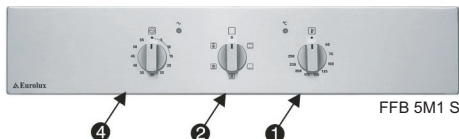
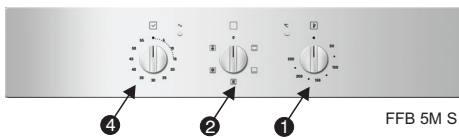
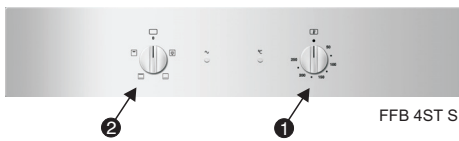

1. Терморегулатор
2. Програматор за избор на функция
3. Електронен програматор-таймер
4. Прозвъняващ таймер до 60мин
5. Изключващ аналогов програматор и таймер до 120мин.

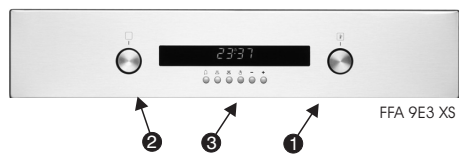
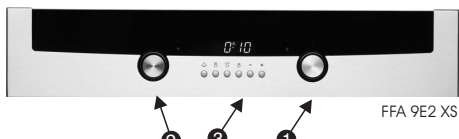

Избор на функции:



РАЗМРАЗЯВАНЕ

Фурната и зелената лампа са включени по време на тази и на всички следващи функции. Вентилаторът е включен, но няма нагриване. Вратата на фурната трябва да бъде затворена. Препоръчителна употреба: главно за размразяване на замразени храни. Чрез тази система на размразяване времето за размразяване е намалено с една трета.



ТРАДИЦИОННО ПЕЧЕНЕ

Със завъртане на терморегулатора може да се избере желаната температура от 50°C до 250°C. Жълтата лампа ще изгасне, когато фурната достигне желаната температура. Препоръчва се фурната да се загрее предварително, преди поставяне на храната. Подходяща за печене на хляб, блатове за торти и сладкиши.



ДЕЛИКАТНО ВЕНТИЛИРАНО ПЕЧЕНЕ (МУЛТИФУНКЦИЯ)-

Работят вентилаторът и кръговият нагревател.

Фурната се загрева с кръговия нагревател разположен около вентилатора. Топлината циркулира чрез вентилатора, за да се постигне равномерна температура във фурната. Чрез терморегулатора може да настроите желаната температура от 50°C до 250°C.

Необходимо е предварително нагриване на фурната, преди поставяне на храната. Подходяща функция за печене на няколко нива.



ЦЕНТРАЛЕН ГРИЛ

Със завъртане на терморегулатора може да изберете желаната температура от 50°C до 250°C, при затворена врата.

Препоръчителна употреба: за изпичане на малки количества храна на грил, тъй като се ползва само централната част на грила.



ДВОЕН ГРИЛ

Със завъртане на терморегулатора може да се избере желаната температура от 50°C до 250°C, при полуотворена или затворена врата. Във втория случай, не е необходим дефлектора за грила. Препоръчителна употреба: за изпичане на по-големи количества храна на грил.



ТУРБО ГРИЛ

Терморегулатора трябва да бъде настроен на желаната температура от 50°C до 250°C. Вентилаторът и грилът позволяват бързо и равномерно готвене.

Функция подходяща за печене на месо и месни продукти. Препоръчва се фурната да се загрее предварително за няколко минути.



ВЕНТИЛАТОР С ДОЛЕН НАГРЕВАТЕЛ

Терморегулатора трябва да бъде настроен на желаната температура от 50°C до 250°C. Препоръчителна употреба: за подгриване или много бавно приготвяне на храната. Подходяща за печене на риба със зеленчуци.

Не се препоръчва фурната да се загрева предварително.



ВЕНТИЛИРАНО ПЕЧЕНЕ

Със завъртане на терморегулатора може да бъде избрана желаната температура от 50°C до 250°C, при затворена врата. Този тип готвене обединява естествената обмяна на въздуха и вентилирането. Подходящо за всякакви ястия: месо, риба или сладки. Позволява едновременното готвене на различни видове храни без да се смесват вкусовете или ароматите им. Препоръчва се фурната да се загрее предварително.



ОСВЕТЛЕНИЕ

Само осветление



ДОЛЕН НАГРЕВАТЕЛ

Изберете желаната температура от 50°C до 250°C. Функцията е подходяща за много бавно готвене и подгръване на храната. Особено подходяща за приготвяне на кейкове, където е необходима повече топлина отдолу, отколкото отгоре.



ГОРЕН НАГРЕВАТЕЛ

Изберете чрез терморегулатора желаната температура от 50°C до 250°C. Функцията е подходяща за запазване на сготвената храна топла или за слабо подгръване, както и за суфлета и зеленчукови ястия.



ФУНКЦИЯ ПИЦА

Този вид готвене е идеално за пица и зеленчукови ястия. При тази функция работят едновременно долния нагревател, кръговия нагревателен елемент и вентилатора.



ФУНКЦИЯ ГРИЛ + ШИШ

Изберете чрез терморегулатора желаната температура от 50°C до 250°C, при затворена врата. Когато грилът работи, шиша автоматично се задвижва.



ФУНКЦИЯ ТУРБО ГРИЛ + ШИШ

Изберете чрез терморегулатора желаната температура от 50°C до 250°C, при затворена врата. Когато турбо грилът работи, шиша автоматично се задвижва.

Таблица за готвене				
Вид на храната	Темпер. °C	Ниво на тавата*	Време за готвене в минути	
			Препоръчително	Лично
Кекс във форма с разбита смес				
Панетоне или фокачия	175	2	55-65	
Фокачия	175	3	60-70	
Кекс	175	3	60-70	
Пай във форма				
Пай обикновен	200	3	8-10	
Пай със сирене рикота	200	3	25-35	
Пай с плодове	200	3	25-35	
Кекс във форма от тесто с набухватели				
Пай обикновен	180	3	30-45	
Бял хляб 1 кг.	200	3	25-35	
Малки сладкиши				
Еклери	200	3	10-15	
Сладки от многолистно тесто	200	2	35-45	
Бисквити	200	3	15-20	
Лазаня	225	2	40-50	
Месо (време за готвене според дебелината)				
Бавно печено на месо (напр. телешко печено)	200	2	120-150	
Бързо печено на месо (напр. говеждо печено)	200	2	60-90	
Руло Стефани	200	2	30-40	

Птици				
Патица 1,5 кг.	200	2	120-180	
Гъска 3 кг.	200	2	150-210	
Печено пиле	200	2	60-90	
Пуйка 5 кг.	175	2	Около 240	
Дивеч				
Заек	200	2	60-90	
Бут от сърна	200	2	90-150	
Бут от елен	175	2	90-180	
Зеленчуци				
Печени картофи	220	2	30-40	
Зеленчуков пудинг	200	2	40-50	
Риба				
Пъстърва	200	2	40-50	
Кефал	200	2	40-50	
Пица	240	3	10-20	
Грил				
Печено телешко на шиш (600 гр.)			50-60	
Пиле на шиш			60-70	
*Цифрата за нивото се отнася за положение от най-ниското ниво (без дъното, тъй като не може да се вкара тавичка за капене на мазнината)				
ГОРЕПОСОЧЕНИТЕ ДАННИ СА ПРИБЛИЗИТЕЛНИ, ЗАЩОТО ВИДА И ВРЕМЕТО ЗА ГОТВЕНЕ СЕ РАЗЛИЧАВАТ В ЗАВИСИМОСТ ОТ КОЛИЧЕСТВОТО И КАЧЕСТВОТО НА ХРАНАТА.				

Поставете храната върху металната решетка или в тавичка, ако са малки парчета. Решетката трябва да се постави на възможно най-горното ниво, а тавичката за събиране на оттичащата се мазнина на по-долно ниво. Затворете вратата и стартирайте грила.

ВНИМАНИЕ: По време на работа на грила, достъпните части за много горещи. Пазете децата далече от фурната.

ЗАБЕЛЕЖКА: Не използвайте алуминиево фолио, за да покривате тавичката за грила или за увиване на храната по време на готвенето ѝ, тъй като отразената топлина може да повреди нагревателя на грила, а фолиото може да предизвика пожар.

Всеки вид храна (риба, птици) трябва да се обръща, за да се позволи изпичането ѝ от двете страни.

По-долу са дадени няколко съвета за готвене с грил:

Ястия за печене на грил	Време за готвене в минути	
	Горна част	Долна част
Тънки парчета месо	6	4
Парчета месо със средна дебелина	8	5
Тънки парчета риба почистена от люспите	10	8
Риба (например пъстърва, съомга)	15	12
Наденички	12	10
Тостер, печени филийки	5	2

Как да използвате шиша (ако е наличен)

Възможно е да се използват едновременно шиша и грила.

Месото трябва да бъде промушено на шиша и блокирано от двете скоби.

След това процедурирайте, както следва:

Поставете върха на шиша в заострения отвор на мотора намиращ се върху задната част на фурната. Завийте дръжката в набраздената част на шиша. Развийте и извадете дръжката. Поставете тавичката за събиране на оттичаща мазнина на най-долното ниво. Настройте селектора на шиша, за да работи мотора. В края на готвенето, издърпайте дръжката на шиша и го извадете извън фурната.

Фиг. 2

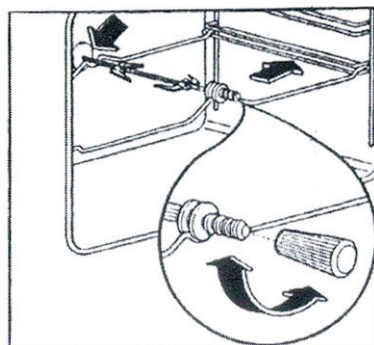

Програмиране на фурната с механичен прозвъняващ 60 минутен таймер – Фиг. 3

Копчето за регулиране (фиг.3) трябва да се завърти по посока на часовниковата стрелка, докато стигне до положение на 60 минути, а след това да се завърти в посока обратна на часовниковата стрелка до желаното време. Фурната няма да се изключи автоматично. Звънящият минутният брояч ще информира, че времето за готвене е приключило.

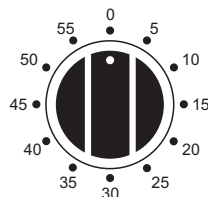

Фиг. 3

Програмиране на фурната с електрически изключващ 120 минутен таймер – Фиг. 4

Функцията на програмирация таймер е да изключи фурната при достигане на предварително зададеното време.

1. РАБОТА

След като сте настроили копчето на желаната температура, завъртете копчето на таймера по посока на часовниковата стрелка до желаното време за готвене (максимум 120 минути).

Когато таймерът се върне до положение "0", минутния брояч ще прозвъни, за да информира, че фурната автоматично ще се изключи.

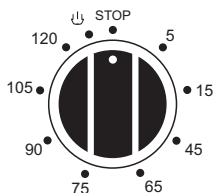

Фиг. 4

2. РЪЧНО ПОЛОЖЕНИЕ

Ако времето за готвене е по-дълго от 2 часа или ако искате да използвате фурната ръчно, за да я изключите когато пожелаете, завъртете копчето на положение  фиг. 4.

Електронен програматор – Фиг.5

Електронният програматор е устройство, което обединява следните функции:

- 24 часов часовник със светещ дисплей
- Таймер (до 23 часа и 59 минути)
- Програма за автоматичен старт и край на готвене
- Програма за полуавтоматично готвене (задаване или началото на готвене или края на готвене).

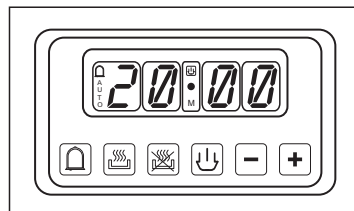

фиг. 5

Описание на бутоните



ТАЙМЕР



ВРЕМЕ ЗА ГОТВЕНЕ



КРАЙ НА ГОТВЕНЕ



РЪЧЕН РЕЖИМ



НАСТРОЙКА НА ВРЕМЕТО - УВЕЛИЧАВАНЕ



НАСТРОЙКА НА ВРЕМЕТО - НАМАЛЯВАНЕ

Описание на светещите символи

«АУТО» - (мигащ) – програматорът е в автоматичен режим, но не е програмиран.

«АУТО» - (непрекъснато светещ) – програматорът е в автоматичен режим, със зададена програма.



- протича готвене в автоматичен режим



- таймерът е в работен режим





- «АУТО» (и двата символа мигат) – грешка при програмиране

Когато няма светещ символ освен цифрите на часовника, тогава програматорът е настроен на ръчен режим.

Цифров часовник

Цифрите на часовника показват часовете (0-24) и минутите.

При включване на фурната или при прекъсване на електрическото захранване, на контролния панел ще мигат три нули.

За да се настрои часа е необходимо да се натиснат едновременно бутоните  и  и в СЪЩОТО ВРЕМЕ да се натиснат бутоните “+” и “-“, докато настроите точния час. Скоростта на настройката зависи от продължителността на натискане върху бутоните “+” и “-“.

Ръчен режим на готвене без използване на програматора

За да използвате фурната на ръчен режим, тоест без помощта на програматор е необходимо да се прекрати мигането на символа «АУТО» с натискане на бутона .

Ако непрекъснато проблясва символа «АУТО» (това означава, че програмата за готвене е все още запаметена) е необходимо да се откаже въведената програма за готвене посредством натискане на бутона , докато часовника се занули.

Автоматично готвене (начало и край)

1.) Настройте продължителността на времето на готвене посредством натискане на бутона . С бутони “+” и “-“ задайте времето за готвене (например 45 мин.)

2.) Настройте края на времето на готвене с натискане на бутона .

С бутони “+” и “-“ въведете часа за край на готвене (примерно 14:00)

3.) Настройте температурата и програмата на готвене, като използвате терморегулатора и копчето за избор на програма.

След тази настройка символът «АУТО» ще започне да мига, което означава че фурната вече е програмирана.

Пример: Часът в настоящия момент е 13:05. Готвенето трябва да продължи 45 минути и да приключи в 14:00 часа.

- Натиснете  и чрез бутони “+” и “-“ настройте времето за готвене. На дисплея трябва да се появи 0:45 (45 минути)

- Натиснете  и чрез бутони “+” и “-“ настройте часът, в който да се изключи фурната (14:00). На дисплея трябва да се появи 14:00 (14:00 часа)

- Настройте температурата и програмата на готвене, чрез терморегулатора и копчето за избор на програма.

След като сте приключили настройката, на дисплея ще се появи часът и символът «АУТО», светещ непрекъснато. Това означава, че програмата за готвене е запаметена.

В 13:15 часа (14:00 без 45 минути) фурната ще се включи автоматично.



По време на готвенето светят индикаторите  и «АУТО».

В 14:00 часа фурната ще се изключи автоматично. Чува се звуков сигнал, докато не се прекъсне чрез натискане на бутона .

Полуавтоматично готвене.



А. Настройване продължителността на времето за готвене

Б. Настройване часа на края (изключване на фурната) на готвене

А.) Настройте продължителността на времето за готвене с натискане на бутона . Чрез бутони “+” и “-“ задайте времето за готвене, което се индикира на дисплея на фурната. Фурната веднага ще се включи. Изберете функция за готвене и температура на готвене, чрез програматора на функциите и терморегулатора. Символите «АУТО» и  ще светнат.

След като изтече настроеното време на готвене, фурната ще се изключи и ще се чуе звуков сигнал, докато не се спре, както е описано по-горе.

С повторното натискане на бутон  във всеки един момент, Вие можете да видите зададеното от Вас време за готвене и да го промените чрез бутони "+" и "-".

Б.) Въведете часът за край на готвенето (изключване на фурната) с натискане на бутона . Чрез бутони "+" и "-" задайте часът на изключване на фурната, който се индикира на дисплея на фурната. Изберете функция за готвене и температура, чрез програматора на функциите и терморегулатора. Фурната веднага ще се включи. Символите «AUTO» и  ще светнат.

Фурната ще се изключи в зададения час и ще се чуе звуков сигнал, докато тя не се спре, както е описано по-горе.

С повторното натискане на бутон  във всеки един момент, Вие можете да видите зададеното от Вас време за готвене и да го промените чрез бутони "+" и "-".

Програмата за готвене може да се откаже във всеки момент с натискане на бутона . Фурната преминава в ръчен режим на работа.



Таймер - прозвъняващо устройство

Програматорът на таймера се състои само от прозвъняващо устройство, което може да се настрои за максимален период от 23 часа и 59 минути.

За да се настрои таймера, натиснете бутона  и в същото време натиснете "+" или "-", докато на дисплея се появи желаното време.

След настройката, ще се появи часът и символът .

Веднага ще започне обратно отброяване, което може да се види на дисплея във всеки момент само с натискане на бутона .

В края на настроеното време символът  ще се изключи и прозвъняващото устройство ще започне да зазвъни, докато се спре с натискане на бутона .

ВНИМАНИЕ! Прекъсването на електрическото захранване нулира часовника и изтрива зададените програми. След прекъсване на захранването на дисплея ще започнат да мигат три нули и готвенето може да се програмира отново.

Също така, може да настроите нивото на прозвъняващия сигнал посредством натискане на символа/бутона „-“, : сигналът може да бъде регулиран на 3 различни нива. Операцията може да се извърши след настройване на времето.

Смяна на лампата за осветление на фурната – фиг.6

Фурната е оборудвана с лампа, която има следните характеристики:

25W / фасонка E-14 / T 300 °C

ВНИМАНИЕ: изключете уреда от електрическото захранване.

Ако е необходимо да се смени лампата, трябва да се извади предпазния капак «А», като се завърти по посока обратна на часовниковата стрелка. След като лампата се смени, поставете отново предпазния капак «А». (Фиг. 6)

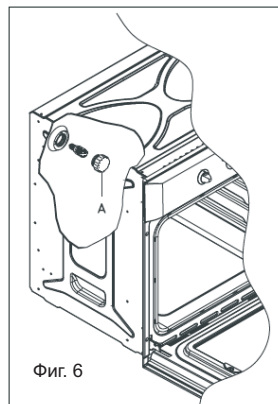

Фиг. 6

Изваждане на вратата на фурната – Фиг. 7

С цел почистване и по-лесен достъп до вътрешността на фурната, вратата може лесно да бъде демонтирана.

Вратата може да се демонтира по следния начин:

Пантите са снабдени с 2 подвижни заключващи елемента „В“.

Когато се отвори елемент „В“, пантата се освобождава от свързката си. След като се направи това, вратата трябва да се повдигне и да се извади, като се плъзга навън.

По време на извършване на тези действия, хванете вратата отстрани, близко да пантите. За да монтирате вратата отново, първо вкарайте пантите в техните отвори. Преди да затворите вратата, **не забравяйте да затворите (заключите) елементи „В“**.

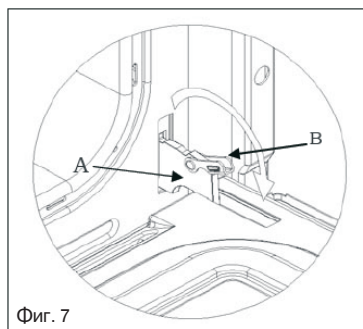

Фиг. 7

Изваждане на вътрешното стъкло на вратата на фурната

Не използвайте абразивни средства, които могат да доведат до повреда. Помнете, че ако повърхността на стъклото стои надраскана, това може да доведе до сериозни проблеми.

За да извадите вътрешното стъкло, използвайте монета като лост в двете вдлъбнатини „А“ до двата щифта „В“, за да се освободят от техните гнезда (фиг. 8).

След това повдигнете стъклото, както е показано във фиг. 9 и го извадете от рамката. За да монтирате вратата, повторете предходните две операции в обратен ред. Поставете стъклото обратно, като го поставите вътре във вратата и го натиснете. Натискането на стъклото трае, докато щифтовете влязат обратно в техните първоначални позиции (фиг. 9).

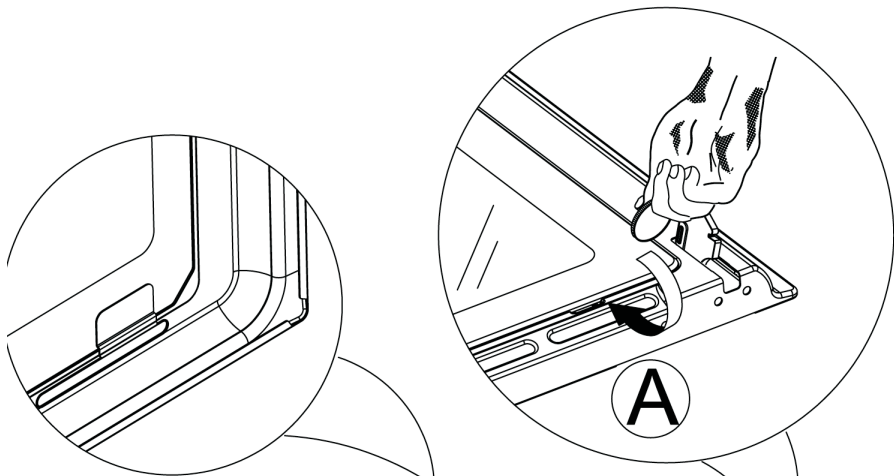

фигура 8

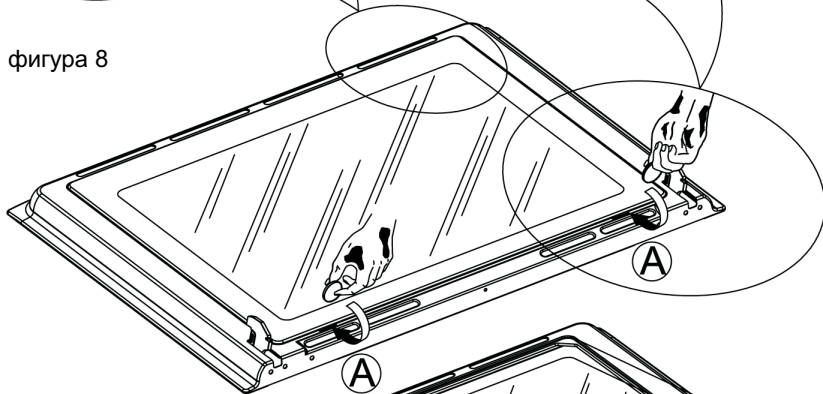

фигура 9

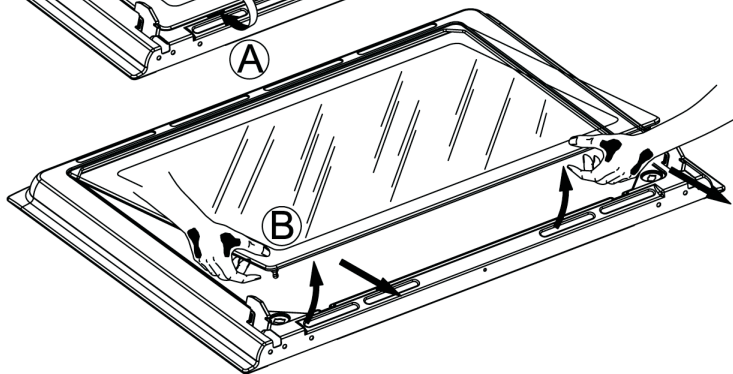

Инсталиране на самопочистващите панели (опция) - Фиг. 10

- 1) Инсталирайте панел (А) посредством четирите самонарезващи винта.
- 2) Поставете панелите (С) върху страничните стени на фурната и монтирайте отново водачите, които преди това са били извадени (ако фурната е с водачи).
- 3) Поставете аксесоарите във фурнат, които са били предварително извадени.

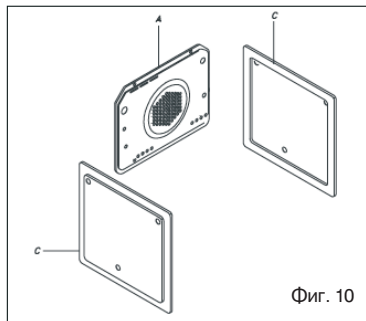

Фиг. 10

Аксесоари на фурната – Фиг.11

Уредът може да бъде оборудван със странични водачи, които трябва да се инсталират върху страничните стени на фурната. Плъзнете решетките и тавичките на фурната по страничните водачи. Страничните водачи могат да се извадят с лек натиск надолу върху елемент „А“.

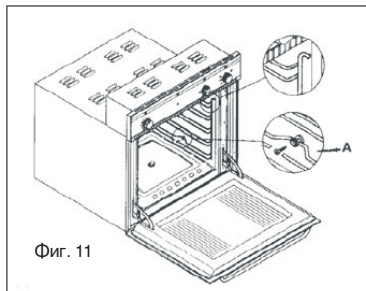

Фиг. 11

ПОЧИСТВАНЕ И ПОДДРЪЖКА

Важно: Почистването на уреда се извършва, след като е изключено електрическото захранване.

Изчакайте уреда да изстине, преди да пристъпите към почистване на уреда.

Не използвайте абразивни, избелващи или корозивни препарати.

Не използвайте парочистител за почистването на фурната.

Избършете вътрешността на фурната, като използвате кърпа навлажнена в разтвор на амониев препарат. Изплакнете и подсушете фурната.

Когато почиствате долната част на фурната, се препоръчва да отстраните мръсотията докато фурната е все още топла, но не гореща – колкото по-дълго време изчакате, толкова по-трудно ще стане нейното отстраняване.

За почистване на външните части, използвайте мека и сапунена вода, след което изплакнете и подсушете внимателно.

Ако е необходимо, вътрешното стъкло на вратата може да бъде извадено, като се развият двата странични фиксиращи винта. Уверете се, че стъклото е подсушено добре, преди да го поставите обратно. Погрижете се да не пренатягате фиксиращите винта при обратното монтиране на стъклото.

Производителят не поема отговорност за повреди върху предмети и хора, които са причинени от неправилно инсталиране на уреда.

В следствие на нашата политика за непрекъснато усъвършенстване, запазваме правото да регулираме и изменяме нашия продукт без предварително предупреждение.

Този уред е маркиран съгласно европейските директиви 2002/96/ЕС за отпадъци на електрически и електронни уреди (WEEE). С осигуряване на правилното унищожаване на продукта, Вие ще помогнете за предотвратяване на потенциални отрицателни последици за околната среда и здравето на човека, които могат да бъдат причинени от неправилното унищожаване на този продукт.



Символът  върху продукта или върху документа придружаващ продукта показва, че този уред не трябва да се третира като домакински отпадъци. Вместо това, той трябва да се предаде в подходящ сборен пункт за рециклиране на електрически и електронни уреди.

Унищожаването трябва да се извърши в съответствие с местните закони за опазване на околната среда и унищожаване на отпадъците.