

LEKS GROUP**BG**

София: 02/963 33 20, 963 33 80, бул. Арсеналски 105, Пловдив: тел.: 032/633 778, ул. Цар Асен 30,
Варна: тел.: 052/504 634, бул. Вл. Варненчик 277, Бургас: тел.: 056/841 475, ул. Фердинандова 77
Русе: тел.: 082/872 717, ул. Борисова 84, Плевен: тел.: 064/833 172, ул. Данаил Попов 4,
Велико Търново: тел.: 062/603 883, бул. България 26, Благоевград: тел.: 073/832 782, к-с Парангалица,
Видин: тел.: 094/600 209, ул. Цар Александър II, к-с Съединение, бл. 12

BEOLEKS**SRB**

Novi Beograd: 011/ 31 33 598; 011/ 31 33 597; 011/ 31 33 264; 011/ 31 33 826
Bul. Arsenija čarnojevića 66

SKOLEKS**MK**

Скопје: 02/ 322 75 80, ул. Народен Фронт Б-2, Кавадарци: 043/ 412 551, ул. Шишка Б.Б,
Битола: 047/ 242 885, ул. Прилепска 56, Тетово: 044/ 337 919, ул. Илинденска Б.Б
Струмица : 034 / 320 551, ул. Гоце Делчев бр.65

Eurolux

Your Style...Your Life



MW 23 X
МИКРОВЪЛНОВА ФУРНА

MW 23 X
MIKROTALASNA PEĆNICA

MW 23 X
МИКРОБРАНОВА ПЕЧКА

BG ИНСТРУКЦИИ ЗА ЕКСПЛОАТАЦИЯ**SRB** UPUTSTVO ZA UPOTREBU**MK** УПАТСТВО ЗА УПОТРЕБА

Благодарим Ви, че избрахте нашия продукт. Препоръчваме да прочетете внимателно инструкциите, които се съдържат в този наръчник, за да се запознаете с най-подходящите условия за правилната и безопасна употреба на Вашата микровълнова фурна.

Предлагаме отделни параграфи, за да можете стъпка по стъпка да опознаете всички функции на уреда, текстът е достъпен и е съпроводен с илюстрации.

Този наръчник дава бързи и лесни съвети в отговор на Вашите въпроси, отнасящи се до употребата на Вашата нова микровълнова фурна MW23.

Символот  обележан на уредот, или обележан на неговата документација, покажува дека тој уред не смее да се третира како домашен отпад. Наместо тоа тој уред треба да се предаде во најблискиот пункт за рециклирање на електрички и електронски уреди. Уништувањето треба да се изврши во согласност со локалните закони и во согласност со стандардите за животната средина .

Притиснете и задржете го копчето STOP/CANCEL 3 сек. Ќе слушнете звучен сигнал и на дисплејот ќе светне индикаторот LOCK.

Истата постапка повторете ја и при отклучување на печката.

СПЕЦИЈАЛНИ ФУНКЦИИ

Автоматско помнење

По завршување на готвењето или одмрзнувањето, печката автоматски ќе емитува звучен сигнал на секој две минути. Овој процес ќе трае се додека не ја отворите вратата или не го притиснете копчето CANCEL.

ЧИСТЕЊЕ И ОДРЖУВАЊЕ

1. Пред да ја чистите печката исклучете ја од електричното напојување.
2. Внимавајте на внатрешниот дел од печката. Доколку во печката има разлеано остатоци од храна, пожелно е тие да се отстранат со влажна крпа. Избегнувајте препарати за чистење што се на хемиска база.
3. Исто така и надворешниот дел на печката треба да се чисти со влажна крпа и да се внимава да не навлезе вода во отворите за ладење.
4. Пожелно е почесто чистење на стаклото од вратата и заптивната гума на истата.
5. Контролниот панел чистете го со сува крпа и во тој случај вратата од печката треба да биде отворена за да не дојде до вклучување на печката.
6. Доколку приготвувате храна со висок степен на влага можно е нафаќање на влагата на ѕидовите од печката. Истата избришете ја со сува крпа.
7. Стаклениот сад можете да го измиете рачно со сапуница или во машина за садови.
8. Обрачот со ногарките исто така можете да го измиете рачно или машински. Треба да внимавате кога ќе го враќате да го поствете во своите лежишта.
9. Доколку се појави непријатна миризба таа може да се неутрализира со поставување на еден сад наполнет со вода во кој ќе има исецкано еден лимон. Загрејте ја печката на 5 минути и потоа пројдете ја со сува крпа.
10. Доколку треба да се промени осветлувањето на печката, консултирајте се со трговскиот дилер од каде сте ја купиле микробрановата печка.

ПРЕД ДА СЕ ОБРАТИТЕ ВО СЕРВИС

АКО ФУРНАТА НЕ РАБОТИ

1. Проверете го контактот со електричното напојување дали е во добра врска. После 10 секунди повторно вклучете.
2. Проверете ги електричните одигурувачи.
3. Проверете дали контролниот панел е правилно програмиран, случајно да не е вклучен тајмерот.
4. проверете дали вратата и системот за заклучување се добро затворени. Во спротивно печката нема да емитува микробранова енергија, ДОКОЛКУ НИТУ ЕДНА ОД ГОРЕНАВЕДЕНИТЕ ПРОВЕРКИ НЕ ВИ ПОМОГНЕ ДА ЈА СТАРТУВАТЕ ПЕЧКАТА, ВЕДНАШ ОБРАТЕТЕ СЕ ВО ОВЛАСТЕНИОТ СЕРВИС.

Моля прочетете тези инструкции внимателно преди да инсталирате и работите с фурната. Запазете ги за по-нататъшна справка.

ПРЕДПАЗНИ МЕРКИ, ЗА ДА СЕ ИЗБЕГНЕ ВЪЗМОЖНО ПРЕКОМЕРНО ИЗЛАГАНЕ НА МИКРОВЪЛНОВА ЕНЕРГИЯ

1. Не се опитвайте да работите с тази фурна при отворена врата, тъй като това може да причини вредно излагане на микровълнова енергия. Важно е да не се нарушува или подправка защитната блокировка.
2. Не поставяйте никакъв предмет между предната част на фурната и вратата, и не допускате зацапване или остатъци при почистване да се натрупват върху уплътненията.
3. Не работете с фурната когато е повредена. Особено е важно вратата на фурната да се затваря плътно и да няма повреди по:

СПЕЦИФИКАЦИЯ

Консумация на енергия	230V-50Hz, 1400W(микровълни) 230V, 750W(грил)
Номинална изходна мощност на микровълни	e900W
Работна честота	2450MHz
Външни размери	317мм(В)х508мм(Ш)х410мм(Д)
Вътрешни размери на фурната	215мм(В)х350мм(Ш)х330мм(Д)
Капацитет на фурната	23 литра
Равномерност на готвене	Въртяща се система(ф 314мм)
Нето тегло	Приблизително 16,5кг

ИНСТАЛИРАНЕ

1. Уверете се, че всички опаковки са извадени от вътрешността на фурната.
2. **ВНИМАНИЕ:** Проверете фурната за някакви повреди, като разместена или изкривена врата, повредени уплътнения на вратата, счупени или разхлабени панти и резета, и зъбци във вътрешността на фурната или на вратата. Ако има

3. Микровълновата фурната трябва да бъде поставена на равна, стабилна повърхност, за да издържи тежестта ѝ и възможно най-тежката храна, която ще се готви във фурната.
4. Не поставяйте фурната близо до източник на топлина или влага, или близо до запалителни материали.
5. За правилна работа фурната трябва да има достатъчен приток на въздух. Оставете 20 см. разстояние над фурната, 10 см. зад нея и по 5 см. от двете страни. Не покривайте и не блокирайте отворите на фурната. Не премахвайте крачетата.
6. Не работете с фурната когато стъклената табла, обръча с колелца и

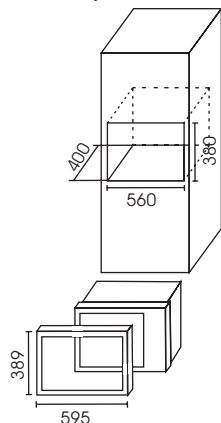

ИНСТРУКЦИИ ЗА ЗАЗЕМЯВАНЕ

Този уред трябва да бъде заземен. Фурната е оборудвана с кабел, който има заземяващ проводник и заземяващ щепсел. Той трябва да бъде включен към контакт на стената, който е правилно инсталиран и заземен. В случай на късо съединение на електричеството, заземяването намалява риска от електрически удар осигурявайки извод за изтичане на електрическия ток. Препоръчва се да се осигури отделена ел. верига захранваща само фурната. Използването на високо напрежение е опасно и може да доведе до запалване или други инциденти водещи до повреда на фурната.

ВНИМАНИЕ: Неправилната употреба на заземяващия щепсел може да доведе до риск от удар от електрически ток.

Забележки:

Ако имате въпроси относно заземяването или електрическите инструкции, консултирайте се с квалифициран електротехник или

Нито производителят, нито търговецът могат да поемат отговорност за повреди на фурната или лични щети, произтичащи от неспазване на процедурите за електрическо свързване.

Проводниците в главния кабел са оцветени със следните кодове:

Зелен и жълт = земя

ЧЕСТОТНИ СМУЩЕНИЯ

Кафяв = фаза

1. Работата на микровълновата фурната може да причини смущения във Вашето радио, телевизор или други подобни уреди.
2. Когато има смущение, то може да бъде намалено или премахнато като вземете следните мерки:
 - а. Почистете вратата и изолиращата повърхност на фурната.
 - б. Завъртете в друга посока антената получаваща сигнал на радиото или телевизора.
 - в. Сменете мястото на микровълновата фурна спрямо уреда получаващ радио-сигнала.
 - г. Преместете микровълновата фурна далеч от уреда получаващ

АВТОМАТСКО ГОТВЕЊЕ	Притиснете WEIHT ADJ за да ја подесите тежината или бројот на порци								
	1	2	3	4	5	6	7	8	9
1 Кафе/Супа	1	1 чинија	2 чинии						
2 Ориз	80 гр.	100 гр.	120 гр.						
3 Шпагети	100 гр	200 гр	300 гр						
4 Комплири	150 гр.	300 гр.	450 гр.	600 гр					
5 Подгревање	70 гр.	140 гр.	210 гр.	280 гр	320 гр	350 гр	380 гр	420 гр	450 гр
6 Риба	50 гр.	100 гр.	150 гр.	200 гр	250 гр	300 гр	350 гр	400 гр	450 гр
7 Пиле	800 гр.	1 кг	1,2 кг.	1,3 кг	1,4 кг.	1,5 кг	1,6 кг.	1,7 кг	1,8 кг.
Говедско / 8 Јунешко	300 гр.	500 гр.	800 гр.	1 кг	1,2 кг	1,3кг	1,8 кг		
9 Месо на грил	80 гр.	100 гр.	150 гр.	200гр	300 гр	400гр	500 гр	600гр	700 гр
10 Автоматско одмрзнување									

ЕКСПРЕСНО ГОТВЕЊЕ

Печката ќе работи на максимална моќност (100% излез на моќност) при експресна програма на готвење.

Со секое притискање на копчето START можете да ја програмирате печката за следните параметри.

ВРЕМЕ	ПРИТИСНЕТЕ ГО КОПЧЕТО START
00:30	веднаш
01:00	два пати
01:30	три пати
.....
12:00	15 пати

ПРИМЕР: За да ја подесите печката да работи 2 минути направете ги следните операции:

- Притиснете го копчето STOP/CANCEL
- Притиснете го копчето START 4 пати

ПОДЕСУВАЊЕ НА ТАЈМЕРОТ

Минутниот тајмер ќе Ви овозможи мерење на времето во обратна насока. Во таков случај работи осветлувањето, вентилаторот за ладење и ротирачката табла, но нема микробраново печење.

Оваа функција може да ја користите доколку сакате да го измерите времето на готвење.

ПРИМЕР: Сакате да го подесите тајмерот на 3 минути.

- Притиснете го копчето STOP/CANCEL
- Притиснете го копчето POWER 6 пати
- Завртете го регулаторот TIME/MENU на 3:00
- Притиснете го копчето START.

ЗАКЛУЧУВАЊЕ ОД ДЕЦА

За да ја програмираме печката во функција CHILD LOCK (заклучување за деца) треба да ги направите следните постапки.

НА ПРИМЕР: Да претпоставиме дека скате да наместите комбинација 1 за готвење 25 мин.

- Притиснете го копчето STOP/CANCEL
- Притиснете го копчето COM1
- Завртете TIMER на 25:00
- Притиснете го копчето START.

КОМБИНАЦИЈА 2

Најдолгото време за готвење е 60 мин.

55 % од времето е за микробраново готвење и 45% за готвење на грил. Се користи за пудинзи, омлети, печени компири и пици.

НА ПРИМЕР: Да претпоставиме дека сакате да наместите комбинација 2 за готвење со продолжено време 12 минути.

- Притиснете го копчето STOP/CANCEL
- Притиснете го копчето COM2
- Завртете TIMER на 12:00
- Притиснете го копчето START.

АВТОМАТСКО ОДМРЗНУВАЊЕ

Печката може да се користи за одмрзнување на месо, птици и морска храна. Одако ќе се намести видот на храната автоматски се менува нивото на можност и времето на одмрзнување. Тежината за одмрзнатата храна се движи од 100грама до 4килограми.

НА ПРИМЕР: Да претпоставиме дека сакате да одмрзнете 600гр. месо за скара.

- Притиснете го копчето STOP/CANCEL
- Завртете MENU за наредба одмрзнување, кога ќе го завртете копчето тоа ќе помине 9 наредби за автоматско готвење и потоа завртете повторно за да ја подесите тежината од 600грама.
- Притиснете го копчето START

АВТОМАТСКО МЕНИ

За следните храни или начин на готвење не е потребно да се воведат типот и времето на готвење. Насочете го вниманието на командата на печката за храната, која што сакате да ја пригответе и нејзината тежина. Тоа можете да го направите откако ќе го завртете копчето TIME/MENU, за да ја изберете категоријата на храната и режимот, потоа притиснете го копчето WEIGHT ADJ., за да ја наместите приближно тежината на храната која ќе ја приготвувате. Печката започнува да работи откако ќе го притиснете копчето START.

Можеби ќе биде потребно да се заврти храната за време на готвењето за да биде подеднакво испечена од двете страни.

НА ПРИМЕР: За готвење 400гр. риба.

- Притиснете го копчето STOP/CANCEL
- Завртете го копчето MENU за готвење на риба, кое има бр.6 во автоматското мени.
- Притиснете го копчето WEIGHT ADJ. 8 пати за да се намести тежината од 400гр.
- Притиснете го копчето START.

Ве молиме запаметете, дека сепак резултатите од готвењето зависат од повеќе фактори како формата и димензиите на храната, Вашите лични желби за приготвување на храната и како сте ја поставиле во печката. Ако резултатот од готвењето не е задоволителен ве молиме наместете го соодветното време на готвење.

ВАЖНИ ИНСТРУКЦИИ ЗА БЕЗОПАСНОСТ ПРИ РАБОТА

Когато се исползват електрически уреди, треба да се спазват основни предпазни мерки вклучуващи следното:

1. Прочетете всички инструкции преди да използвате уреда.
2. Използвайте уреда само по предназначение, както е описано в този наръчник за

употреба. Не използвайте корозивни химически препарати или изпарения в този уред.

Този вид фурни е конструиран специално за подгряване, готвене или изсушаване на

храната. Те не са конструирани за промишлена или лабораторна употреба.

3. Не включвайте фурната да работи когато е празна.
4. Не работете с фурната, когато тя има повреден кабел или контакт, когато не работи

правилно или когато е повредена или изпусната да падне. Когато захранващия кабел е

повреден, той трябва да се замени от производителя, от негов оторизиран сервис,

или от подобен квалифициран специалист, за да се избегнат рисковете.

5. **ВНИМАНИЕ:** Позволявайте на децата да използват фурната без надзор само когато са

им дадени съответните инструкции, така че детето да може да използва фурната по

безопасен начин и разбира опасността при неправилна употреба.

6. За да намалите риска от запалване във вътрешността/муфела на фурната:
 - а. Когато загревате храна в пластмасови или хартиени съдове, наблюдавайте
 - б. Остранете допълнителните опаковъчни материали телчета, тиксо и т.н.

от хартиените или найлоновите пликове преди да ги поставите в фурната.

- в. Ако се забележи дим, изключете фурната с копчетата или прекъснете захран-

ването от електрическата мрежа и дръжте вратата затворена, за да потушите

пламъците.

- г. Не използвайте муфела за съхраняване на продукти. Не оставяйте хартиени

продукти, домакински съдове или храна в муфела, когато не използвате фурната.

7. **ВНИМАНИЕ:** Не трябва да се нагряват течни или други храни в запечатани съдове,
8. Микровълновото нагряване на напитки може да доведе до забавено и внезапно

завиране и поради тази причина трябва да се вземат мерки когато се борави със съда.

ПРАВИЛА ЗА ГОТВЕНЕ С МИКРОВЪЛНИ

1. Наредете храната внимателно. Поставете най-дебелите части от храната към външната част на чинията.
2. Следете времето за готвене. Гответе с най-краткото посочено време и увеличете времето ако е необходимо. Продължителното нагряване/прегриването може да доведе до загаряне на храната.
3. Покривайте храната по време на готвене. Капакът предпазва от пръскване и помага за равномерно готвене на храната.
4. По време на готвене обръщайте храната, за да ускорите готвенето. За храни като пилета и хамбургери обърнете многократно, при големи парчета като печено месо, трябва да обърнете **СПРАВОЧНИК ЗА ДОМАКИНСКИТЕ СЪДОВЕ**.
5. В средата на времето за готвене разбъркайте храната, такава като кюфтета, от върха към дъното и от средата към края на съда.

1. Идеалният материал за съдове за микровълново готвене е прозрачният. Той позволява на енергията да премине през съда и да загрее храната.
2. Микровълните не могат да проникнат през метал, така че не трябва да се използват метални съдове или съдове с метален кант.
3. Не използвайте продукти от рециклирана хартия, тъй като те могат да съдържат малки метални частици, които могат да причинят искри и/или пламъци.
4. За препоръчване са повече кръгли и овални съдове отколкото квадратни и правоъгълни, тъй като храната в ъглите е подложена на прегряване.
5. Тесни ленти от алуминиево фолио могат да се използват, за да се предотврати

Съд за готвене	Микровълново готвене	Грил	Комбинирано готвене
Огнеупорно стъкло	Да	Да	Да
Обикновено стъкло	Не	Не	Не
Огнеупорна керамика	Да	Да	Да
Пластмасов съд за микровълни	Да	Не	Не
Кухненска хартия	Да	Не	Не
Метална тавичка	Не	Да	Не
Метална скара	Не	Да	Не
Алуминиево фолио и съдове с алуминиево фолио	Не	Да	Не

КАКО ДА ГО НАМЕСТИТЕ УПРАВУВАЊЕТО НА ПЕЧКАТА

Секој пат кога ќе го притиснете копчето, ќе се слушне звучен сигнал, кој што го подржува притискањето.

МЕСТЕЊЕ НА ЧАСОВНИКОТ

Кога за првпат ќе се вклучи печката, на дисплејот се покажува " 1:01" и тоа е 12 часовен часовник. За да го проверите часот по време на работа на печката, притиснете го копчето CLOCK и тогаш времето ќе се покаже за 5 секунди на дисплејот.

На пример: Претпоставете дека сакате да го наместите часовникот на време 8:30 (наутро или навечер).

- Притиснете го копчето STOP/CANCEL.
- Притиснете го копчето CLOCK.
- Завртете TIME/MENU, за да наместите 8 часа.
- Притиснете го копчето CLOCK.
- Завртете TIME/MENU, за да наместите 30 минути.
- Притиснете го копчето CLOCK, за да ја потврдите програмата.

МИКРОБРАНОВО ГОТВЕЊЕ

За микробраново готвење притиснете го копчето POWER неколку пати за да го изберете нивото на можности на готвење и тогаш користете TIME/ MENU, за да го наместите саканото времетраење на готвењето. Најдолгото времетраење на готвењето е 60 мин.

Изберете го нивото на можност со притискање на копчето POWER .

Притиснете го копчето POWER	Дисплеј	Можност за готвење
1 пат	100	100%
2 пати	80	80%
3 пати	60	60%
4 пати	40	40%
5 пати	20	20%
6 пати(местење на тајмерот)	0	0

На пример да претпоставиме, сакате да готвите за 1 минута при 60% од микробрановата можност

- Притиснете го копчето STOP/ CANCEL , за да го видите првото местење на печката
- Притиснете го копчето POWER 3 пати.
- Завртете TIME/ MENU на 1:00
- Притиснете го копчето START.

ГРИЛ

Најдолгото време за готвење е 60мин. Готвењето на грил е убаво особено за тенки парчиња месо, котлети, кебапи или парчиња од пиле. Убаво е исто така и за топли сендвичи.

На пример да претпоставиме дека сакате да готвите на грил за 12 минути.

- Притиснете го копчето STOP/CANCEL.
- Притиснете го копчето GRILL.
- Завртете TIME/MENU на 12:00
- Притиснете го копчето за START.

КОМБИНАЦИЈА 1

Најдолгото време за готвење е 60 мин.

30% од времето е за микробраново готвење и 70% за готвење на грил. Се користи за риба, компири и друго.

ИМЕНУВАЊЕ НА СОСТАВНИТЕ ДЕЛО

1. Систем на заклучување на вратата.
2. Прозорец на печката.
3. Канал за воздух.
4. Ротирачка осовина.
5. Обрач со ногарки.
6. Стаклен сад.
7. Контролен панел.
8. Грејно тело (грил).
9. Метална решетка.

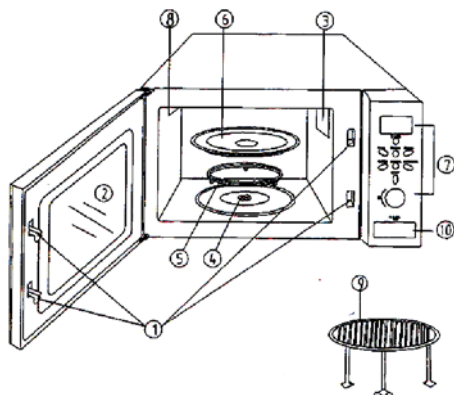

КОНТРОЛЕН ПАНЕЛ

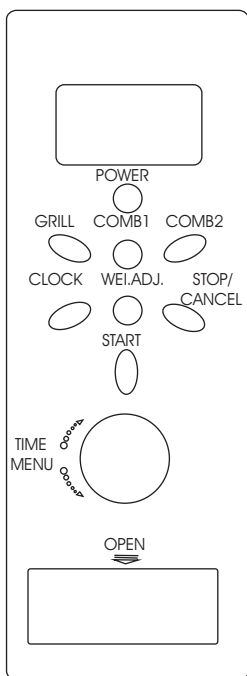

· POWER МОЌНОСТ

Со повеќекратно притискање на ова копче ја одбирате моќноста на готвењето.

· GRILL ГРИЛ

Со приискање на ова копче ја одбирате програмата за грилово печење со максимално времетраење од 60 мин.

· COMB1/COMB2 - КОМБ.1/КОМБ.2

Со притискање на едно од овие две копчиња можете да изберете комбинирано готвење грил и микробраново печење.

· TIME/MENU ВРЕМЕ/МЕНИ

Со вртење на регулаторот го подесуваме времето на часовникот или времето на готвењето.

Со вртење на регулаторот (TIME/MENU) го избирате автоматското мени заедно со операцијата одмрзнување.

· WEIGHT ADJ ПОДЕСУВАЊЕ НА ТЕЖИНАТА

По изборот на менито за автоматското мени со користење на ова копче ја определувате тежината на храната што ќе ја приготвувате или бројот на порциите..

· CLOCK ЧАСОВНИК

Со притискање на ова копче го стартувате часовникот на печката, а со повторно притискање го стопирате.

· START ПОЧЕТОК

Притиснете го ова копче за да ја започнете програмата на готвење. Со повеќекратно притискање започнува експресно готвење, без подесување на моќноста и времето на готвење.

· STOP/CANCEL ЗАПИРАЊЕ / ОТКАЖУВАЊЕ

Притиснете за да ги откажете подесените параметри или пак да се вратите во првобитната позиција. Со притискање на копчето еднаш го стопирате времето, а со притискање на копчето два пати за потполно откажување. Истата постапка се повторува и доколку саката да ја заклучите печката од деца.

НАИМЕНОВАНИЕ НА ЧАСТИТЕ

1. Предпазна заклучваща система на вратата
2. Прозорец на печката
3. Отдушник на въздуха
4. Въртяща ос
5. Обръч с колелца
6. Стыклена табла
7. Блок управление
8. Грилов нагревател
9. Метална решетка

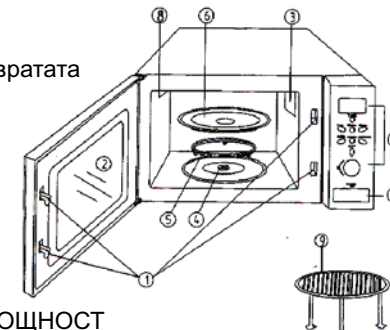

КОНТРОЛ ПАНЕЛ

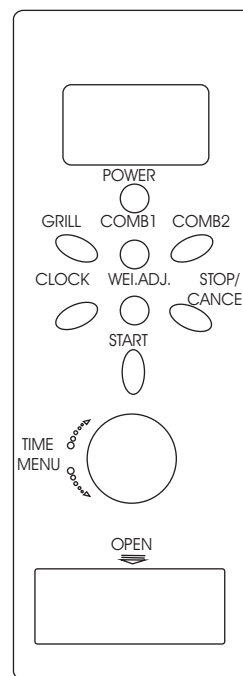

● POWER - МОЌНОСТ

Натиснете този бутон няколко пъти, за да настроите нивото на микровълновата мощност за готвене.

● GRILL - ГРИЛ

Натиснете този бутон, за да настроите програмата за грилово готвене с продължителност до 60 минути.

● COMB1/COMB2 - КОМБ.1/КОМБ.2

Натиснете един от тези бутони, за да изберете комбинираната програма за готвене с микровълни и грил.

● TIME/MENU - ВРЕМЕ/МЕНИ

Завъртете копчето, за да настроите часовото време на фурната или да въведете времето за готвене. Завъртете копчето на таймера/менюто, за да изберете автоматично меню, включително и размразяване.

● WEIGHT ADJ. - НАСТРОЙКА НА ТЕГЛОТО

След избор на меню за автоматично готвене, използвайте този бутон за определяне на теглото на храната или броя на порциите.

● CLOCK - ЧАСОВНИК

Натиснете този бутон, за да стартирате часовника на фурната и го натиснете отново за да го спрете.

● START - СТАРТ

Само натиснете няколко пъти, за да започнете експресно готвене без предварителни настройки на нивото на мощност и времето за готвене.

● STOP/CANCEL - СТОП/ОТКАЗ

Натиснете, за да се откажете от настройките или да върнете първоначалното състояние

на фурната преди да настроите програмата за готвене.

Натиснете веднъж за временно спиране на готвенето или два пъти за пълен отказ. Използва се също за настройка на заклучване за деца.

КАК ДА НАСТРОИМ УПРАВЛЕНИЕТО НА ФУРНАТА

Всеки път, когато се натисне бутон, ще се чуе звуков сигнал, които потвърждава натискането му.

НАСТРОЙКА НА ЧАСОВНИКА

Когато фурната се включи за първи път, дисплея показва "1:01" и това е 12 часов часовник. За да проверите часа по време на работа на фурната, натиснете бутона CLOCK и тогава времето ще се покаже за 5 секунди на дисплея.

НАПРИМЕР: Предположете, че искате да настроите часовника на време 8:30 (сутрин или вечер).

- Натиснете бутона STOP/CANCEL.
 - Натиснете бутона CLOCK.
 - Завъртете TIME/MENU за да настроите 8 часа.
 - Натиснете бутона CLOCK.
 - Завъртете TIME/MENU., за да настроите 30 минути.
- Натиснете бутона CLOCK, за да потвърдите настройките.

МИКРОВЪЛНОВО ГОТВЕНЕ

За микровълново готвене просто натиснете бутона POWER няколко пъти, за да изберете нивото на мощност за готвене и тогава използвайте копчето TIME/MENU, за да изберете желаното време за готвене. Най-дългото време за готвене е 60 минути.

Натиснете бутона POWER	Дисплей	Мощност на готвене
1 път	100	100%
2 пъти	80	80%
3 пъти	60	60%
4 пъти	40	40%
5 пъти	20	20%
6 пъти (настройка на таймера)	0	0

Например да предположим, че искате да готвите за 1 минута при 60% от микровълновата мощност.

- Натиснете бутона STOP/CANCEL, за да установите първоначалното положение на фурната.
 - Натиснете бутона POWER 3 пъти.
 - Завъртете TIME/MENU на 1:00.
- Натиснете бутона START.

ГРИЛ

Най-дългото време за готвене е 60 минути. Готвенето на грил е удобно особено за тънки парчета месо, пържоли, котлети, кебап, наденички или парчета от пиле. Удобно е също за топли сандвичи и за ястия тип огретен.

Например да предположим, че искате да готвите на грил за 12 минути.

- Натиснете бутона STOP/CANCEL.
- Натиснете бутона GRILL.
- Завъртете TIME/MENU на 12:00.

КОМБИНАЦИЯ 1

Най-дългото време за готвене е 60 минути.

30% от времето е за микровълново готвене и 70% за готвене на грил. Използва се за риба, картофи или огрети.

ПРАВЦИЛА ЗА ГОТВЕЊЕ СО МИКРОБРАНОВА ПЕЧКА

1. Внимателно поставете ја храната. Подебелите слоеви од храната поставете ги од внатрешната страна на чинијата.
2. Следете го времето на готвење. Храната приготвувајте ја со најкраткото посочено време и само доколку има потребс зголемете го. Продолженото загревање на храната може да придонесе до загарување.
3. За време на готвењето храната треба да се покрие. Капакот во едно заштитува од прскање и допринесува до рамномерно готвење.
4. За време на готвењето превртете ја храната. За помало парчиња месо вртењето треба да биде почесто, а за поголеми минимум еднаш.
5. За целото време на готвење превртувајте ја храната.

ПРАВИЛНИК ЗА САДОВИТЕ ЗА ДОМАЌИНСТВО

1. За идеален сад за готвење во микробрановата печка се смета стаклениот (прозирен сад). Тој дозволува микробрановата енергија да пројде кроз него и директно да ја загрее храната.
2. Микробрановите зраци не можат да го пробијат металот, така што по можност избегнувајте метални садови.
3. Не користете продукти од рециклирана хартија. Тие во себе можат да содржат метални честички кој можат да се запалат.
4. Се препорачуваат повеќе кружни отколку квадратни или правоаголни форми на садовите.
5. Тесни ленти од алуминиумска фолија можат да се употребуваат но мора да се запази меѓусебното растојание од 1 инч (2,45см).

ОВАА ТАБЕЛА ПОДОЛУ ЌЕ ВИ ПОМОГНЕ ДА ГО ИЗБЕРЕТЕ ИДЕАЛНИОТ ДОМЌИНСКИ САД

Сад за готвење	Микроталасно Готвење	Грил	Комбинирано готвење
Огноотпорно стакло	ДА	ДА	ДА
Обично стакло	НЕ	НЕ	НЕ
Огноотпорна керамика	ДА	ДА	ДА
Пластичен сад за	ДА	НЕ	НЕ
Микробранова печка			
Кујнска хартија	ДА	НЕ	НЕ
Метална тава	НЕ	ДА	НЕ
Метална скара	НЕ	ДА	НЕ
Алуминиумска фолија	НЕ	ДА	НЕ
или садови од			
алуминиумска фолија			

ВАЖНИ ИНСТРУКЦИИ ЗА БЕЗБЕДНОСТ ПРИ РАБОТАТА

При експлоатация на електричните уреди треба да се запазат основните мерки на претпазливост вклучувајќи ги и следниве

1. Прочитајте ги сите инструкции пред да почнете со користење на апаратот.
2. Уредот користете го според предложените инструкции опишани во ова упатство за употреба. Не употребувајте корозивни хемиски препарати, или испарливи материи во овој уред. Овој вид на печка е конструиран специјално за приготвување, готвење или одмрзнување на храната, и не е дозволено користење за лабораториски потреби.
3. Доколку печката е пеазна не ја вклучувајте да работи.
4. Печката не ја ипотребувајте доколку е оштетен кабелот или контактот, доколку при работа забележите аномалии или доколку претходно Ви паднала. Дококу е оштетен кабелот, тој треба да биде заменет од овластениот сервис или од квалификувано лице за да се избегнат можните ризици од хаварија.
5. **ВНИМАНИЕ** Не дозволувајте печката да ја употребуваат деца или доколку веќе тоа го прават треба да бидат свесни за насоките последици кои можат да настанат од несоодветно користење.
6. За да се намали ризикот од запаливање на внатрешноста на фурната запазете го следното,
 - А. Кога храната се загрева во пластчни или хартиени садови.
 - Б. Пред да го поставите садот во печката, отстранете ги сите налепници или хартиени додатоци.
 - В. Дококу забележите дим, веднаш исклучете го копчето или прекинете го електричното напојување. Во таков случај не ја отварајте вратата за да не би допуштиле излегување на пламениците.
 - Г. И кога не ја користете печката немојте да оставете во нејзе хранливи материи.
7. **ВНИМАНИЕ** Течни или други јадења не треба да се приготвуваат дококу тие се вакумирани поради ризик од експлозија.
8. При загревање на течности, можно е загревање и на садот во кој е ставена течноста. Соодветно на ова обрнете внимание да не дојде до опекување.
9. Не пржете храна во печката. Врелото масло може да го оштети внатрешните делови од печката, а можно е и да предизвика и опекување на кожата.
10. Во микробрановата печка не треба да се загреваат цели свежи јајаца или тврдо варени јајаца, бидејќи тие можат да експлодираат дури и од кога печката е исклучена.
11. Храната со тврда кора пред да ја приготвувате издупчете ја по должината како на пример јаболки, костени, цели тикви и др.
12. Храната за бебиња приготвена во микробранова печка треба да се провери да не е премногу топла, пред да се даде на консумирање.
13. Садовите во кој се припрема храната можат да се затоплат поради пренесување на топлина.
14. Садовите во кој се приготвува храната во микробрановата печка треба претходно да се прегледаат дали се подобни за употреба.
15. **ВНИМАНИЕ** Лица не соодвено обучени за ракување со микробранова печка или неовластени сервиси, воопшто не треба да ја сервисираат печката, а поготово не смеат да го отстрануваат капакот на фурната поради можност од излагање на микробранова енергија.

НАПРИМЕР: Да предположим, че искате да настроите комбинация 1 за готвене 25 минути.

- Натиснете бутона STOP/CANCEL.
- Натиснете бутона COM1.
- Завъртете TIMER на 25:00.
Натиснете бутона START.

КОМБИНАЦИЯ 2

Най-дългото време за готвене е 60 минути.

55% от времето е за микровълново готвене и 45% за готвене на грил. Използва се за пудинги, омлети, печени картофи и птици.

НАПРИМЕР: Да предположим, че искате да настроите комбинация 2 за готвене с продължителност 12 минути.

- Натиснете бутона STOP/CANCEL.
- Натиснете бутона COM2.
- Завъртете TIMER на 12:00.

АВТОМАТИЧНО РАЗМРАЗЯВАНЕ

Фурната може да се използва за размразяване на месо, птици и морска храна.

След като се програмираат вида на храната и теглото, автоматично се настройват нивото на мощност и времето за размразяване. Теглото на замразената храна варира от 100 гр. до 4 кг.

НАПРИМЕР: Да предположим, че искате да размразите 600 гр. скариди.

- Натиснете бутона STOP/CANCEL.
Завъртете врътката MENU на настройка размразяване, като го завъртите докато той
- премине през 9-те менюта за автоматично готвене и след това завъртете отново, за да посочите теглото 600 грама.
Натиснете бутона START.

АВТОМАТИЧНО МЕНЮ

За следващите храни или начин на готвене не е необходимо да въведете мощност и време на готвене. Насочете вниманието си върху настройка на фурната за храната, която искате да сготвите и теглото и. Можете да направите това като завъртите копчето TIME/MENU, за да изберете категорията храна или режим, след това натиснете бутона WEIGHT ADJ., за да посочите броя на порциите или приблизителното тегло на храната, която ще готвите. Фурната започва да работи след като натиснете бутона START.

Може да е необходимо да обръщате храната по средата на готвенето, за да получите равномерно готвене.

Например за да сготвите 400гр. риба.

- Натиснете бутона STOP/CANCEL.
- Завъртете врътката MENU за готвене на риба, което е меню номер 6 от

Моля запомнете, че все пак резултата от готвенето зависи от фактори като форма и размер на храната, Вашите лични предпочитания за приготвяне на определена храната и дори как сте разположили храната във фурната. Ако намирате резултата не твърде задоволителен, моля настройте съответно времето за готвене.

МЕНЮ АВТ. ГОТВЕНЕ	Натиснете WEIGHT ADJ., за да посочите теглото или броя на порциите								
	1	2	3	4	5	6	7	8	9
1. Кафе/Супа	1	1 купа	2 купи						
2. Ориз	80гр.	100гр.	120гр.						
3. Спагети	100гр.	200гр.	300гр.						
4. Картофи	150гр.	300гр.	450гр.	600гр.					
5. Повторно нагриване	70гр.	140гр.	210гр.	280гр.	320гр.	380гр.	420гр.	450гр.	
6. Рибa	50гр.	100гр.	150гр.	200гр.	250гр.	300гр.	350гр.	400гр.	450гр.
7. Пиле	800гр.	1кг.	1,2кг.	1,3кг.	1,4кг.	1,5кг.	1,7кг.	1,8кг.	2кг.
8. Говеждо/овнешко	300гр.	500гр.	800гр.	1кг.	1,1кг.	1,3кг.	1,3кг.		
9. Месо на шиш	80гр.	100гр.	150гр.	200гр.	300гр.	400гр.	500гр.	600гр.	700гр.
10. Автоматично размразяване									

ЕКСПРЕСНО ГОТВЕНЕ

Фурната ще работи на максимална мощност (100% изходна мощност) при експресна програма на готвене.

При всяко натискане на бутона START можете да програмирате фурната за следните

ВРЕМЕ	НАТИСНЕТЕ БУТОНА START
0:30	веднъж
1:00	два пъти
1:30	три пъти
...	...
12:00	15 пъти

Например, за да настроите фурната да готви за 2 минути, използвайте следния начин:

- Натиснете бутона STOP/CANCEL.
- Натиснете бутона START 4 пъти, фурната започва да работи веднага

НАСТРОЙКА НА ТАЙМЕРА

Таймерът на минутите ще ви позволи да настроите времето с обратно броене. Осветлението на фурната, въртенето на таблата и охлаждащият вентилатор работят, но няма микровълново излъчване. Можете да използвате тази функция в случай че искате да измерите времето на готвене.

Например да предположим, че искате да настроите таймера на 3 минути.

- Натиснете бутона STOP/CANCEL.
- Натиснете бутона POWER 6 пъти.
- Натиснете бутона START.
- Завъртете врътката TIME/MENU на 3:00.

ЗАКЛЮЧВАНЕ ЗА ДЕЦА

Използвайте за да предотвратите действията на децата, когато не са наблюдавани. На екрана на дисплея ще се покаже CHILD LOCK и фурната няма да работи докато е настроено заключването за деца.

1. Микробрановата печка трябва да биде поставена на рамна и стабилна површина, која може да ја поднесе тежината на печката и тежината на храната која ќе се приготвува во неа.
2. Печката не ја поставувајте во близина на извор на топлина или влага или во близина на запаливи материи.
3. За правилна работа на фурната треба да оставите доволен проток на воздух околу неа. Оставете 20см растојание на печката, 10см.позади и по 5см.од двете страни.Не ја покривајте и не ги блокирајте отворите на печката. Не ги поместувајте ногарките.
4. Доколку стаклената плоча и обрачот за ротирање не се во правилна положба, не ја користете печката.
5. Проверете дали доводниот кабел е исправен и не поминува под фурната или поред остри предмети.
6. Утичното место треба да биде лесно достапно за можност за врзо исклучување во случај на хаварија.
7. Не ја користете фурната надвор од оваа положба.

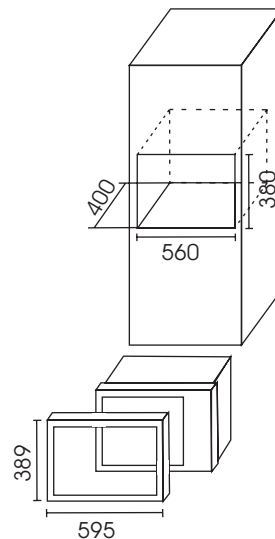

ИНСТРУКЦИИ ЗА ЗАЗЕМЈУВАЊЕ

Овој уред треба да биде приклучен на заземјување. Печката е опремена со кабел кој има проводник за заземјување и со одводни утичници. Истата треба да се приклучи со штекерот кој е правилно инсталиран и заземјен. Во случај на краток спој, заземјувањето го намалува ризикот од електричен удар бидејќи е поврзан со инсталацијата за истекување на електричната енергија. Се препорачува печката да се напојува од штекер кој ќе биде наменет само за нејзе. Користењето при големи температури е опасно и може да предизвика оштетување на печката.

ВНИМАНИЕ Неправилно користење на утичницата за заземјување може да предизвика ризик од електричен удар.

ЗАБЕЛЕШКА Ако имате прашања во однос на заземјувањето или во однос на електричните доводи, консултирајте квалификувано техничко лице или ополномоштениот сервис.

Ниту производителот ниту пак трговецот можат да превземат одговорност за штети настанати од несоодветно електрично поврзување.

Проводниците на главниот кабел се обоени во следните бои.

зелен и жолт-земја

син-нула

кафен-фаза

НАРУШУВАЊЕ НА СИГНАЛОТ

1. Работата на микробрановата печка може да предизвика нарушување на сигналот на Вашето радио, телевизор или други домашни апарати.
2. Кога има вакво нарушување тоа може да биде намалено или отстрането доколку ги превземете следните мерки
 - А. Исчистете ја вратата игумата за заптивање на печката.
 - Б. Завртете ја во друга насока антената на вашето радио или телевизор.
 - В. Променете го местото на микробрановата печка спротивно од приемниот сигнал.
 - Г. Преместете ја микробрановата печка подалеку од уредот со приемен сигнал.
 - Д. Доколку микробрановата печка и уредот со приемен сигнал се на ист

Ве молиме да ги прочитате овие инструкции пред да ја инсталирате и започнете со користење на вашата микробранова печка.

Мерки на претпазливост за да се избегне можното прекумерното емитување на микробрановата енергија

1. Не се обидувајте да работите со печката при отворена врата. Во таков случај може да дојде до одлевање на големо количество микробранова енергија. Важно е да не се отстранува или допира заштитната блокада.
2. Не поставувајте никакви предмети помеѓу предниот дел од печката и вратата и не дозволувајте фаќање на наслаги од нечистотии на заптивните делови од вратата и печката.
3. Не ја употребувајте печката доколку таа е оштетена. Посебно е важно вратата на печката да се затвори потолно, т.е. да нема оштетување на:
 - a. Вратата (искривена)
 - b. Бравата (искршена или разлабавена)
 - c. заптивната гума на вратата.
4. Печката не смее да биде поправана од трето лице, туку од квалификуван сервис.

СПЕЦИФИКАЦИЈА

Потрошувачка на енергија	230V-50Hz, 1400W(микробранови) 230V,750W (грејно тело)
Номинална излезна моќност На микробрановите	900W
Работна фреквенција	2450MHz
Надворешни димензии	317мм(В) x 508мм(ш) x 410мм(Д)
Внатрешни димензии на Печката	215мм(В) x 350мм(ш) x 330мм(Д)
Капацитет на печката	23 литри
Рамномерност на готвење	систем на кружно вртење (Ф 314мм)
Нето тежина	приближно 16,5 кг.

ИНСТАЛИРАЊЕ

1. Бидете сигурни дека сте ги извадиле сите делови од опакофката на печката.
2. **ВНИМАНИЕ** Проверете ја печката да не има некакви оштетувања, како на пример искривена врата, изместена заптивна гума на вратата, искршена или разлабавена брава или внатрешни оштетувања. Доколку има некакви оштетувања не почнувајте со работа на печката, туку веднаш повикувајте го овластениот сервис.

За да настроите заклучувањето за деца: Натиснете и задржете бутонот STOP/CANCEL за 3 секунди. Чува се звукот сигнал и светва индикаторот LOCK.

За да отмените заклучувањето за деца: Натиснете и задржете бутонот STOP/CANCEL за 3 секунди докато индикаторот за заклучување на дисплејот изгасне.

СПЕЦИЈАЛНИ ФУНКЦИИ

АВТОМАТИЧНО НАПОМНЯЊЕ

След като е завършило готвенето или размразяването, фурната автоматично ще издава звуков сигнал на всеки две минути, докато се отвори вратата на фурната или се натисне бутонот CANCEL.

ПОЧИСТВАНЕ И ГРИЖИ

1. Преди почистување изключете фурната и извадете щепсела от контакта.
2. Пазете вътрешността на фурната чиста. Когато храна се изпръска или се излее течност по стените на фурната, избършете с влажна кърпа. Лек препарат за почистување може да се използва, ако фурната много се замърси.

Избягвайте

употребата на спрей и други силни почистващи препарати, тъй като могат

да

оцветят, одраскат или потъмнят повърхността на вратата.

3. Външните повърхности трябва да се почистват с влажна кърпа. За да се избегне повреда на работещите части вътре в фурната, не трябва да се допуска да се разлива вода във вентилиращите отвори.
4. Изтривайте често вратата и прозорчето от двете страни, уплътненията на вратата и близкостоящите части с влажна кърпа, за да отстраните пръски и зацапвания. Не използвайте абразивен почистващ препарат.
5. Не позволявайте на контролния панел да се намокри. Почистете със суха или влажна кърпа. Когато почиствате контролния панел, оставете вратата отворена, за да предотвратите случайно включване на фурната.
6. Ако се натрупа пара вътре или отвън на вратата на фурната, избършете със суха кърпа. Това може да се получи ако микровълновата печка работи в условия на висока температура. Препорачуваме да се избере вентилатор, за да се избегне прекомерно висок шум. Просто избършете дъното на фурната с лек почистващ препарат. Обръчът с колелца може да се измива с леко сапунена вода или в съдомиялна машина. Когато изваждате обръча с колелца от дъното на фурната, уверете се че при връщането му сте го поставили на точното място.
9. За да премахнете миризмата от Вашата печка, смесете в съд за микровълнова фурна една чаша вода с кората и сока на един лимон и загрейте на микровълни за 5 минути. Забършете внимателно и подсушете със суха кърпа.
10. Когато се наложи да се смени осветлението на фурната, консултирайте се с търговеца да го смени.

ПРЕДИ ДА СЕ ОБАДИТЕ НА СЕРВИЗ

АКО ФУРНАТА НЕ РАБОТИ

1. Проверете, за да се убедите, че фурната е правилно включена към контакта. Ако не е, извадете щепсела от контакта, изчакайте 10 секунди и го включете правилно.
2. Проверете за изгорял бушон на ел.кръг или централния изключващ бушон. Ако те работят добре, проверете контакта като включите друг електрически уред.
3. Проверете, за да се убедите, че контролният панел е правилно програмиран и че таймерът е настроен.
4. Проверете, за да се убедите, че вратата е затворена правилно и заключващата защитна система е задействана. В противен случай няма да се

Почитувани Клиенти

Ви благодариме што го одбравте микробранова печка EuroLux, еден престижен бренд, синоним за квалитет и сигурност. Се надеваме дека ќе одговори на вашите потреби. Доколку внимателно ги следите препораките од упатството, вашиот аспиратор ќе остане ефикасен. Не се двоумете да ни се обратите. Ние сме веднаш до вас за да ви дадеме корисна информација за сите производи на брендот EuroLux.

Simbol  на proizvodu, ili na dokumentima koja prate proizvod, označava da ovaj proizvod ne sme biti tretiran kao kućni otpad već se mora odneti na odgovarajuće mesto na kome se vrši reciklaža električne i elektronske opreme. Odlaganje se mora vršiti u skladu sa lokalnim propisima o zaštiti životne sredine koji se tiču odlaganja otpada.

Символът  върху продукта или върху документа придружаващ продукта показва, че този уред не трябва да се третира като домакински отпадъци. Вместо това той трябва да се предаде на подходящия сборен пункт за рециклиране на електрически и електронни уреди. Унищожаването трябва да се извърши в съответствие с местните закони за опазване на околната среда и унищожаване на отпадъци.

Poštovani klijenti

Mi Vam se zahvaljujemo što ste izabrali mikrotalasna pećnica Eurolux, jedan prestižan brend, sinonim za kvalitet i sigurnost. Radimo se da će on zadovoljiti sve vaše potrebe. Ukoliko pažljivo pratite preporuke koje su date u uputstvu Vaš će aspirator ostati efikasan. Nemojte se dvoumiti da nas potražite. Mi smo tu odmah do vas kako bi Vam pomogli, i kako bismo Vam dali korisne informacije za sve proizvode brenda Eurolux.

ZAKLJUČAVANJE OD DECE

Da biste programirali pećnicu sa funkcijom CHILD LOCK (zaključavanje od dece) trebate uraditi sledeće procedure.

Pritisnite i zadržite dugme STOP/CANCEL 3 sek. Čućete zvučni signal i na displeju bleštaće indikator LOCK.

Isti postupak trebate ponoviti i tokom isključavanja pećnice.

SPECIJALNE FUNKCIJE

Automatsko memorisanje

Nakon završetka kuhanja ili odmrzavanja pećnica će automatski emitovati zvučni signal na svake dve minute. Ovaj će proces trajati sve dok ne otvorite vrata ili ne pritisnete dugme CANCEL.

ČIŠĆENJE I ODRŽAVANJE

1. Prije nego počnete sa čišćenjem pećnice isključite je iz električnog napajanja.
2. Pazite na unutrašnji deo pećnice. Ukoliko u pećnici ima rasutih ostataka hrane, poželjno je da se oni odstrane sa mokrom krpom. Izbegavajte preparate za čišćenje koji su na hemiskoj bazi.
3. Isto tako i vanjski deo pećnice se treba čistiti sa mokrom krpom i da se pazi da ne uđe voda u otvore za hlađenje.
4. Poželjno je češće čišćenje stakla vrata i njene zaptivne gume.
5. Kontrolni panel čistite sa suhom krpom i u tom slučaju vrata pećnice treba biti otvorena da ne bi došlo do uključavanja pećnice.
6. Ukoliko spremate hranu koja ima visok procenat vlažnosti moguće je da se ta vlažnost sakupi na zidove pećnice. Istu obrišite suhom krpom.
7. Staklenu posudu možete oprati ručno sa sapunicom ili u mašini za pranje suđa.
8. Obruč sa nožicama isto tako možete oprati ručno ili mašinski. Treba da pazite kada ga ponovo stavljate da bude postavljen u svoja ležišta.
9. Ukoliko se pojavi neprijatni miris on se može neutralizirati sa postavljanjem jedne posude ispunjene vodom u kome će biti izrezan jedan limun. Zagrijte pećnicu na pet minuta i nakon toga prođite je suhom krpom.
10. Ukoliko se treba promeniti osvetljavanje u pećnici, konsultujte se sa trgovcem odakle ste kupili mikrotalasnu peć.

PRIJE NEGO ŠTO SE OBRATITE SERVISU

AKO PEĆNICA NE RADI

1. Proverite kontakt sa električnim napajanjem dali je povezanost dobra. Nakon 10 sekundi ponovo uključite.
2. Proverite električne osigurače.
3. Proverite da li je kontrolni panel ispravno programiran, da slučajno tajmer nije uključen.
4. Proverite da li su vrata i sistem zaključavanja dobro zatvoreni. U suprotno pećnica neće emitovati mikrotalasnu energiju, UKOLIKO NI JEDNA OD GORESPOMENUTIH PROVERA NE POMOGNE U VAŠEM NASTOJANJU DA STARTUJETE PEĆNICU, ODMAH SE OBRATITE U OVLAŠĆENI SERVIS.

AUTOMATSKO KUHANJ	Pritisnite dugme WEIHT ADJ za podesivanje težinu ili broj porcije.								9
	1	2	3	4	5	6	7	8	
1. Kava/Supa	1	1 sud	2 sud						
2. Pirinaž	80gr.	100gr.	120gr.						
3. Љpagete	100gr.	200gr.	300gr.						
4. Krompir	150gr.	300gr.	450gr.	600gr.					
5. Podgrjanje	70gr.	140gr.	210gr.	280gr.	320gr.	350gr.	380gr.	420gr.	450gr.
6. Riba	50gr.	100gr.	150gr.	200gr.	250gr.	300gr.	350gr.	400gr.	450gr.
7. Piletina	800gr.	1kg.	1,2kg.	1,3kg.	1,4kg.	1,5kg.	1,7kg.	1,8kg.	2kg.
8. Govedje/ Junece	300gr.	500gr.	800gr.	1kg.	1,2kg.	1,3kg.	1,8kg.		
9. Meso na grilu	80gr.	100gr.	150gr.	200gr.	300gr.	400gr.	500gr.	600gr.	700gr.
10. AUTOMATSKO odmrzivanje									

EKSPRESNO KUHANJE

Pećnica radiće na maksimalnu moćnost (100% izlazne moćnosti) pri ekspresnoj programi kuhanja.

Sa svakim pritiskom na dugme START možete programirati pećnicu za sledeće parametre.

VBREME	PRITISNITE DUGME START
00:30	jednom
01:00	dva puta
01:30	tri puta
....
12:00	15 puta

PRIMER: Da biste podesili pećnicu da radi 2 minute uradite sledeće operacije:

- Pritisnite dugme STOP/CANCEL
- Pritisnite dugme START 4 puta

PODEŠAVANJE TAJMERA

Minutni tajmer omogućiće Vam merenje vremena u suprotnom smeru. U takvom slučaju radi osvetljenje, ventilator za hlađenje i rotirajuća tabla, ali nema mikrotalasnog pečenja.

Ovu funkciju možete koristiti ukoliko želite da izmerite vreme kuhanja.

PRIMER: Želite da podesite tajmer na 3 minuta.

- Pritisnite dugme STOP/CANCEL
- Pritisnite dugme POWER 6 puta
- Okrenite regulator TIME/MENU na 3:00
- Pritisnite dugme START.

Molimo vas da pročitate ove instrukcije prije nego što je instalirate i započnete sa korišćenjem vaše mikrotalasne pećnice.

Mere opreznosti kako bi se izbeglo moguće prekomjerno emitovanje mikrotalasne energije

1. Nemojte pokušavati da stavljate u pogon pećnicu kada su vrata otvorena. U takvom slučaju može doći do gubljenja velike količine mikrotalasne energije. Važno je da se ne odstranjuje ili dodiruje zaštitna blokada.
2. Ne postavljajte nikakve stvari između prednje strane pećnice i vrata pećnice i ne dozvoljavajte taloženje naslaga nečistoća na zaptivnim delovima vrata i pećnice.
3. Ne upotrebljavajte pećnicu ukoliko je ona oštećena. Osobito je bitno da se vrata pećnice potpuno zatvori, t.j. da nema oštećivanja na:
 - a. Vratima (iskrivena)
 - b. Bravi (slomljena ili razlabavljena)
 - c. zaptivnoj gumici vrata.
4. Pećnica ne sme biti popravljena sa strane trećeg lica, nego od kvalifikovanog servisa.

SPECIFIKACIJA

Potrošnja energije	230V-50Hz, 1400W(mikrotalasi) 230V, 750W (grejno telo)
Nominalna izlazna moćnost mikrotalasa	900W
Radna frekvencija	2450MHz
Spoljne dimenzije	317mm(V) x 508mm(Š) x 410mm(D)
Unutrašnje dimenzije pećnice	215mm(V) x 350mm(Š) x 330mm(D)
Kapacitet pećnice	23 litra
Ravnomerna priprema hrane	sistem kružnog okretanja (Φ 314mm)
Neto težina	približno 16,5 kg.

INSTALIRANJE.

1. Budite sigurni da ste izvadili sve delove iz pakovanja pećnice.
2. **PAŽNJA** Proverite pećnicu da ne ima bilo kakva oštećenja, kao na primer iskrivljena vrata, izmeštena zaptivna guma vrata, slomljena ili razlabavljena brava ili unutrašnja oštećenja. Ukoliko ima nekakvih oštećenja nemojte stavljati pećnicu u pogon, nego odmah pozovite ovlašćeni servis.
3. Mikrotalasna pećnica treba biti postavljena na ravnoj i stabilnoj površini, koja može podneti težinu pećnice i težinu hrane koja će se u njoj pripremati.
4. Pećnicu nemojte postavljati u blizinu izvora toplote ili vlage ili u blizini zapaljivih materija

1. Za ispravan rad pećnice trebate ostaviti dovoljan protok vazduha oko nje. Ostavite 20cm razmaka kod pećnice, 10cm. pozadi i po 5cm. sa obe strane. Nemojte je pokrivati i ne blokirajte otvore pećnice. Nemojte premeštavati nožice.

2. Ukoliko staklena ploča i obruč za rotiranje nisu u ispravnom položaju, nemojte upotrebljavati pećnicu.

3. Proverite da li je kabl za dovod struje ispravan i da ne prolazi ispod pećnice ili pored oštih predmeta.

4. Mesto utičnice treba biti lako dostupno da bi se moglo brzo isključiti u slučaju havarije.

5. Nemojte koristiti pećnicu izvan ove pozicije.

INSTRUKCIJE ZA UZEMLJAVANJE

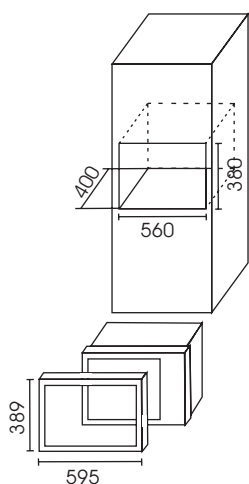

Ovaj aparat treba biti priključen na uzemljenje. Pećnica je opremljena kablom koji poseduje provodnik za uzemljenje i sa odvodnim utičnicima. Ista se treba priključiti na utičnicu koja je ispravno instalirana i uzemljena. U slučaju kratkog spoja, uzemljenje smanjuje rizik od električnog udara jer je povezana sa instalacijom za odvođenje električne energije. Preporučuje se da pećnica koristi utičnicu koja bi bila samo za tu namenu. Njeno dopunsko korišćenje na velikim temperaturama je opasno i može izazvati oštećenja pećnice.

PAŽNJA Neispravno korišćenje utičnice za uzemljenje može izazvati rizik od električnog udara.

PRIBELEŠKA Ako imate neka pitanja u odnosu na uzemljenje ili u odnosu na električne dovode, konsultirajte kvalifikovano tehničko lice ili opunomoćeni servis.

Ni proizvođač ni trgovac ne mogu preduzeti odgovornost za štete koje bi nastale kao rezultat neispravnog električnog povezivanja. Provodnici glavnog kabla su obojene u sledećim bojama.

Zelen i žut-zemlja,

plavi-nula,

braon-faza

NARUŠAVANJE SIGNALA

1. Funkcionisanje mikrotalasne pećnice može izazvati narušavanja signala vašeg radija, TV prijemnika ili drugih aparata u domaćinstvu.
2. Kada postoji vakvo narušavanje ono može biti smanjeno ili eliminisano ukoliko preduzmete sledeće mere
 - A. Očistite vrata i gumu za zaptivanje pećnice.
 - B. Okrenite u drugom smeru, antenu vašeg radija ili TV prijemnika.
 - C. Promenite mesto mikrotalasne pećnice da bude suprotno od prijemnog signala.
 - D. Premestite mikrotalasnu pećnicu dalje od uređaja sa prijemnim signalom.
 - E. Ukoliko se mikrotalasna pećnica i aparat sa prijemnim signalom nalaze na istoj utičnici, onda se jedan od aparata treba prebaciti na drugo priključno mesto.

NA PRIMER: Da pretpostavimo da želite da odredite kombinaciju 2 za spremanje hrane sa produženim periodom od 12 min.

- Pritisnite dugme STOP/CANCEL
- Pritisnite dugme COM2
- Okrenite TIMER na 12:00
- Pritisnite dugme START.

AUTOMATSKO ODMRZAVANJE

Pećnica se može upotrebljavati za odmrzavanje mesa, ptica i morske hrane. Kada će se odrediti vrsta hrane onda se automatski nameštaju nivoa mogućnosti i vreme odmrzavanja. Težina odmrznute hrane kreće se od 100 grama do 4 kilograma.

NA PRIMER: Da pretpostavimo da želite da odmrznete 600 gr. Mesa za roštilj.

- Pritisnite dugme STOP/CANCEL
- Okrenite MENU za naredbu odmrzavanje, kada okrenete dugme ono prolazi 9 naredbi za automatsko kuhanje i onda okrenite ponovo da biste podesili težinu od 600 grama.
- Pritisnite dugme START

AUTOMATSKO MENI

Za sledeće vrste hrane ili načina kuhanja nije potrebno navesti vrstu i vreme kuhanja. Obratite pažnju na komandu pećnice za hranu, koju želite spremi i njenu težinu. To možete učiniti nakon što okrenete dugme TIME/MENU, da biste izabrali kategoriju hrane i režima, zatim pritisnite dugme WEIGHT ADJ., da biste približno odredili težinu hrane koju biste spremali. Pećnica počinje sa radom nakon što pritisnete dugme START.

Možda će biti potrebno da se okrene hrana tokom kuhanja kako bi bila podjednako pečena sa obe strane.

NA PRIMER: Za spremanje 400 gr. ribe.

- Pritisnite dugme STOP/CANCEL
- Okrenite dugme MENU za spremanje ribe, koje poseduje br.6 u automatskom meniju.
- Pritisnite dugme WEIGHT ADJ. 8 puta da bi se namestila težina od 400gr.
- Pritisnite dugme START.

Molimo vas da upamtite, da ipak rezultati kuhanja zavise od više faktora kao od forme ili od dimenzija hrane, vaših ličnih želja za spremanje hrane i kako ste istu postavili u pećnici. Ukoliko rezultat spremanja hrane nije zadovoljavajući molimo vas da odredite odgovarajuće vreme potrebno za spremanje hrane.

KAKO DA PODESITE UPRAVLJAVANJE PEĆNICOM

Svaki put kada pritisnete dugme vi ćete čuti zvučni signal, koji sledi nakon pritiska. PODEŠAVANJE SATA

Kada će se pećnica uključiti za prvi put, na displeju se pokazuje " 1:01" i to je 12 satni sat. Da biste proverili sat nakon funkcionisanja pećnice, pritisnite dugme CLOCK i onda će se vreme pokazati za 5 sekundi na displeju.

Na primer: Pretpostavite da želite da namestite sat na vreme 8:30 (ujutro ili uveče).

- Pritisnite dugme STOP/CANCEL.
- Pritisnite dugme CLOCK.
- Okrenite TIME/MENU, da biste namestili 8 sata.
- Pritisnite dugme CLOCK.
- Okrenite TIME/MENU, da biste odredili 30 minuta.
- Pritisnite dugme CLOCK, da biste potvrdili program.

MIKROTALASNO SPREMANJE HRANE

Za mikrotalasno spremanje hrane pritisnite dugme POWER nekoliko puta da biste odabrali nivo mogućnosti za spremanje hrane i onda koristite TIME/ MENU, da biste odredili željeni vremenski period za spremanje hrane. Najduži period vremena za spremanje hrane je 60 min. Odaberite nivo mogućnosti sa pritiskom na dugme POWER .

Pritisnite dugme POWER	Displej	Mogućnost kuhanja
1 put	100	100%
2 puta	80	80%
3 puta	60	60%
4 puta	40	40%
5 puta	20	20%
6 puta (namještanje tajmera)	0	0

Na primer da uzmemo kao pretpostavku, želite da spremate hranu za 1 minutu pri 60% od mikrotalasne mogućnosti.

- Pritisnite dugme STOP/ CANCEL , da biste videli prvo nameštanje pećnice.
- Pritisnite dugme POWER 3 puta.
- Okrenite TIME/ MENU na 1:00
- Pritisnite dugme START.

GRIL

Najduže vreme spremanja je 60 min. Kuhanje na grilu je lepo osobito za tanke komade mesa , kotlete, ćevape ili komade piletine. Isto je tako dobro za tople sendviče.

Na primer da pretpostavimo da vi želite kuhati na grilu u vremenu od 12 minuta.

- Pritisnite dugme STOP/CANCEL.
- Pritisnite dugme GRILL.
- Okrenite TIME/MENU na 12:00
- Pritisnite dugme za START.

KOMBINACIJA 1

Najduže vreme kuhanja je 60 min.

30% vremena je za mikrotalasno kuhanje i 70% za kuhanje na grilu. Upotrebljava se i za ribu, kompire i druge stvari.

VAŽNE INSTRUKCIJE ZA BEZBEDNOST TOKOM RADA

Tokom eksploatacije električnih uređaja trebaju se zapaziti osnovne mere predostrožnosti uključavajući sledeće

1. Pročitajte sve instrukcije prije nego što stavite u funkciju ovaj aparat.
2. Upotrebljavajte ovaj aparat prema priloženim instrukcijama opisanim u ovom uputstvu za upotrebu. Nemojte upotrebljavati korozivne hemiske preparate, ili materije koje isparavaju u ovom uređaju. Ova vrsta pećnice je specijalno konstruisana za spremanje, pečenje ili odmrzavanje hrane, i nije dozvoljeno njeno korišćenje u laboratoriske svrhe.
3. Ukoliko je pećnica prazna nemojte je uključavati u pogon.
4. Pećnicu nemojte upotrebljavati ukoliko je kabel oštećen ili kontakt, ukoliko tokom rada primetite neke anomalije ili ukoliko vam je prije pala. Ukoliko je kabel oštećen, on treba biti zamenjen od ovlašćenog servisa ili od kvalifikovanog lica kako bi se izbegli mogući rizici od havarije.
5. **PAŽNJA** Nemojte dozvoljavati da djeca koriste pećnicu, ili ukoliko to već rade oni trebaju biti svesni neželjenih posledica koje mogu nastati kao rezultat neadekvatnog korišćenja.
6. Da bi se smanjio rizik od paljenja unutrašnjosti pećnice zapazite sledeće,
 - A. Kada se hrana zagreva u plastičnim ili hartijanim posudama.
 - B. Prije nego postavite posudu unutar pećnice, odstranite sve nalepnice ili papirne dodatke.
 - C. Ukoliko primetite dim, odmah isključite dugme ili prekinite električno napajanje. U takvom slučaju ne otvarajte vrata kako ne biste dopustili izlazak plamenika.
 - D. I kada ne koristite pećnicu nemojte u njoj ostavljati hranjive materije.
7. **PAŽNJA** Ne trebaju se pripremati tečna ili druga jela ukoliko su ona vakumirana, zbog rizika od eksplozije.
8. Tokom zagrevavanja tekućina, moguće je i zagrijavanje posude u kojoj je ta tekućina stavljena. U skladu sa ovome obratite pažnju kako ne bi došlo do opekotina.
9. Nemojte pržiti hranu u pećnici. Vrelo ulje može oštetiti unutrašnje delove pećnice, a moguće je i da izazove opekline na koži.
10. U mikrotalasnoj pećnici ne trebaju se zagrijavati cela sveža jaja ili tvrdo kuvana jaja, jer oni mogu eksplodirati čak i kada je pećnica isključena.
11. Hranu sa tvrdom korom, pre nego što pripremate, izbušite je po dužini kao na primer jabuke, kesteni, cele tikve i dr.
12. Hrana za bebe koja se sprema u mikrotalasnoj pećnici treba se proveriti da nije previše topla, pre nego što se konzumira.
13. Posude u kojima se hrana priprema se mogu ugrijati zbog prenošenja toplote.
14. Posude u kojima se hrana priprema u mikrotalasnoj pećnici trebaju se prije pregledati da li su odgovarajući za upotrebu.
15. **PAŽNJA** Lica koja nisu odgovarajuće obučena za rukovanje sa mikrotalasnom pećnicom ili neovlašteni servisi, uopće ne trebaju servisirati pećnicu, a osobito ne smeju odstranjivati poklopac pećnice zbog mogućeg izlaza mikrotalasnoj energiji.

PRAVILA ZA SPREMANJE HRANE MIKROTALASNOM PEĆNICOM

1. Pažljivo postavite hranu. Deblje slojeve hrane postavite iz unutrašnje strane tanjira.
2. Sledite vreme potrebno za spremanje hrane. Hranu spremajte za najkraće moguće vreme i jedino ukoliko ima potrebe povećajte to vreme. Produženo zagrevanje hrane može dovesti do zagoravanja.
3. Tokom pripreme hrana se treba pokriti. Poklopac ujedno štiti od štrcanja hrane i doprinosi ravnomernom pripremanju.
4. Tokom kuhanja okrenite hranu. Za manje komade mesa okretanje treba biti češće, a za veće minimum je jedanput.
5. Tokom celog vremena pripremanja hrane okrećite hranu.

PRAVILNIK ZA POSUDE U DOMAĆINSTVU

1. Za idealnu posudu za spremanje hrane u mikrotalasnoj pećnici smatra se staklena (prozirna posuda). Takva posuda dozvoljava mikrotalasnoj energiji da prođe kroz posudu i da direktno zagrije hranu.
2. Mikrotalasni zraci ne mogu prodrati kroz metal, tako što prema mogućnosti trebate izbegavati metalne posude.
3. Nemojte koristiti proizvode iz recikliranog papira. Oni u sebi mogu sadržati metalne čestice koje se mogu zapaliti.
4. Više se preporučuju kružne nego kvadratne ili pravougaone forme posuda.
5. Tanke lence od aluminijске folije se mogu upotrebljavati, ali se mora zapaziti međusebni razmak od 1 inča (2,45cm).

OVA TABELA KOJA JE DATA NIŽE POMOĆI ĆE VAM DA ODABERETE IDEALNU POSUDU ZA DOMAĆINSTVO

Posuda za spremanje hrane	Mikrotalasno Spremanje	Gril	Kombinovano Spremanje
Vatrostalno staklo	DA	DA	DA
Obično staklo	NE	NE	NE
Vatrostalna keramika	DA	DA	DA
Plastična posuda za Mikrorotalasnu pećnicu	DA	NE	NE
Kuhinjski papir	DA	NE	NE
Metalna tavica	NE	DA	NE
Metalna skara	NE	DA	NE
Aluminijška folija ili posude od Aluminijške folije	NE	DA	NE

IMENOVANJE SASTAVNIH DELOVA

1. Sistem za zaključavanje vrata.
2. Prozor na pećnici.
3. Kanal za vazduh.
4. Rotirajuća osovina.
5. Obruč sa nožicama.
6. Staklena posuda.
7. Kontrolni panel.
8. Grijaće telo (gril).
9. Metalna rešetka.

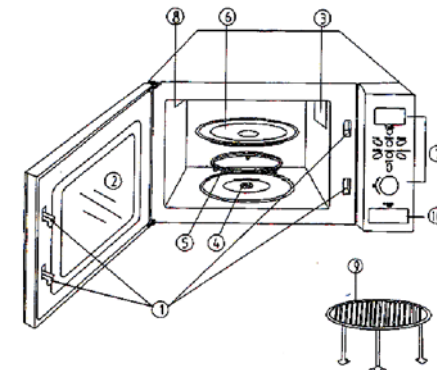

KONTROLNI PANEL

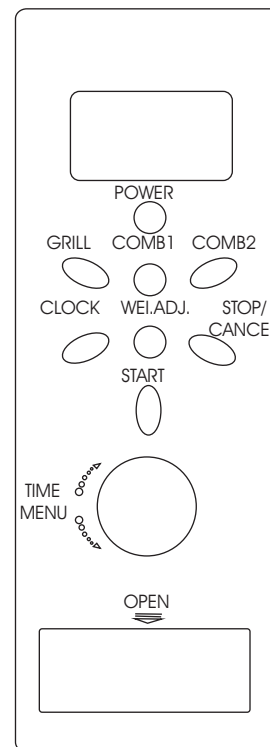

· POWER MOĆNOST

Sa višestrukim pritiskom na ovo dugme vi odabirate moćnost pripremanja hrane.

· GRILL GRIL

Sa pritiskom na ovo dugme vi odabirate program za grilovo pečenje sa maksimalnim vremenskim terminom od 60 min.

· COM B1/COM B2-KOMB1/ KOMB 2

Sa pritiskom na jedno od ova dva dugmeta vi možete odabrati kombinirano spremanje hrane-gril i mikrotalasno pečenje.

· TIME/MENU VREME/MENI

Sa okretanjem regulatora mi podešavamo vreme na satu ili vreme potrebno za spremanje hrane.

Sa okretanjem regulatora (TIME/MENU) odabirate automatsko meni zajedno sa operacijom odmrzavanje.

· WEIGHT ADJ PODEŠAVANJE TEŽINE

Nakon izbora menija za automatsko meni sa upotrebom ovog dugmeta vi određujete težinu hrane koju ćete spremati ili broj porcija.

· CLOCK SAT

Sa pritiskom na ovo dugme vi startujete sat na pećnici, a sa ponovnim pritiskom taj sat stopirate.

· START POČETAK

Pritisnite ovo dugme da biste započeli sa programom spremljanja hrane. Sa višekratnim pritiskom započinje ekspresno spremanje, bez podešavanja moćnosti i vremena kuhanja.

· STOP/CANCEL ZAUSTAVLJANJE / OTKAZIVANJE

Pritisnite da biste otkazali podešene parametre ili da biste se vratili u početnom položaju. Sa pritiskom na dugme jednom stopirate vreme, a sa pritiskom na dugme dva puta potpuno otkazujete.

Isti postupak se ponavlja ukoliko želite da zaključate pećnicu kako je ne bi dirali deca.