

## PRIORITY LINE

МУЛТИФУНКЦИОНАЛНА ФУРНА  
MULTIFUNKCIONALNE RERNE  
МУЛТИФУНКЦИОНАЛНА РЕРНА  
ВСТРАИВАЕМОЙ ДУХОВКИ

**FVS 5EM GN / FVS 5EM GW**



**FVS 7EPBT1 GN / FVS 7EPBT1GW  
FVS 9EPBCT2 GN / FVS 9EPBCT2 GW**



**FVS TC11CT1 GN / FVS TC11CT1 GW**



**BG** ИНСТРУКЦИИ ЗА ЕКСПЛОАТАЦИЯ

**SRB** UPUTSTVO ZA UPOTREBU

**МК** УПАТСТВО ЗА УПОТРЕБА

**RU** ИНСТРУКЦИЯ ПО ЭКСПЛУАТАЦИИ

## Почитувани Клиенти

Ви благодариме што го одбравте наш производ Eurolux, еден престижен бренд, синоним за квалитет и сигурност. Се надеваме дека ќе одговори на вашите потреби. Доколку внимателно ги следите препораките од упатството, вашиот аспиратор ќе остане ефикасен. Не се двоумете да ни се обратите. Ние сме веднаш до вас за да ви дадеме корисна информација за сите производи на брендот Eurolux.

**ПРЕДУПРЕДУВАЊЕ:** Уредот и неговите достапни делови се загреваат за време на функционирањето. Треба да се избегнува допирање на грејните елементи.

Деца под 8 годишна возраст треба да се чуваат подалеку од уредот, ако не можат да бидат постојано надгледувани.

Овој уред може да го користат деца над 8 годишна возраст, луѓе со физички или ментални предизвици или луѓе со недостаток на искуство или знаење; доколку се овозможи контрола или се дадат информации во врска со опасностите. Децата не треба да си играат со уредот. Чистење и одржување на уредот не треба да се врши од страна на деца без надзор.

**ПРЕДУПРЕДУВАЊЕ:** Невнимателното готвење на шпоретот со маст или масло може да биде опасно и може да предизвика пожар. НИКОГАШ не обидувајте се да го изгаснете огнот со вода, само исклучете го уредот, а потоа покријте го пламенот со покривка или ќебе.

**ПРЕДУПРЕДУВАЊЕ:** Опасност од пожар: Не ставајте материјали и работи врз површината за готвење.

**ПРЕДУПРЕДУВАЊЕ:** Ако површината е пукната, исклучете го уредот од струјното коло за да се избегне ризикот од електричен удар.



## Индекс

Пред да ја употребите фурната за првпат .....	52
Еколошко пакување .....	52
Важни безбедносни инструкции .....	53
Инструкции за контролата на допир .....	55
Табели за готвење .....	62
Чистење и одржување .....	66
Разрешување на проблеми .....	70
Технички информации .....	71
Инсталирање .....	71
Димензии за вградување на фурната .....	74

## ПРЕД ДА ЈА УПОТРЕБИТЕ ФУРНАТА ЗА ПРВПАТ

Внимателно прочитајте го ова упатство за инструкции за да постигнете најдобри резултати со вашата фурна.

Поради процесот на производство може да има остатоци од маснотии и други супстанции. За да ги елиминирате овие, постапете на следниот начин:

- Отстранете ги сите материјали за пакување, вклучувајќи ја и заштитната пластика, ако е вклучена.
- Изберете ја  или  функција на температура од 200°C околу еден час. За да го направите тоа, погледнете од листата со карактеристики дадена со упатството.
- За да се излади фурната отворете ја вратата за да се овозможи вентилација и да излезе мирисот од внатрешноста.
- После ладењето, исчистете ја фурната и додатоците.

Во текот на првата употреба, можат да се создадат гасови и мириси и затоа кујната треба да биде добро проветрена.

## ЕКОЛОШКО ПАКУВАЊЕ

Материјалите за пакување се целосно рециклирачки и можат да се користат повторно. Проверете ги прописите за отстранување на овој материјал кај вашиот локален орган.

## ВАЖНИ БЕЗБЕДНОСНИ ИНСТРУКЦИИ

### Електрична безбедност

- Сите поправки треба да се вршат од страна на овластен сервис, со користење на оригинални резервни делови. Поправки извршени од страна на други лица, може да предизвикаат оштетување или дефект на опремата и да ја загрозат Вашата безбедност.
- Исклучете ја фурната, ако дојде до расипување.
- 

### Безбедност за децата

- Не дозволувајте им на децата да се доближуваат до фурната додека е во употреба, поради високата температура.
- За време на каталитичкиот процес на само-чистење, кој се врши на висока температура, надворешните површини може да станат потопли од нормално и децата треба да се чуваат подалеку од фурната.
- Повеќето модели имаат температура на вратата под 60 K. Ако вашата печка има повисока температура, можете да добиете посебна врата од одделот за технички сервис која ќе ја стабилизира температурата на вратата. Погледнете во листа на функции.

### Безбедност на фурната при употреба

- Производителот нема да биде одговорен, ако оваа фурна се користи за поинаква намена, освен за домашна употреба.
- Користете ја фурната само ако е инсталирана во рамките на кујнските елементи.
- Не чувајте масла, масти или запаливи предмети во фурната, бидејќи

тоа би можело да биде опасно ако се вклучи фурната.

- Не потпирајте се или не седете на отворена врата од фурната, бидејќи може да се оштети вратата и да биде опасно за вас.
- Не покривајте го дното на фурната со алуминиумска фолија, бидејќи тоа би можело да влијае на готвењето и да го оштети внатрешното емајлирање на фурната.
- За да ја користите фурната, ставете ја внатре приложената тава или полица. Тавите и полиците се опремени со систем за да се олесни делумно извлекување и да се олесни ракувањето.
- Не ставајте садови или храна на дното на фурната. Секогаш користете ги тавите и решетките.
- Не истурајте вода на дното на фурната, додека работи, бидејќи тоа може да го оштети емајлот.
- При користење на фурната, отворајте ја вратата колку што е можно помалку за да се намали потрошувачката на електрична енергија. Користете заштитни ракавици ако треба да работите во внатрешноста на топлатата фурна.
- За да се излади фурната, отворете ја вратата за да се овозможи вентилација и мирисите да излезат од внатрешноста. Во рецепти со висока содржина на течност, нормално е се формира кондензација на вратата на фурната.

ОВОЈ ПРИРАЧНИК Е ИЗРАБОТЕН ЗА ПОВЕЌЕ МОДЕЛИ. НЕКОИ ОД СПЕЦИФИКАЦИИТЕ ОБЈАСНЕТИ ВО ОВОЈ ПРИРАЧНИК, МОЖЕ НЕ СЕ ВКЛУЧЕНИ ВО ВАШИОТ МОДЕЛ.

## ОПИС НА АПАРАТОТ

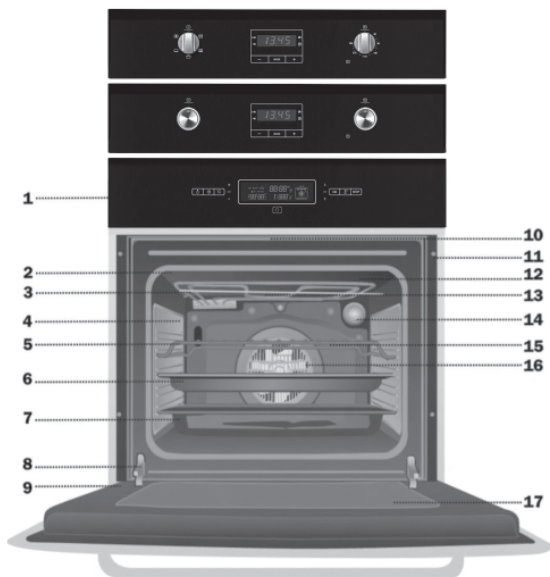

1. Контролен панел
2. Гумичка на фурната
3. Елемент за скара
4. Потпирач
5. Решетка
6. Тава за торта
7. Тава за печење телескопски водилки – опција
8. Шарка
9. Врата
10. Излез за воздух
11. Прицврстување за елементот
12. Решетка за скара
13. Осветлување
14. Излез за чадсветилка
15. Заден панел
16. Вентилатор
17. Внатрешно стакло

МК

54

## ОПИС НА КОНТРОЛНИОТ ПАНЕЛ

### I. Управување со копчиња





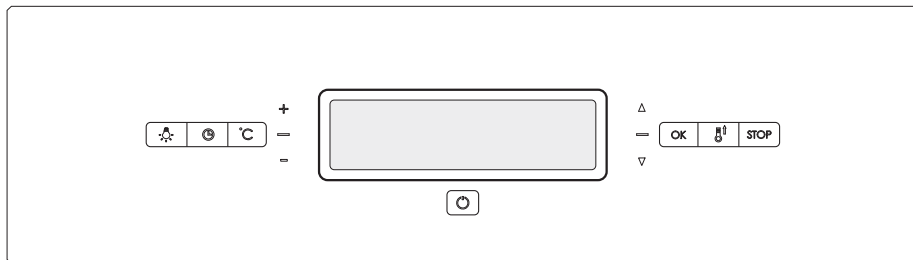







1. Електронски тајмер.
2. Индикаторно светло за греење.  
Покажува дека топлината се пренесува на храната и се исклучува откако ќе се донесе поставената температура.
3. Селектор за функции.
4. Селектор за температура.



## СЕНЗОРСКО УПРАВУВАЊЕ

### Општ преглед:

На менито со користење на копчињата на допир, на корисничкиот интерфејс може да се избере комбинацијата на грејач и вентилатор, како и времето на готвење и времето за престанок на готвењето. Исто така може да се избере фурната да остане топла, да се зголеми топлината, може да се одбере дисплеј со реалното време, стоперица како и копче за заклучување на функциите.

-  Копче за вклучување/исклучување на уредот
-  Копче за стопирање на готвењето
-  Мени за прилагодување на температурата
-  Тајмер
-  Копче за намалување
-  Копче за зголемување
-  Копче за намалување на комбинацијата
-  Копче за зголемување на комбинацијата
-  Копче за рапидно зголемување на температурата
-  Копче за вклучување/исклучување на ламбата
-  Копче за започнување на готвењето

## Вклучување:

Кога ќе се вклучи дисплејот времето почнува да трепка како 0:00. Времето може да се нагоди со користење на копчињата + и -. Не може да се користи ниту една друга функција на фурната без претходно да се нагоди времето.

## ФУНКЦИИ НА ФУРНАТА

(Во зависност од моделот)



### 1. Традиционално готвење:

Таа е погодна за готвење на поголемиот дел од оброците. Температурата на стандардно готвење е 180°C



### 2. Долен грејач:

Таа е погодна за да се заврши готвењето или да се загрее. Температурата на стандардно готвење е 180°C



### 3. Долен грејач и вентилатор:

Долниот грејач загрева, а вентилаторот го движи топлиот воздух околу тавите. Температурата на стандардно готвење е 180°C.



### 4. Решетка:

Соодветна е за печење на мали парчиња храна. Температурата на готвење не може да се прилагоди. Температурата на стандардно готвење е 250 C.



### 5. Двојна решетка:

Соодветна е за печење и за скара. Температурата на готвење не може да се прилагоди. Температурата на стандардно готвење е 250°C. (Во зависност од моделот)



### 6. Макси решетка:

Соодветна е за движење на воздухот околу храната. Температурата на стандардно готвење е 250°C. (Во зависност од моделот)



### 7. Готвење на тестенини:

Горниот и долниот грејач ја загреваат фурната, вентилаторот го движи топлиот воздух околу тавите. Температурата на стандардно готвење е 180 C. (Во зависност од моделот)



### 8. Пица:

Погодна е за пица. Температурата на стандардно готвење е 180°C.



### 9. Готвење со вентилатор:

Стандардната температура за готвење е 180°C. (Во зависност од моделот)



### 10. Одмрзнување:

Вентилаторот го движи воздухот без загревање.



### 11. Традиционално готвење:

Погодно е за завршување на готвењето и за скара. Стандардната температура за готвење е 180°C. (Во зависност од моделот)



## УПОТРЕБА НА ФУРНАТА

### Електронски програматор

Подесување на времето на часовникот.

За поврзување на печката, ќе забележите дека се појавува 12:00 на часовникот и дека светилката почнува да светка над симболот . Со притискање на копчињата „+“ и „-“ може да се постави точно време на часовникот, кое потоа се зачувува и светлото трепка.

### Рачна употреба.

По поставувањето на точното време, рерната е подготвена за употреба. Изберете температура и функција за готвење. Да ја исклучите фурната, поставете ги контролните копчиња во позицијата „0“.

### Функции на програматорот со електронски часовник.

**Функција за предупредување:** Оваа функција генерира предупредувачки тон во одредено време.

**Време за готвење:** Оваа функција ви овозможува да ја програмирате фурната за готвење одредено време, по што самата ќе се исклучи.

**Крај на времето за готвење:** Оваа функција ви овозможува да го утврдете точното време, по што фурната самата ќе се исклучи.

**Времетраењето и автоматско исклучување:** Оваа функција се користи за контрола на времетраењето и времето кога фурната ќе се исклучи. Оваа

функција овозможува фурната да се вклучи и исклучи автоматски.

### Функција за предупредување.

1. Притиснете го копчето MODE се додека сигналот над  симболот не почне да трепка.
2. Одберете го времето кога сакате алармот да се вклучи, со притискање на копчињата „+“ и „-“.
3. Потоа, светлото ќе остане покажувајќи дека алармот е програмиран.
4. На крајот на програмираното време, алармот ќе се огласи и светлото ќе почне да трепка.
5. Притиснете кое било копче за да го исклучите алармот и на екранот повторно се покажува тековното време.

### Програмирање на времето за готвење.

1. Притиснете го копчето MODE се додека индикаторот над  симболот не почне да трепка.
2. Изберете го времето на траење, со притискање на копчињата „+“ и „-“.
3. Потоа, индикаторот кој трепкаше ќе се вклучи да свети, покажувајќи дека фурната автоматски ќе се исклучи.
4. Потоа на часовникот ќе се прикаже тековното време.
5. Одберете ја температурата и функцијата за готвење.
6. Кога поставеното време ќе истече, фурната ќе се исклучи, ќе се огласи алармот и индикаторот ќе почне да трепка.
7. Притиснете го кое било копче за да го исклучите алармот и повторно да ја вклучите фурната.
8. Поставете ги контролните копчиња во позиција „0“ за да ја исклучите фурната.

### Програмирање на крајот на готвењето за фурната.

1. Притиснете го копчето MODE се додека сигналот над **→** симболот не почне да трепка.
2. Одберете го времето кога сакате готвењето да заврши, со притискање на копчињата „+“ или „-“.
3. Потоа, индикаторот кој трепкаше ќе се вклучи да свети, покажувајќи дека фурната автоматски ќе се исклучи.
4. Потоа на часовникот ќе се прикаже тековното време.
5. Одберете ја температурата и функцијата за готвење.
6. Кога ќе се постигне програмираното време, фурната ќе се исклучи, алармот ќе се огласи и индикаторот ќе почне да трепка.
7. Притиснете го кое било копче за да го исклучите алармот и повторно да ја вклучите фурната.
8. Поставете ги контролните копчиња во позиција „0“ за да ја исклучите фурната, Оваа функција може да се користи дури иако веќе готвите во фурната. Да го стори тоа, следете ги дадените упатствата освен № 5.

### Програмирање на времетраењето и автоматско исклучување

1. Притиснете го копчето MODE се додека сигналот над симболот **↔** не почне да трепка.
2. Одберете го времетраењето на готвењето, со притискање на копчињата „+“ или „-“.
3. Потоа, индикаторот кој трепкаше ќе се вклучи да свети.
4. Притиснете го копчето MODE се додека сигналот над **→** симболот не почне да трепка.

5. Одберете го времето кога сакате готвењето да заврши, со притискање на копчињата „+“ или „-“.

6. Потоа, индикаторот кој трепкаше ќе се вклучи да свети.

7. Одберете функција и температура за готвење.

8. Фурната ќе остане исклучена со индикаторите над симболите **↔** и **→** вклучени да светат. Вашата фурна е програмирана.

9. Кога ќе се достигне време за започнување на готвењето, фурната сама ќе се вклучи и ќе продолжи со готвење во текот на програмираното време.

10. Кога ќе се постигне програмираното време, фурната ќе се исклучи, алармот ќе се огласи и светлото над **→** симболот ќе почне да трепка.

11. Притиснете го кое било копче за да го исклучите алармот и фурната повторно ќе се вклучи.

12. Поставете ги контролните копчиња во позиција за да ја исклучите фурната.

#### Внимание!

Со притискање на копчето MODE на дисплејот на екранот се покажува програмираната функција. Истата може да се промени со притискање на копчињата „+“ или „-“. При избор на саканата функција, индикаторот над соодветниот сигнал ќе почне да свети.





Во случај на снемвање на електрична енергија, сите програмирања на електронскиот часовник ќе бидат избришани. Точното време ќе треба да се ресетира и часовникот да се репрограмира.



## СЕНЗОРСКО УПРАВУВАЊЕ

☉ Копчето за вклучување и исклучување на уредот е независно од заштитата за деца. Копчето мора да се притиска една секунда за да го вклучи или исклучи уредот. Кога уредот е активиран со негово притискање уредот преоѓа во режим на мирување. Ниту една комбинација за готвење не е избрана. Кога уредот е деактивиран, се исклучува. Тогаш ниту едно копче не може да се користи освен копчето за вклучување/исклучување.



### Подесување на часовникот:

• Притиснете ги копчињата  и  секунда. Уред влегува во режимот за нагодување на часото, дигиталниот часовник трепка. Трепкањето запира ако 7 секунди нема никакво нагодување со користење на копчињата  и .



### Рачно готвење:

Тоа е основниот начин на готвење со внесување на комбинацијата за готвење и температурата. Максималното времетраење на готвењето кај тој посебен мануелен начин на готвење е:

020 – 120°C	24 ч
121 – 200°C	6 ч
201 – 250°C	3 ч
251 – 300°C	2 ч

1) Притиснете го копчето  или . Режимот на прилагодена комбинација започнува од првата или последната комбинација. Кога повторно ќе ги притиснете или задржите копчињата комбинацијата ќе се промени.

Иконите од избраниот грејач и вентилатор светат. Сијаличката на фурната се вклучува. Се прикажува икона со сијаличка и температурата на готвење на одбраната комбинација.

2) Со притискање на копчето  може да се промени температурата. Иконата за поставената комбинација престапува да свети, но почнува да трепка температурата за готвење. Посакуваната температура се подесува со 5 степен интервал со користење на копчињата  и .



3) Притиснете го копчето . Се прикажува иконата тава. Готвењето започнува.

**ЗАБЕЛЕШКА:** Кога мануелното готвење започнува, времето на готвење се прикажува на дигиталниот тајмер.

### Полу-автоматско готвење:

1) Во упатството за готвење се применуваат чекорите од 1 до 3. (Не го притискајте копчето .)

2) Притиснете го копчето .



3) Времетраењето на готвењето трепка на дигиталниот часовник исто така се прикажува и иконата за времетраење. Времетраењето се нагодува со користење на копчињата  и . Кога нагодувањето ќе биде завршено се појавува иконата Auto.

4) Притиснете го копчето , се појавува иконата тава. Започнува готвењето.

### Целосно автоматско готвење:

1) Чекорите 1-2 се применуваат кај полуавтоматското готвење. (Не го притискајте копчето .)

2) Притиснете го копчето  повторно.

3) Времето на завршување на готвење (времето времетраење на готвењето) трепка на дигиталниот тајмер исто така се прикажува и иконата за завршување на готвење. Времето за завршување на готвењето се нагодува со користење на копчињата  и .

4) Притиснете го копчето . Готвењето ќе започне кога ќе дојде соодветното време. Иконата тава ќе се прикаже кога готвењето ќе започне и ќе се приже иконата auto.

**НЕМОЈТЕ:** Додека се подесува полу или целосно автоматско готвење, доколку прилагоденото време се сведи на нула, за оваа ситуација се информира корисникот со еден звучен сигнал.

**НЕМОЈТЕ:** Ако нема комбинација на екранот, не може да се реализира подесувањето на температурата и тајмерот. Прво, мора да се избере комбинација.





Ако помине 1 минута, додека се приспособува автоматското готвење, крајното време се зголемува за 1 минута, но времетраењето на готвењето е константно.

При готвење, ако 5-те бара ја симболизираат приспособената температура, потребниот број на бари се прикажува според сегашната температура.

Ако отпорниците имаат електрична енергија, икона со стрелката нагоре која се наоѓа на десната страна на баровите трепка еднаш на секои 2 секунди за прикажување на порастот на температурата.

### Запирање, изменување и завршување:



Доколку за време на готвењето го притиснете копчето , се појавува иконата пауза и почнува да трепка и комбинацијата на грејач и вентилатор не може

да се менува. Доколку повторно го притиснете копчето  готвењето завршува, уредот е во режим на мирување. Со притискање на копчето  во режимот на мирување се прикажуваат последните зададени вредности. Со повторно притискање на копчето  фурната ќе почне да работи. Значи готвењето може да се започне со вкупно двапати притискање на копчето . Кога температурата на стандардната вредност на комбинација на готвење е изменета, температурата може да се снима на меморијата со притискање на копчето  5 секунди.

### Индикатор дека се уште фурната е топла:

По готвењето доколку внатрешната температурата на фурната е над 60°C, стрелката која ја покажува топлината во бари светка на секој 2 секунди, исто така на дигиталниот дисплеј светка „hot“. Секои 5 бара симболизираат 50°C. Кога температурата ќе се намали под 60°C, индикаторот за топлина се исклучува како и ламбата. ,



### Брзо загревање:

Корисно е да додадете грејач од можните отпорници на избраната комбинација за брзо загревање.  копче има функција кога температурата е прилагодена над 100°C и разликата помеѓу сегашната температура и приспособената температура е поголема од 50°C. Иконата за брзо загревање се прикажува кога ќе се притисне  копчето, но функцијата започнува откако ќе се притисне копчето . Откако температурата ќе се приспособи, комбинација се враќа на приспособената комбинација, отпорникот се исклучува и се слуша тон на бипкање.



Брзото загревање се реализира со вклучување на тркалезниот грејач и

вентилаторот. Кај традиционалното готвење се вклучува само вентилаторот. Комбинацијата која вклучува кружен грејач и вентилатор не е реализирана со Брзо загревање. Доколку комбинацијата се промени после притискањето на Брзо загревање, функцијата Брзото загревање се откажува.

### Забрана за деца:

Забраната за деца може да активира или деактивира со долго притискање (1 секунда) на копчето  и копчето , доколку уредот не е подесен во некој режим. Кога забраната за деца е активирана ниту едно копче не е во функција освен копчето , исто така се прикажува и иконата за заклучување.

### Стоперка:

Кога ќе се притисне копчето , иконата за стоперката се покажува часовникот трепка на дигиталниот тајмер. Време за аларм се нагодува со употреба на копчињата  и . Кога ќе дојде времето за аларм, пополнува музика која ќе трае 7 минути. Музиката се исклучува со притискање на кое било копче.

### Режими на грешка:

Кога одредени ситуации оневозможуваат нормално функционирање на уредот, уредот јавува дека има грешка. Вашиот уред е во режим на мирување но на дигиталниот дисплеј се покажува кодот грешка.

Доколку грешката се повторува, кодот за грешка не ги брише без притискање на копчето . Забележани се вкупно 8 грешки.

**Err1:** Порака за грешка

**Err2:** PT1000 отворено струјно коло

**Err3:** PT1000 краток спој

**Err4:** Надмината е температурата во корисничкиот интерфејс



**Err5:** Надмината е температурата во модулот за моќност.



**Err6:** Не функционира сензорот за температура во корисничкиот интерфејс.

**Err7:** Не функционира сензорот за температура во модулот за моќност.

**Err8:** Грешка во главниот прекинувач. Не се загрева иако има струја во отпорниците.



### Опции кои можат да се програмираат

Свонење на алармот: Постојат три опции на свонење на алармот кои може да се одберат. Долго притискање (5 секунди) на копчето , на дисплејот на дигиталниот часовник ќе ги прикаже валидните свонења „tn 1“ (гласно), „tn 2“ (средно) или „tn 3“ (тивко). Валидното свонење може да се промени со секое притискање на копчето , 6-7 секунди после последното притискање на копчето. Фабричкото свонење е „tn 1“.



Звук на копчињата: Постојат три опции на звук на копчињата кои може да се одберат. Долго притискање (5 секунди) на копчето , на дисплејот на дигиталниот часовник ќе ги прикаже валидните звуци на копчињата „bt“ (тон со бипкање), „c“ (тон со кликање) или „tn“ (без тон). Валидното свонење може да се промени со секое притискање на копчето , 6-7 секунди после последното притискање на копчето. Фабричкиот звук на копчињата е „bt“.























**Автоматска заштеда на енергија (APS):** APS опцијата не е активна фабрички. За активирање, долго притиснете го копчето  (5 секунди) во состојба на мирување. На дисплејот на дигиталниот часовник ќе видите „PS On“ (активирано заштеда на енергија). Додека APS е активирана, уредот е состојба мирување, стоперката не се движи, а показателот за преостаната топлина не е на екранот. Уредот се исклучува по 1 минута од последното притискање на копчето. Деактивирање на APS се прави по исти-

























от метод. На дисплејот на дигиталниот часовник се прикажува „PS OF“ (Заштедата на енергија е исклучена).

























**Подесување на часовникот:** Стандарден режим на часовникот е 24 часа. Доколку посакуваниот режим е AM/ПМ, држете ги притиснати копчињата (5 секунди)  и  во стендбај статус. За повторно враќање на часовникот во режим 24 часа користете го истиот метод.

## ТАБЕЛА ЗА ГОТВЕЊЕ





Табелата за готвење покажува примери на температурни граници и приближно време за готвење. Режимот на готвење зависи од моделот. За најдобри резултати препорачуваме фурната да се загрее со функцијата  или . Времето на пред загревање завршува кога ќе се исклучи индикаторското светло.

ПРЕДАДЕЊА	Тежина	Позиција на тавата	Готвење	Температура	Време	Сад
Печен ориз	0,35	1		180–200	45–50	Плиток сад за во печка
			 	170–190	35–40	
Тестенина	1,5	3		170–190	45–50	Тава
		2	 	160–180	30–35	
Тестенина со зеленчук	1	2		190–210	35–40	Плиток сад
			 	170–190	30–35	
Пита со зеленчук	1,5	2		190–210	55–60	Плиток сад
				170–190	45–50	
				170–190	50–55	
Печени компири	1	3		180–200	60–65	Тава
			 	180–200	50–55	
Пица	0,65	3		190–210	20–25	Решетка
		2		170–190	15–20	
Пита	1,5	2		180–200	45–50	Калап за пита
			 	160–180	45–50	
Полнети домати	0,75	3		170–190	10–15	Тава
		2	 	160–180	10–15	

РИБА	Тежина	Позиција на тавата	Готвење	Температура	Време	Сад
Арбун	1,5	3		180–200	30–35	Тава
			 	170–190	25–30	
Солен дорадо	1	3		190–210	25–30	Тава
			 	180–200	25–30	
Тестенина со риба	1	2		190–210	30–35	Тава со поклопка
			 	180–200	30–35	
Морска риба	1	3		170–190	15–20	Тава
			 	160–180	10–15	
Бас (риба)	1	3		190–210	20–25	Тава
			 	180–200	15–20	
Ослиќ	1,5	3		190–210	25–30	Тава
				180–200	20–25	
				180–200	20–25	
Лосос во подмачкана хартија	1	3		180–200	20–25	Тава
			 	170–190	15–20	
Пастрамка	1	2		190–210	20–25	Тава
			 	180–200	15–20	

МЕСО	Тежина	Позиција на тавата	Готвење	Температура	Време	Сад
Свинско	2	3		190–210	75–85	Тава
				170–190	65–75	
				180–200	80–85	
Зајачко	1,5	3		180–200	60–65	Тава
				160–180	45–50	
				170–190	45–50	
Јагнешко	1,5	3		190–210	50–55	Тава
				170–190	45–50	
				180–200	50–55	
Парче месо	1,5	3		170–190	35–40	Тава со поклопка
				160–180	30–35	
				170–190	30–35	
Саламурено свинско	1	3		170–190	40–45	Тава
				160–180	30–35	
				170–190	30–35	
Пилешко	1,5	3		190–210	50–55	Тава
			 	170–190	45–50	
Говедско	2	3		190–210	35–40	Тава
				170–190	30–35	
				180–200	35–40	
Бифтек	2	3		190–210	35–40	Тава
			 	170–190	30–35	



ТОРТИ И ДЕСЕРТИ	Тежина	Позиција на тавата	Готвење	Температура	Време	Сад
Пандишпан	0,5	2		170–190	35–40	Калап за торта
				160–180	30–35	
Ролат	0,3	3		170–190	10–15	Тава
				160–180	10–15	
Колач со овошје	0,5	1		160–170	60–65	Калап за леб
		2		160–170	55–60	
Колачи	0,5	3		160–180	20–25	Тава
				150–170	15–20	
Волован	0,25	3		170–190	15–20	Тава
				170–180	15–20	
Мали тортички	0,5	2		160–180	25–30	Тава
				150–170	25–30	
Печени јаболки	1	3		180–200	35–40	Тава
				170–190	30–35	
Печени банани	0,5	3		170–190	15–20	Тава со поклопка
				170–190	10–15	
Кочали од лиснато тесто	0,25	2		180–200	20–25	Тава
				170–190	20–25	
Торта со слива	0,5	2		170–190	60–65	Калап за торта
				160–180	50–55	
Пита со јабошко	1	2		170–190	50–55	Тава
				160–180	45–50	
Чискејк	1	2		180–200	45–50	Калап за чискејк
				170–190		

## ЧИСТЕЊЕ И ОДРЖУВАЊЕ

### Внимание

Пред да се врши било каква работа, уредот мора да биде исклучен од електричната мрежа за снабдување со електрична енергија.

### Чистење на внатрешноста на фурната

- Внатрешноста на фурната треба да се чисти за да се отстранат храната и масните наслаги, кои можат да создадат чад или мирис и да предизвикаат појава на дамки.
- За изладена фурна и за емајлирани површини (на пример, дното на фурната) користете најлонска четка или сунѓер со топла вода со сапун. Ако користите специјални средства за чистење на фурната, користете ги само на емајлираните површини и следете ги упатствата на производителот.

### Внимание

Не чистете ја внатрешноста на фурната со параа или вода под притисок. Не користете метални жици за чистење или било каков материјал кој би можел да го изгребе емајлот.

- Повеќето модели имаат каталитички систем на чистење (само-чистење). Овој систем ги елиминира малите масни остатоци за време на готвењето на високи температури.
- Ако остатоци од маснотии останат после готвењето, можат да се елиминираат со вклучување да работи празна фурна на 200 °C околу еден час.

### Употреба на решетката (Во зависност од моделот)

Да се исчисти горниот дел од фурната,

- Почекајте да се излади фурната.
- Завртете ја завртката (А) и долниот дел на решетката што е можно повеќе.
- Исклиштете го горниот дел од фурната и вратете ја решетката во првобитната положба.

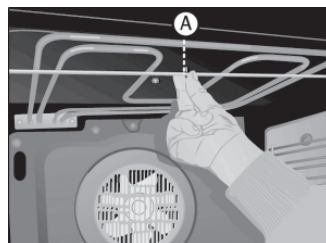

### Чистење на каталитичкиот панел

(Во зависност од моделот)

Ако останат наслаги од храна и по нормалното чистење тогаш:

1. Извадете ги панелите и оставете ги да се покиснат колку што е потребно за да се омекнат остатоците од храна.
2. Избришете ги панелите со сунѓер и чиста вода.
3. Исушете ги панелите и повторно вратете ги во фурната.
4. Вклучете ја фурната да работи на 200°C околу еден час.

### Внимание

Не користете комерцијални производи за чистење или груби прашоци за каталитичките панели.

## Инструкции за отстранување на потпирачите и рамните панели. (опција)

1. Извадете ги додатоците од внатрешноста на фурната.
2. Олабавете ги потпирачите (B), извадете ја завртката (C)

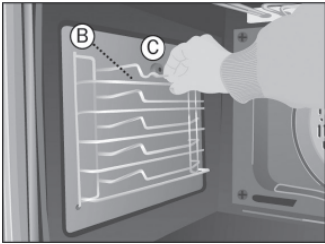

3. Одвртете ја завртката (C), која ги ослободува рамните каталитички панели.

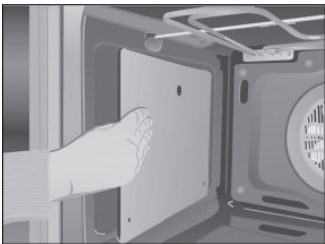
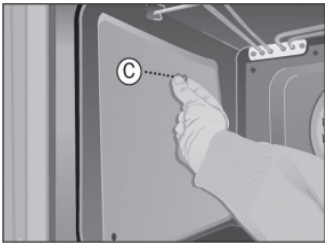

4. За расклопување на задниот панел, извадете ја завртката (D).

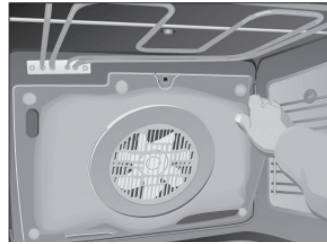
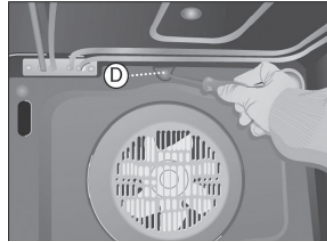

5. Постапете по обратен редослед за да ги наместете.

### Внимание

За ваша безбедност, никогаш не вклучувајте ја фурната без задниот панел кој го заштитува вентилаторот.

### Чистење на надворешниот дел на фурната и додатоците

Чистете го надворешниот дел од фурната и додатоците со топла вода со сапуница или со благ детергент.

### Внимание

Никогаш не користете метални жици за чистење или комерцијални прашоци за перење кои би можеле да ја изгребат емајлираната површина. За површини од нерѓосувачки челик, бидете внимателни и користете само сунѓери или крпи кои не можат да ги изгребат. За да ја исчистите надворешната површина од фурната не обидувајте се да ги отстраните контролните копчиња, бидејќи за ова, фурната мора прво да се извади од кујнискиот елемент.

## Чистење на вратата од фурната

Во зависност од моделот на фурната, можете да ја извадите вратата за да си го олесните чистењето. Да го направите тоа:

1. Целосно отворете ја вратата.
2. Целосно свртете ги двете спојки или ставете мали иглички во дупките (E)

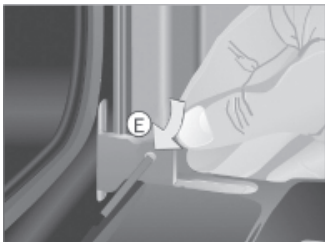

3. Затворете ја вратата се додека таа не влезе во двете спојки.



4. Фатете ја вратата од двете страни. Повлечете ја вратата на фурната нанапред се додека целосно не се ослободи од шарките (F).

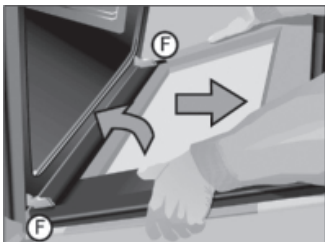

Да ја вратите назад вратата постапете по обратен редослед.

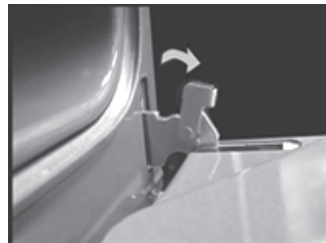

5. За шарки со спојки;

Отворете ги спојките, колку што е можно пошироко со помош на шрафцигер, кога фурната е отворена. Држете ги спојките со рака и отстранете ги шарките (F) од нивните лежишта, така што механизмот делумно ќе се отвори. Постапете по обратен редослед за да го наместите капакот.

## Менување на светилката во фурната

### Внимание

За да ја промените светилката, прво осигурете се дека фурната е исклучена од напојувањето се електрична енергија.

- Одвртете го објективот од држачот за светилка.
- Променете ја сијалицата и вратете го назад објективот.

Променетата сијалица мора да биде отпорна на температура до 300°C. Овие сијалици можат да се нарачаат од одделот за технички сервис.

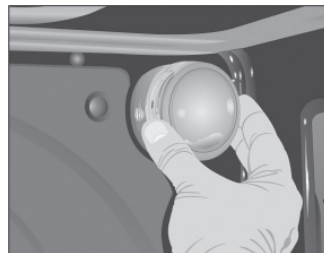

## Чистење на вратата, вклучувајќи го и големото стакло

### Расклопување на внатрешниот ста- кло/инструкции

1. Отворете ја вратата на фурната.
2. Повлечете го стаклото, држејќи го до-  
лниот дел (A).
3. Внатрешното стакло е слободно. От-  
странете го.

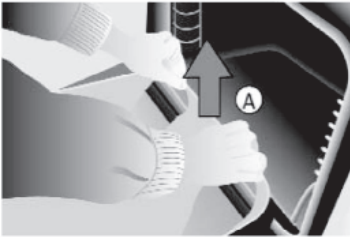

### Внимание

Ве молиме внимавајте вратата на фур-  
ната да биде затворена кога стакло е  
отстрането.

4. Исчистете го внатрешното стакло и  
внатрешноста на вратата од фурната.
5. Вметнете го стакло во лежиштето на  
врвот на вратата од фурната (B).



6. Свртете го стаклото кон вратата (C).
7. Притиснете ги долните делови на вна-  
трешните држачи со двете раце додека  
го туркате стаклото кон вратата. Така,  
стаклото повторно ќе бидат фиксирано  
на вратата.

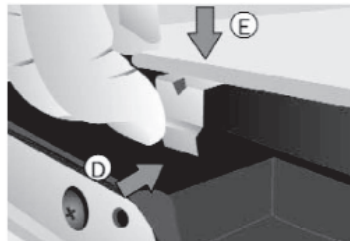

## РАЗРЕШУВАЊЕ НА ПРОБЛЕМИ

<b>Фурната не работи</b>
Проверете ја конекцијата со електричното коло. Проверете ги осигурувачите и тековниот ограничувач на вашата инсталација. Проверете дали часовникот е во рачен режим или во програмиран режим. Проверете ја позицијата на функцијата и термостатот
<b>Внатрешното светло на фурната не работи</b>
Променете ја светилката. Проверете дали е наместена во согласност со прирачникот за инструкции.
<b>Индикаторското светло не работи</b>
Изберете температура. Изберете подесување. Тоа треба да свети само додека фурната се загрева до својата работна температура.

<b>Се појавува чад додека фурната работи</b>
Ова е нормално во текот на првата употреба. Периодично чистете ја фурната. Намалете ги количините на маснотии или масло во тавата. Не користете повисоки подесувања за температура од оние дадени во табелите за готвење.
<b>Очекуваните резултати за готвење не се постигнати</b>
Погледнете ги табелите за готвење за да добиете насоки за работата на вашата фурна.

### Забелешка

Ако, и после препораките, проблемите продолжуваат, контактирајте го сервисот за техничка помош.

## ТЕХНИЧКИ ИНФОРМАЦИИ

Ако опремата не функционира, ве молиме контактирајте го одделот за технички сервис и објаснете го проблемот, кажувајќи го:

1. Серискиот број (S-No)
2. Моделот на апаратот. (Модел)

Ќе ги најдете овие информации на плочката на долниот дел на фурната кога вратата е отворена.

CE Уредот кој сте го купиле ги исполнува европските директиви за безбедност на електричните материјали (73/23/CEE) и електромагнетна компатибилност (89/336/CEE).

**AENOR ја потврдува способноста на овој апарат за функцијата и ја гарантира вистинитоста на сите податоци прикажани на енергетската картичка.**

## ИНСТАЛИРАЊЕ

Оваа информација е наменета за лицето кое ќе ја инсталира фурната, како лице одговорно за склопувањето и електричното поврзување. Ако сами ја инсталирате фурната, производителот нема да биде одговорен за било каква настаната штета.

### Пред инсталирање. Коментари

- За отпакување на фурната, повлечете го јазичето кое се наоѓа на долниот дел од кутија и за да ја преместите, држете ја за страничните рачки, а никогаш немојте за рачката на вратата на фурната.

- Потребен е простор во кујнскиот елемент според димензиите прикажани на сликата, обезбедувајќи минимум длабочина од 580 милиметри. (Погледнете ги сликите 1 и 2 на кои се опишани димензиите за вградување на фурната од страница 73).
- За да ги вклопите мултифункционалните фурни во нивните локации, задниот дел на уредот кој одговара на засенчаниот дел од слика 3, не смее да има испакнати делови (зацврстувања, цевки, приклучоци, итн.) (Видете ја страницата 73).
- Лепилото кое се користи за пластичната покривка на кујнскиот мебел треба да издржува температури до 85°C.

### Електрично поврзување. Законски барања

Лицето одговорно за инсталирањето мора да провери дали:

- Напонот на струја одговара на оној што е наведен на плочката.
- Електричната инсталација може да ја издржи максималната моќност што е наведена на плочката.
- Дијаграмот за поврзување е прикажан на следната слика.
- Електричното поврзување има соодветно заземјување во согласност со прописите кои во сила.
- Поврзувањето мора да се изврши со омниполарен прекинувач, со адекватна големина. Мора да има минимален простор меѓу контактите од 3 mm за да се овозможи исклучување во случај на за итни случаи, чистење или замена на сијалицата.
- Под никакви околности жицата за заземјување не смее да поминува низ овој прекинувач.

По приклучувањето на електрична енергија, проверете дали сите електрични делови од фурната работат.

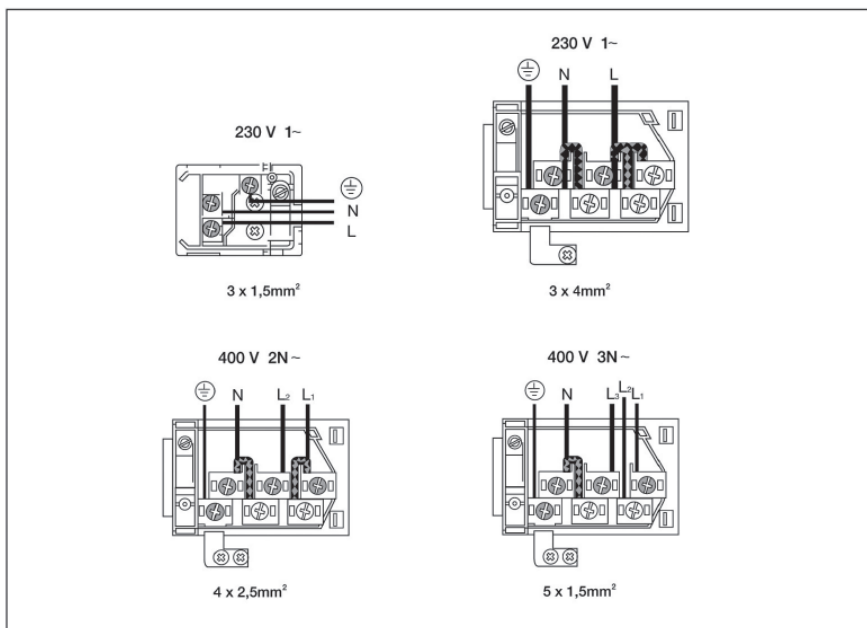

## ИНСТАЛИРАЊЕ НА ФУРНАТА

За сите фурни, после електричното поврзување,

1. Ставете ја фурната во кујнскиот елемент, но внимавајте да не го фатите кабелот и да не го ставите на горниот дел од фурната.

2. Прицврстете ја фурната за елементот со помош на 4 приложени завртки преку дупките кои можат да се видат кога вратата е отворена.

3. Проверете дали фурната е во контакт со страните на елементот, треба да има најмалку 2 mm одвојување од соседните елементи.



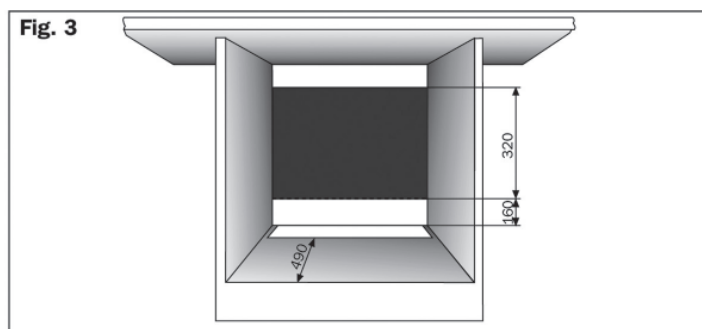
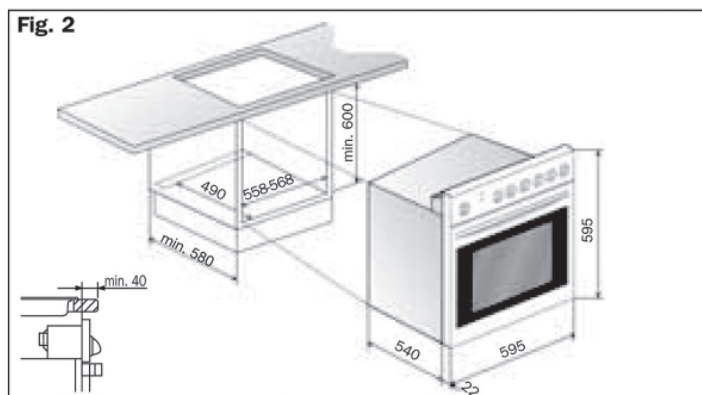
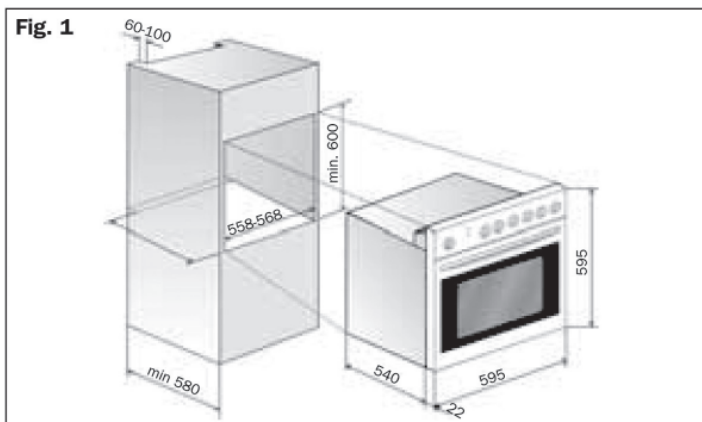

Симболот  обележан на уредот, или обележан на неговата документација, покажува дека тој уред не смее да се третира како домашен отпад. Наместо тоа тој уред треба да се предаде во најблискиот пункт за рециклирање на електрички и електронски уреди.

Уништувањето треба да се изврши во согласност со локалните закони и во согласност со стандардите за животната средина .

## LEKS GROUP

BG

**Централен офис – Ботевград:** тел.: 0723/68 830, бул. Цар Освободител 28  
**София:** 02/963 33 20, 963 33 80, ж.к. Сухата река, бл. 49, **Пловдив:** тел.: 032/633 778, ул. Цар Асен 32  
**Варна:** тел.: 052/504 634, бул. Вл. Варненчик 277, **Бургас:** тел.: 056/700 103, к-с Славейков 121, вх. А  
**Русе:** тел.: 082/872 717, ул. Рила 40, **Плевен:** тел.: 0884 710 496, ул. Данаил Попов 4,  
**Благоевград:** тел.: 073/832 782, к-с Парангалица,  
**Видин:** тел.: 094/600 209, ул. Цар Александър II, к-с Съединение, бл. 12

## BEOLEKS

SRB

**Novi Beograde:** 011/ 31 33 598; 011/ 31 33 597; 011/ 31 33 264; 011/ 31 33 826  
Bul. Arsenija čamojevića 66

## SKOLEKS

MK

**Скопије:** 02/ 322 75 80, ул. Народен Фронт бр. 5, л. 7, **Кавадарци:** 043/ 412 551, ул. Шишка Б.Б,  
**Битола:** 047/ 242 885, ул. Прилепска 56, **Тетово:** 044/ 337 919, ул. Илинденска бр. 157, л. 2  
**Струмица:** 034 / 320 551, ул. Климент Охридски бр. 272